



Comisión
Europea

Manual de permisos de conducción

Unión Europea y Espacio Económico Europeo



Transportes

*Europe Direct es un servicio que le ayudará a encontrar respuestas
a sus preguntas sobre la Unión Europea*

Número de teléfono gratuito (*):

00 800 6 7 8 9 10 11

(* Tanto la información como la mayoría de las llamadas (excepto desde algunos operadores, cabinas u hoteles) son gratuitas.

Más información sobre la Unión Europea, en el servidor Europa de internet (<http://europa.eu>).

Versión 1.0 – Octubre 2015

Luxemburgo: Oficina de Publicaciones de la Unión Europea, 2015

MI-04-15-175-ES-N

ISBN 978-92-79-46313-6

doi: 10.2832/871821

© Unión Europea, 2015

Reproducción autorizada, con indicación de la fuente bibliográfica.

Índice

Índice	3
Introducción	9
Leyenda	10
Periodo de expedición del modelo de permiso	10
Bélgica - B1	11
Bélgica - B2	13
Bélgica - B3	15
Bélgica - B4	17
Bélgica - B5	19
Bélgica - B6	21
Bulgaria - BG1	23
Bulgaria - BG2	26
Bulgaria - BG3	29
Bulgaria - BG4	32
Bulgaria - BG5	35
República Checa - CZ1	38
República Checa - CZ2	43
Dinamarca - DK1	48
Dinamarca - DK2	52
Dinamarca - DK3	57
Dinamarca - DK4	62
Dinamarca - DK5	67
Alemania - D1	73
Alemania - D2 (DDR)	76
Alemania - D3 (DDR)	79
Alemania - D4 (DDR)	83
Alemania - D5	86
Alemania - D6	90
Alemania - D7	95
Estonia - EST1	100
Estonia - EST2	103
Estonia - EST3	107

Estonia - EST4	110
Irlanda - IRL1.....	113
Irlanda - IRL2.....	116
Irlanda - IRL3.....	119
Grecia - GR1a.....	122
Grecia - GR1b.....	124
Grecia - GR1c.....	126
Grecia - GR2.....	128
Grecia - GR3.....	131
Grecia - GR4.....	134
Grecia - GR5.....	137
Grecia - GR6.....	140
España - ES1.....	143
España - ES2.....	147
España - ES3.....	154
España - ES4.....	161
Francia - F1	167
Francia - F2	169
Francia - F3	172
Francia - F4	175
Francia - F5	178
Francia - F6	180
Francia - F7	183
Francia - F8	188
Francia - F9	191
Francia - F10	195
Croacia - HR1	200
Croacia - HR2	203
Croacia - HR3	206
Croacia - HR4	209
Italia - I1.....	212
Italia - I2.....	215
Italia - I3.....	218

Italia - I4.....	220
Italia - I5.....	223
Italia - I6.....	226
Italia - I7.....	229
Italia - I8.....	232
Italia - I9.....	235
Italia - I10.....	238
Italia - I11.....	241
Letonia - LV1.....	244
Letonia - LV2.....	249
Lituania - LT1.....	253
Lituania - LT2.....	258
Lituania - LT3.....	260
Lituania - LT4.....	266
Lituania - LT5.....	271
Lituania - LT6.....	274
Lituania - LT7.....	278
Luxemburgo - L1.....	285
Luxemburgo - L2.....	288
Luxemburgo - L3.....	291
Luxemburgo - L4.....	294
Luxemburgo - L5.....	298
Hungría - HU1.....	303
Hungría - HU2.....	309
Hungría - HU3.....	315
Hungría - HU4.....	321
Países Bajos - NL1.....	326
Países Bajos - NL2.....	328
Países Bajos - NL3.....	331
Países Bajos - NL4.....	335
Países Bajos - NL5.....	339
Países Bajos - NL6.....	343
Países Bajos - NL7.....	347

Países Bajos - NL8	352
Austria - A1	356
Austria - A2	358
Austria - A3	360
Austria - A4	363
Austria - A5	366
Austria - A6	369
Polonia - PL1	372
Polonia - PL2	376
Polonia - PL3	380
Polonia - PL4	384
Portugal - P1	389
Portugal - P2	391
Portugal - P3	394
Portugal - P4	397
Portugal - P5	400
Portugal - P6	403
Portugal - P7	406
Portugal - P8	410
Rumanía - RO1	415
Rumanía - RO2	418
Rumanía - RO3	421
Rumanía - RO4	424
Rumanía - RO5	428
Rumanía - RO6	433
Eslovenia - SI1	438
Eslovenia - SI2	441
Eslovenia - SI3	444
Eslovenia - SI4	448
Eslovaquia - SK1	453
Eslovaquia - SK2 (a)	458
Eslovaquia - SK2 (b)	464
Eslovaquia - SK2 (c)	470

Eslovaquia - SK3.....	479
Finlandia - FIN1.....	487
Finlandia - FIN2.....	491
Finlandia - FIN3.....	495
Finlandia - FIN4A.....	499
Finlandia - FIN4B.....	504
Finlandia - FIN4C.....	510
Finlandia - FIN4D.....	516
Finlandia - FIN4E.....	522
Finlandia - FIN5A.....	528
Finlandia - FIN6 (Åland).....	535
Finlandia - FIN7 (Åland).....	539
Finlandia - FIN8a (Åland).....	542
Finlandia - FIN8b (Åland).....	545
Finlandia - FIN9a (Åland).....	548
Suecia - SE1.....	551
Suecia - SE2.....	554
Suecia - SE3.....	557
Suecia - SE4.....	561
Reino Unido - UK1.....	565
Reino Unido - UK2.....	569
Reino Unido - UK3.....	573
Reino Unido - UK4.....	578
Reino Unido - UK5.....	583
Reino Unido - UK6.....	589
Reino Unido - UK7.....	595
Reino Unido - UK8.....	601
Reino Unido - EEA1 (Irlanda del Norte).....	608
Reino Unido - EEA2 (Irlanda del Norte).....	614
Reino Unido - EEA3 (Irlanda del Norte).....	620
Reino Unido - EEA4 (Irlanda del Norte).....	626
Islandia - IS1.....	632
Islandia - IS2.....	635

Islandia - IS3.....	638
Islandia - IS4.....	641
Islandia - IS5.....	644
Islandia - IS6.....	646
Islandia - IS7.....	648
Islandia - IS8.....	651
Liechtenstein - LI1	655
Liechtenstein - LI2	658
Liechtenstein - LI3	661
Noruega - N1	665
Noruega - N2	668
Noruega - N3	672
Noruega - N4 a.....	678
Noruega - N4 b	685
Noruega - N4 c.....	692
Noruega - N4 d	700
Noruega - N5	710

Versión 1.0

En esta versión del Manual no se incluyen los permisos expedidos en Chipre, Malta y Gibraltar, ya que las autoridades nacionales competentes no han facilitado la información oportuna.

Introducció

La Directiva sobre el permiso de conducción¹ garantiza el reconocimiento recíproco de los carnés de conducir expedidos en todos los Estados miembros. Dicho reconocimiento debe realizarse sin ninguna formalidad previa². El anexo I de la Directiva establece un modelo de permiso de conducción común, consistente en una tarjeta de plástico.

El principio del reconocimiento recíproco garantiza el pleno reconocimiento de cualquier permiso de conducción válido en un país del Espacio Económico Europeo (EEE). Se incluyen los permisos que puedan no ajustarse a los requisitos del anexo I de la Directiva por haber sido expedidos antes de la entrada en vigor de esta. En el EEE hay más de 170 modelos válidos de permiso en uso, lo que dificulta su reconocimiento y comprensión por parte tanto de las autoridades como de los particulares.

La Directiva 2006/126/CE obliga a los Estados miembros a establecer, previo acuerdo de la Comisión, las equivalencias entre las autorizaciones obtenidas antes de la aplicación de la Directiva y las categorías de vehículos contempladas en la misma. En la Decisión 2014/209/UE de la Comisión se recogen las tablas de equivalencias, que están sujetas a revisión y adaptación.

Sin embargo, ante la necesidad de complementar las tablas de equivalencias con información adicional y de más fácil comprensión, en el año 2000 la Comisión decidió publicar un libro que proporcionara una clara visión de conjunto de todos los modelos de permiso de conducción válidos en uso. La segunda edición del libro vio la luz en 2005. Para facilitar la actualización periódica de los datos y su consulta por los usuarios, la Comisión ha creado una página web con esta información. Aunque la web está principalmente dirigida a las autoridades de los Estados miembros, también puede ser de utilidad para los particulares y otras partes interesadas (por ejemplo, empresas de alquiler de automóviles). Los dos objetivos principales al facilitar esta información siguen siendo los mismos: apoyar el principio del reconocimiento recíproco de todos los permisos expedidos por los Estados miembros, garantizando con ello la libre circulación de sus titulares, y describir los distintos modelos, en beneficio de las autoridades responsables.

¹ Directiva 2006/126/CE del Parlamento Europeo y del Consejo, de 20 de diciembre de 2006, sobre el permiso de conducción (DO L 403 de 30.12.2006, p. 18).

² TJCE, asunto C-246/00, *Comisión de las Comunidades Europeas contra Reino de los Países Bajos*, apartados 60-61.

Leyenda

La leyenda de los antiguos modelos de permiso facilita a los usuarios la búsqueda de información. El significado de cada número se explica a continuación:

- 1 Apellido(s) del titular
- 2 Nombre(s) del titular
- 3 Fecha y lugar de nacimiento
- 4a Fecha de expedición del permiso
- 4b Fecha de expiración del permiso
- 4c Nombre de la autoridad expedidora
- 5 Número del permiso
- 6 Fotografía del titular
- 7 Firma del titular
- 8 Residencia, domicilio o dirección postal
- 9 Categoría(s) de vehículos que el titular está habilitado para conducir
- 10 Fecha de primera expedición de cada categoría
- 11 Fecha de expiración de cada categoría
- 12 Menciones adicionales o restrictivas

Periodo de expedición del modelo de permiso

(01/07/1996 – 13/04/1997)

Indicado entre paréntesis, señala el periodo durante el que las autoridades del país expidieron un determinado modelo.

(19/01/2013 →)

La flecha indica que el modelo se expide desde la fecha señalada (en este caso, desde el 19 de enero de 2013).

Bélgica - B1

(01/01/1967 - 31/12/1988)



PERIODES DE DÉCHÉANCE DU DROIT DE CONDUIRE ET EXAMEN SURSIS 1

PERIODES DE DÉCHÉANCE DU DROIT DE CONDUIRE ET EXAMEN SURSIS 2

ROYAUME DE BELGIQUE

B

PERMIS DE CONDUIRE

SPECIMEN

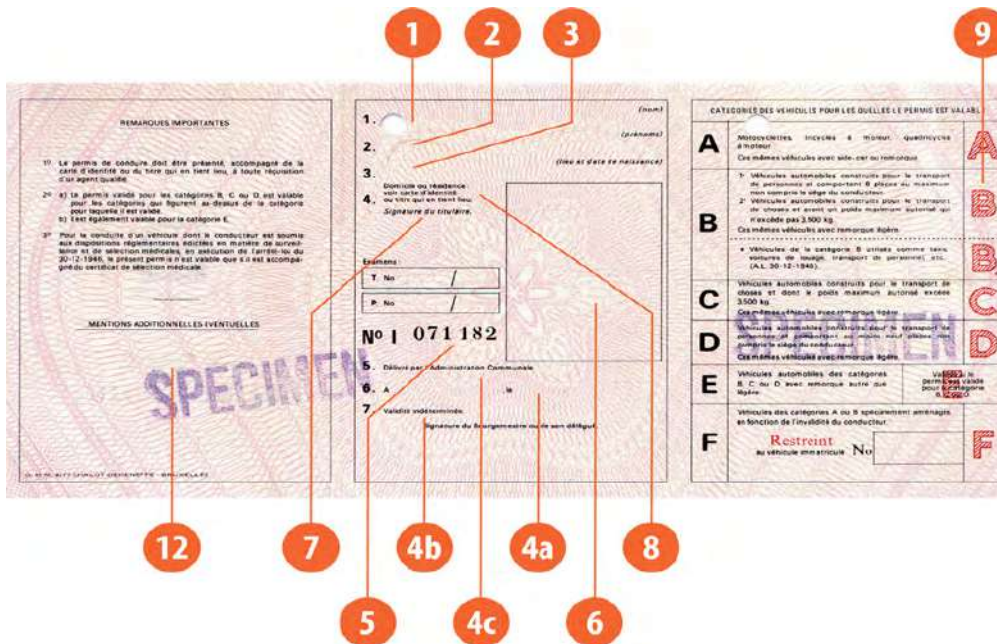

REMARQUES IMPORTANTES

10. Le permis de conduire doit être présenté accompagné de la carte d'identité ou du titre qui en tient lieu, à toute réquisition d'un agent qualifié.

2^a) Le permis valide pour les catégories B, C ou D est valide pour les catégories qui figurent au-dessus de la catégorie pour laquelle il est valide.

3) Il est également valide pour la catégorie E.

3^a) Pour le conducteur d'un véhicule dont le conducteur est soumis aux dispositions réglementaires édictées en matière de surveillance et de sélection médicales, en application de l'article 10 du 20-12-1984, le présent permis n'est valide que s'il est accompagné du certificat de sélection médicale.

MENTIONS ADDITIONNELLES ÉVENTUELLES

1. (nom)

2. (prénoms)

3. (Sexe et date de naissance)

4. Domicile ou résidence
avec autorisation de
résidence ou titre qui en tient lieu.
Signature du titulaire

5. Délégué par l'Administration Communale

6. A. / B.

7. Validité indéterminée.

Signature du bourgmestre ou de son délégué

CATEGORIES DES VEHICULES POUR LESQUELLES LE PERMIS EST VALABLE

A	Motocyclettes, tricycles à moteur, quadricycles à moteur. Ces mêmes véhicules avec side-car ou remorque.	A
B	1. Véhicules automobiles destinés pour le transport de personnes et comportant 8 places au maximum non comprise la place du conducteur. 2. Véhicules automobiles construits pour le transport de personnes et ayant un poids maximum autorisé qui n'exécède pas 3 500 kg. Ces mêmes véhicules avec remorque légère.	B
C	Véhicules automobiles construits pour le transport de choses et dont le poids maximum autorisé excède 3 500 kg. Ces mêmes véhicules avec remorque légère.	C
D	Véhicules automobiles destinés pour le transport de personnes et comportant au maximum sept places, non comprise la place du conducteur. Ces mêmes véhicules avec remorque légère.	D
E	Véhicules automobiles des catégories B, C ou D avec remorque autre que légère.	E
F	Véhicules des catégories A ou B spécialement aménagés en fonction de l'invalidité du conducteur.	F

N^o I 071 182

Restreint
Au véhicule immatriculé No. _____

Descripción física

Dimensiones 105 x 220 mm

Material Papel

Color Rosa

Categorías

Categoría	Período de validez
A, B, B*	Indefinido
C, D	Válido hasta el 31/03/2004 y posteriormente cada 5 años

Conductores profesionales

Se expide certificado de aptitud profesional NO

En el permiso aparece el código 95 NO

Bélgica - B2

(01/01/1989 - 30/09/1998)

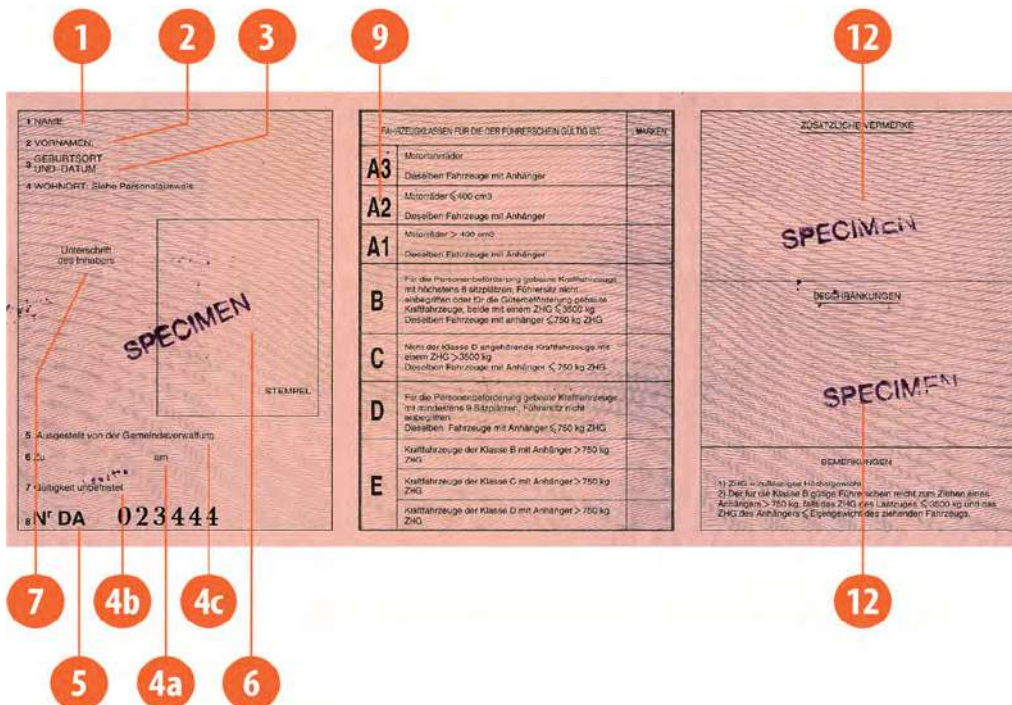
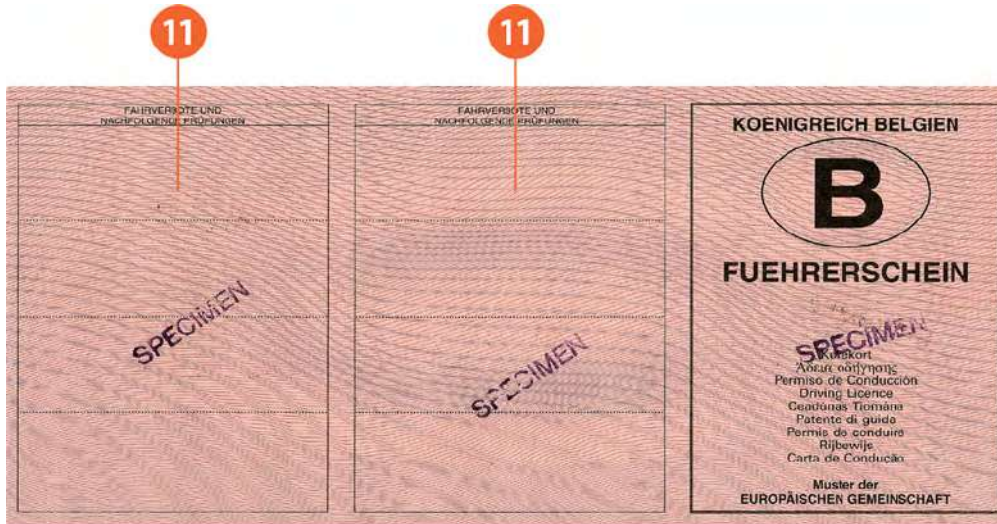

Descripción física

Dimensiones 105 x 220 mm

Material Papel

Color Rosa

Categorías

Categoría Período de validez

A3, A2, A1, B, BE Indefinido

C, CE, D, DE Válido hasta el 31/03/2004 y posteriormente cada 5 años

Conductores profesionales

Se expide certificado de aptitud profesional NO



























En el permiso aparece el código 95 NO

Bélgica - B3

(01/10/1998 - 30/04/2013)

8

	CATEGORIEËN VAN VOERTUIGEN WAARVOOR HET RIJBEWIJS IN HET NATIONALE VERKEER GELDIG IS A3 : VERMELDINGS- STEMPEL VAN: _____ TOT: _____ BEZOLDIGD VERVOER (CAT. A,B,B+E) : VAN: _____ TOT: _____ VERANDERINGEN VAN VERBLIJFPLAATS	KONINKRIJK BELGIE  RIJBEWIJS Permiso de Conducción Kärkort Führerschein ΆΆδεια οδήγησης Driving Licence Ajokortti Permis de Conduire Ceadúnas Tiomána Patente di guida Carta de Conducção Körkort Model van de EUROPESE GEMEENSCHAPPEN
--	---	---

1	2	3	9	10	11																																																																		
1. _____ Naam 2. _____ Voornaam 3. _____ Geboortedatum en -plaats 4. Afgegeven door : _____ 6. Foto op te 7. Handtekening van de houder : _____ 8. Verblijfplaats : (zie identiteitskaart) 5. 01034900-90 Nummer	CATEGORIEËN VAN VOERTUIGEN WAARVOOR HET RIJBEWIJS GELDIG IS <table border="1" style="width: 100%; border-collapse: collapse;"> <thead> <tr> <th></th> <th></th> <th>VANAF</th> </tr> </thead> <tbody> <tr> <td>A</td> <td>A </td> <td>≤ 25 kW ≤ 0,16 kW/mg</td> </tr> <tr> <td>B</td> <td>B </td> <td>≤ 3500 kg ≤ 1-8 pl</td> </tr> <tr> <td>C</td> <td>C1 </td> <td>≤ 7500 kg</td> </tr> <tr> <td>D</td> <td>D1 </td> <td>≤ 1-16 pl</td> </tr> <tr> <td>B</td> <td>B </td> <td></td> </tr> <tr> <td>C1</td> <td>C1 </td> <td>≤ 12000 kg</td> </tr> <tr> <td>E</td> <td>C </td> <td></td> </tr> <tr> <td>D1</td> <td>D1 </td> <td>≤ 12000 kg</td> </tr> <tr> <td>D</td> <td>D </td> <td></td> </tr> </tbody> </table>			VANAF	A	A 	≤ 25 kW ≤ 0,16 kW/mg	B	B 	≤ 3500 kg ≤ 1-8 pl	C	C1 	≤ 7500 kg	D	D1 	≤ 1-16 pl	B	B 		C1	C1 	≤ 12000 kg	E	C 		D1	D1 	≤ 12000 kg	D	D 		Nr. : 01034900-90 <table border="1" style="width: 100%; border-collapse: collapse;"> <thead> <tr> <th>TOT</th> <th>BEPERKINGEN VERMELDINGEN</th> <th>STEMPEL</th> </tr> </thead> <tbody> <tr> <td></td> <td></td> <td>A_≤</td> </tr> <tr> <td></td> <td></td> <td>A</td> </tr> <tr> <td></td> <td></td> <td>B</td> </tr> <tr> <td></td> <td></td> <td>C1</td> </tr> <tr> <td></td> <td></td> <td>C</td> </tr> <tr> <td></td> <td></td> <td>D1</td> </tr> <tr> <td></td> <td></td> <td>D</td> </tr> <tr> <td></td> <td></td> <td>BE</td> </tr> <tr> <td></td> <td></td> <td>C1E</td> </tr> <tr> <td></td> <td></td> <td>CE</td> </tr> <tr> <td></td> <td></td> <td>D1E</td> </tr> <tr> <td></td> <td></td> <td>DE</td> </tr> </tbody> </table>	TOT	BEPERKINGEN VERMELDINGEN	STEMPEL			A _≤			A			B			C1			C			D1			D			BE			C1E			CE			D1E			DE
		VANAF																																																																					
A	A 	≤ 25 kW ≤ 0,16 kW/mg																																																																					
B	B 	≤ 3500 kg ≤ 1-8 pl																																																																					
C	C1 	≤ 7500 kg																																																																					
D	D1 	≤ 1-16 pl																																																																					
B	B 																																																																						
C1	C1 	≤ 12000 kg																																																																					
E	C 																																																																						
D1	D1 	≤ 12000 kg																																																																					
D	D 																																																																						
TOT	BEPERKINGEN VERMELDINGEN	STEMPEL																																																																					
		A _≤																																																																					
		A																																																																					
		B																																																																					
		C1																																																																					
		C																																																																					
		D1																																																																					
		D																																																																					
		BE																																																																					
		C1E																																																																					
		CE																																																																					
		D1E																																																																					
		DE																																																																					
4c	4a	7	6	5	5																																																																		
5	8																																																																						

Descripción física

Dimensiones 105 x 220 mm

Material Papel

Color Rosa

Categorías

Categoría Período de validez

A3, A<, A, B, BE Indefinido

C, CE, D, DE Válido hasta el 31/03/2004 y posteriormente cada 5 años

Categorías nacionales

Categoría nacional Descripción de la categoría nacional

A3 Ciclomotores (AM)

G Tractores

Conductores profesionales

Se expide certificado de aptitud profesional NO

En el permiso aparece el código 95 NO

Bélgica - B4

(07/07/2010 - 30/01/2013)













SPECIMEN CARD
Koninkrijk België – Royaume de Belgique – Königreich Belgien

RIJBEWIJS – PERMIS DE CONDUIRE – FÜHRERSCHHEIN

1. PEETERS
2. AMANDINE CORALIE D.
3. 21.09.1977 GENT
4a. 01.01.2000 4b. 10.08.2010
4c. BONN
5. DA 003 361
7.
Amandine C Peeter
9. A,B,C1,D1,BE,C1E,D1E
A3



13. 9. RIJBEWIJS - PERMIS DE CONDUIRE - FÜHRERSCHHEIN

10.	11.	12.	
A3 	01.01.2000	10.08.2030	
A 	01.01.2000	10.08.2030	
B 	01.01.2000	10.08.2030	
C1 	01.01.2000	10.08.2030	
C 	-----	-----	
D1 	01.01.2000	10.08.2030	101
D 	-----	-----	
BE 	01.01.2000	10.08.2030	101,119
C1E 	01.01.2000	10.08.2030	101,119
CE 	-----	-----	
D1E 	01.01.2000	10.08.2030	101,119
DE 	-----	-----	
C 	-----	-----	

14.

1. Nom
2. Prénom
3. Date et lieu de naissance
4a. Date de délivrance
4b. Date d'échéance administrative
4c. Délivré par
5. Numéro de permis
9. Catégorie
10. Valable depuis le
11. Valable jusqu' au
12. Restrictions/mentions

SPECIMEN CARD

Descripción física

Dimensiones	85 x 55 mm
Formato	Tarjeta de crédito
Material	Plástico
Color	Rosa

Categorías

Categoría	Período de validez
A3, A<, A, B, BE	Indefinido
C, CE, D, DE	5 años

Categorías nacionales

Categoría nacional	Descripción de la categoría nacional
A3	Ciclomotores (AM)
G	Tractores













Conductores profesionales

Se expide certificado de aptitud profesional	NO
En el permiso aparece el código 95	NO

Bélgica - B5

(01/02/2013 - 30/04/2013)



13.	9.	10.	11.	12.
	G 			
	A3 			
14.	A 	01-08-2006	01-08-2016	01-06
	B 	01-08-2009	01-08-2014	01-06
	C1 			
	C 			
	D1 			
	D 			
	BE 			
	C1E 			
	CE 	01-08-2009	01-08-2014	05-01
	D1E 			
	DE 			

1. Naam
 2. Voornamen
 3. Geboortedatum en -plaats
 4a. Afgiftedatum
 4b. Datum geldig tot
 4c. Afgegeven door
 5. Rijbewijsnummer
 9. Categoriën
 10. Vanaf
 11. Tot
 12. Beperkingen - vermeldingen

Descripción física

Dimensiones	85 x 55 mm
Formato	Tarjeta de crédito
Material	Plástico
Color	Rosa

Categorías

Categoría	Período de validez
A3, A<, A, B, BE	Indefinido
C, CE, D, DE	5 años

Categorías nacionales

Categoría nacional	Descripción de la categoría nacional
A3	Ciclomotores (AM)
G	Tractores

Conductores profesionales

Se expide certificado de aptitud profesional	NO
En el permiso aparece el código 95	NO

Bélgica - B6

(01/05/2013→)

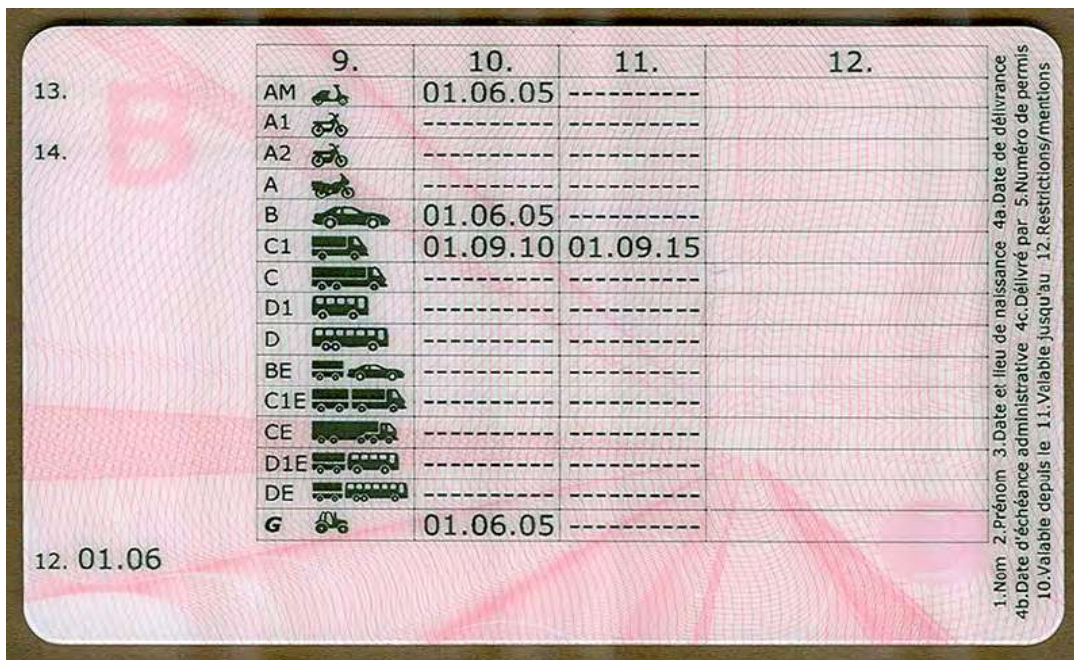

Descripción física

Dimensiones	85 x 55 mm
Formato	ID-1
Material	Policarbonato
Color	Rosa

Categorías

Categoría	Período de validez
AM, A1, A2, A, B, BE	Indefinido
C, CE, D, DE	Válido hasta el 31/03/2004 y posteriormente renovable cada 5 años

Categorías nacionales

Categoría nacional	Descripción de la categoría nacional
G	Tractores

Conductores profesionales

Se expide certificado de aptitud profesional	NO
En el permiso aparece el código 95	NO

Bulgaria - BG1

(01/12/1999 - 31/08/2000)

РЕПУБЛИКА БЪЛГАРИЯ REPUBLIC OF BULGARIA

BG

СВИДЕТЕЛСТВО ЗА УПРАВЛЕНИЕ НА МПС
DRIVING LICENCE PERMIS DE CONDUIRE



1. **ИВАНОВА**
IVANOVA

2. **РАЛИЦА**
RALICA
РАДНЕВА
RADNEVA

3. 01.08.1976, СОФИЯ / BGR

4a. 02.02.2000 4b. 02.02.2010

4c. МВР София / MVR BGR

4d. 7608010133 4e. Ж / F











4f. БЪЛГАРИЯ / BGR

8. гр.СОФИЯ

5. **200103683**

7. *J. Ivanova*

9. * **BC** * * * * * ** *Ткм М*

	9.	10.	11.	12.
<p>S P E C I A L I Z I R A N</p> <p>1. Фамилия 2. Имена 3. Дата и място на раждане 4a. Дата на издаване 4b. Дата на валидност 4c. Издаващ орган, място 4d. ЕГН / Личен номер 4e. Пол 4f. Гражданство 5. Номер на документа 7. Подпис на притежателя 8. Адрес-населено място 9. Категория 10. Дата на издаване на категорията 11. Дата, до която е валидна категорията 12. Ограничения</p>	A 			
	B 	24.11.1998		01
	C 	24.11.1998		01
	D 			
	BE 			
	CE 			
	DE 			
	ТЪ 			
	ТТМ 			
	ТКТ 	24.11.1998		01
М 	24.11.1998		01	
12.				

Descripción física

Dimensiones	54,0 x 85,6 mm
Formato	ID-1
Material	Material sintético especial (teslin) sin marcas de agua, laminado con plástico transparente
Color	Azul/rosa/azul
Particularidades	Bilingüe (búlgaro/inglés)

Categorías

Categoría	Período de validez
A, B, M, C, CE, D, DE	10 años

Categorías nacionales

Categoría nacional	Descripción de la categoría nacional
Tkt	Tractores agrícolas o forestales, maquinaria agrícola
Tkm	Tranvía

Códigos

Códigos nacionales	Descripción
101	Corrección visual permitida solo en un determinado vehículo (número de chasis) (combinación de las limitaciones 01 y 50)
103	Habilitación para conducir vehículos de categoría D y tranvías

Conductores profesionales

Se expide certificado de aptitud profesional NO

En el permiso aparece el código 95 NO

Bulgaria - BG2











(01/09/2000 - 31/09/2002)

РЕПУБЛИКА БЪЛГАРИЯ REPUBLIC OF BULGARIA
BG
 СВИДЕТЕЛСТВО ЗА УПРАВЛЕНИЕ НА МПС
 DRIVING LICENCE PERMIS DE CONDUIRE



1. **ИВАНОВА**
IVANOVA
2. **РАЛИЦА**
RALITSA
РАДНЕВА
RADNEVA
3. 01.08.1976, СОФИЯ / BGR
4a. 15.11.2001 4b. 15.11.2011
4c. МВР София / MVR BGR
4d. 7608010133 4e. Ж / F
4f. БЪЛГАРИЯ / BGR
5. **200001383**
8. гр.СОФИЯ
7. *J. Ivanova*

9. * **BC** * * * * * ** *Ткм М*

	9.	10.	11.	12.
S	A 			
P	B 	24.11.1998		01
E	C 	24.11.1998		01
C	D 			
I	BE 			
M	CE 			
E	DE 			
N	ТТБ 			
	ТТМ 			
	ТКТ 	24.11.1998		01
	М 	24.11.1998		01
	12.			

1. Фамилия
2. Имена
3. Дата и място на раждане
- 4a. Дата на издаване
- 4b. Дата на валидност
- 4c. Издаващ орган, място
- 4d. ЕГН / Личен номер
- 4e. Пол 4f. Гражданство
5. Номер на документа
7. Подпис на притежателя
8. Адрес-населено място
9. Категория
10. Дата на издаване на категорията
11. Дата, до която е валидна категорията
12. Ограничения

Descripción física

Dimensiones	54,0 x 85,6 mm
Formato	ID-1
Material	Material sintético especial (teslin) sin marcas de agua, laminado con plástico transparente
Color	Azul/rosa/azul
Particularidades	Bilingüe (búlgaro/inglés)

Categorías

Categoría	Período de validez
M, A, B, C, CE, D, DE	10 años

Categorías nacionales

Categoría nacional	Descripción de la categoría nacional
Tkt	Tractores agrícolas o forestales, maquinaria agrícola
Tkm	Tranvía

Códigos

Códigos nacionales	Descripción	Códigos de la UE
101	Corrección visual permitida solo en un determinado vehículo (número de chasis) (combinación de las limitaciones 01 y 50)	101
103	Habilitación para conducir vehículos de categoría D y tranvías	103

Conductores profesionales

Se expide certificado de aptitud profesional NO

En el permiso aparece el código 95 NO

Bulgaria - BG3

(01/10/2002 - 31/03/2010)

РЕПУБЛИКА БЪЛГАРИЯ REPUBLIC OF BULGARIA

СВИДЕТЕЛСТВО ЗА УПРАВЛЕНИЕ НА МПС
DRIVING LICENCE PERMIS DE CONDUIRE

BG



1. **ИВАНОВА**
IVANOVA

2. **РАЛИЦА**
RALITSA
РАДНЕВА
RADNEVA

3. 01.08.1976, СОФИЯ / BGR

4a. 15.05.2007 4b. 15.05.2017

4c. МВР София / MVR BGR

4d. 7608010133 4e. Ж / F

4f. БЪЛГАРИЯ / BGR

5. **200003757**











6. *Г. Иванова*

7. *Г. Иванова*

8. гр.СОФИЯ

9. * B C * * * * * ** Tkm M

S P E C I A L I Z I R A N

12.	9.	10.	11.	12.
	A 			
	B 	24.11.1998		01
	C 	24.11.1998		01
	D 			
	BE 			
	CE 			
	DE 			
	Tb 			
	Tm 			
	Tkt 	24.11.1998		01
	M 	24.11.1998		01
	12.			

1. Фамилия
2. Имена
3. Дата и място на раждане
4a. Дата на издаване
4b. Дата на валидност
4c. Издаващ орган, място
4d. ЕГН / Личен номер
4e. Пол 4f. Гражданство
5. Номер на документа
6. Подпис на притежателя
7. Адрес-населено място
8. Категория
9. Категория
10. Дата на издаване на категорията
11. Дата, до която е валидна категорията
12. Ограничения



Descripción física

Dimensiones	54,0 x 85,6 mm
Formato	ID-1
Material	Material sintético especial (teslin) sin marcas de agua, laminado con plástico transparente
Color	Azul/rosa/azul
Particularidades	Bilingüe (búlgaro/inglés)

Categorías

Categoría	Período de validez
M, A, B, C, CE, D, DE	10 años

Categorías nacionales

Categoría nacional	Descripción de la categoría nacional
Tkt	Tractores agrícolas o forestales, maquinaria agrícola
Tkm	Tranvía

Códigos

Códigos nacionales	Descripción
101	Corrección visual permitida solo en un determinado vehículo (número de chasis) (combinación de las limitaciones 01 y 50)
103	Habilitación para conducir vehículos de categoría D y tranvías

Conductores profesionales

Se expide certificado de aptitud profesional NO

En el permiso aparece el código 95 NO

Bulgaria - BG4

(01/04/2010 - 18/01/2013)



СВИДЕТЕЛСТВО ЗА
УПРАВЛЕНИЕ НА МПС
DRIVING LICENCE



РЕПУБЛИКА БЪЛГАРИЯ
REPUBLIC OF BULGARIA



1. ИВАНОВА
IVANOVA

2. МАРИЦА
MARITSA
РАДНЕВА
RADNEVA

3. 01.08.1985 СОФИЯ/SOFIA

4a. 01.08.2009 4b. 01.08.2019

4c. МВР/Мoi BGR

4d. 8508010133 4e. Ж/F

4f. БЪЛГАРИЯ/BGR

7. 

SPECIMEN



8.СОФИЯ/SOFIA

9.В,С,Ткт,М* 

5. 280000000

13.	9.	10.	11.	12.
(14.) 	A1 	-----	-----	-----
	A 	-----	-----	-----
	B1 	-----	-----	-----
	B 	-----	10.04.2000	05.01
	C1 	-----	-----	-----
	C 	-----	10.04.2000	05.01
	D1 	-----	-----	-----
	D 	-----	-----	-----
	BE 	-----	-----	-----
	C1E 	-----	-----	-----
	CE 	-----	-----	-----
	D1E 	-----	-----	-----
DE 	-----	-----	-----	
ТТБ 	-----	-----	-----	
ТТМ 	-----	-----	-----	
Ткт 	-----	10.04.2000	05.01	
М 	-----	10.04.2000	05.01	
12.  51:AC4728PK				

1. Фамилия 2. Имена 3. Дата и място на раждане 4a. Дата на издаване 4b. Дата на валидност 4c. Издаващ орган, място 4d. ЕГН/Личен номер/ПНЧ 4e. Поп 4f. Гражданство 5. Номер на документа 7. Подпис на притежателя 8. Адрес-населено място 9. Категория 10. Дата на придобиване на категорията 11. Дата, до която е валидна категорията 12. Ограничения
 1. Surname 2. Names 3. Date and place of birth 4a. Licence issuing date 4b. Administrative expiry date 4c. Issuing authority 4d. Personal No 4e. Sex 4f. Nationality 5. Licence number 7. Holder's signature 8. Address 9. Category 10. Category issuing date 11. Category expiry 12. Restrictions

Descripción física

Dimensiones	54,0 x 86,0 mm
Formato	ID1
Material	Polycarbonato
Color	Azul/rosa/azul
Particularidades	Bilingüe (búlgaro/inglés)

Categorías

Categoría	Período de validez
M, A, B, C, CE, D, DE	10 años

Categorías nacionales

Categoría nacional	Descripción de la categoría nacional
Tkt	Tractores agrícolas y forestales, maquinaria agrícola.
Tkm	Tranvía

Códigos

Códigos nacionales	Descripción
101	Corrección visual permitida solo en un determinado vehículo (número de chasis) (combinación de las limitaciones 01 y 50)
103	Habilitación para conducir vehículos de categoría D y tranvías

Conductores profesionales

Se expide certificado de aptitud profesional NO

En el permiso aparece el código 95 NO

Bulgaria - BG5

(19/01/2013 →)



СВИДЕТЕЛСТВО ЗА
УПРАВЛЕНИЕ НА МПС
DRIVING LICENCE



РЕПУБЛИКА БЪЛГАРИЯ
REPUBLIC OF BULGARIA



1. ИВАНОВА
IVANOVA

2. МАРИЦА
MARITSA
РАДНЕВА
RADNEVA

3. 01.08.1985 СОФИЯ/SOFIA

4a. 19.01.2013 4b. 19.01.2018

4c. МВР/Мoi BGR

4d. 8508010133 4e. Ж/F

4f. БЪЛГАРИЯ/BGR

7. 

















SPECIMEN

М II 

8. СОФИЯ/SOFIA

9. AM, A1, A2, A, B1, B, C1, C, D1, D, BE, C1E, CE, D1E, DE, Ttm, Tkt *

5. 280000000

13.	9.	10.	11.	12.
	AM 	10.04.00		01.01
	A1 	02.02.02		01.01
	A2 	02.02.02		01.01
	A 	02.02.02		01.01
	B1 	10.04.00		01.01
	B 	10.04.00		01.01
	C1 	15.03.03		01.01
	C 	15.03.03		01.01
	D1 	19.04.06		01.01
	D 	19.04.06		01.01,103
	BE 	22.05.07		01.01,70
	C1E 	22.05.07		01.01
	CE 	22.05.07		01.01
	D1E 	22.05.07		01.01
	DE 	22.05.07		01.01
	Ttm 	23.05.09		01.01
	Tkt 	15.03.03		01.01

12. 70:AR251267-ARG

1. Фамилия 2. Име и място на издаване 3. Дата на издаване 4a. Дата на издване 4b. Дата на валидност 4c. Издаващ орган, място 4d. ЕГН/личен номер/ЛНЧ 4e. Пол 4f. Гражданство 5. Номер на документа 7. Подпис на притежателя 8. Адрес-населено място 9. Категория 10. Дата на придобиване на категорията 11. Дата, до която е валидна категорията 12. Ограничения

Descripción física

Dimensiones	54,0 x 86,0 mm
Formato	ID-1
Material	Polycarbonato
Color	Azul/rosa/azul
Particularidades	Bilingüe (búlgaro/inglés)

Categorías

Categoría	Período de validez
AM, A1, A2, A, B, B1	10 años
C1, C, CE, D1, D1E, D, DE	5 años

Categorías nacionales

Categoría nacional	Descripción de la categoría nacional
Tkt	Tractores agrícolas y forestales, maquinaria agrícola.
Tkm	Tranvía

Códigos

Códigos nacionales	Descripción
101	Corrección visual permitida solo en un determinado vehículo (número de chasis) (combinación de las limitaciones 01 y 50)
103	Habilitación para conducir vehículos de categoría D y tranvías

Conductores profesionales















Se expide certificado de aptitud profesional NO

En el permiso aparece el código 95 NO

República Checa - CZ1

(01/05/2004 - 18/01/2013)



13.	9.	10.	11.	12.
-729.31 99.99.99	A1 	99.99.99	99.99.99	99.99.99.99.999.99
	A 	99.99.99	99.99.99	99.99.99.99.999.99
14. 533.42 99.99.99	B1 	99.99.99	99.99.99	99.99.99.99.999.99
	B 	99.99.99	99.99.99	99.99.99.99.999.99
	C1 	99.99.99	99.99.99	99.99.99.99.999.99
	C 	99.99.99	99.99.99	99.99.99.99.999.99
	D1 	99.99.99	99.99.99	99.99.99.99.999.99
	D 	99.99.99	99.99.99	99.99.99.99.999.99
	BE 	99.99.99	99.99.99	99.99.99.99.999.99
	C1E 	99.99.99	99.99.99	99.99.99.99.999.99
	CE 	99.99.99	99.99.99	99.99.99.99.999.99
	D1E 	99.99.99	99.99.99	99.99.99.99.999.99
	DE 	99.99.99	99.99.99	99.99.99.99.999.99
	AM 	99.99.99	99.99.99	99.99.99.99.999.99
	T 	99.99.99	99.99.99	99.99.99.99.999.99
	12.	99.99.99.99.999.99		
		71.0987654321.FIN		

1. PŘÍJMENÍ 2. JMÉNO (-A)
3. DATUM A MÍSTO NAROZENÍ
4a. DATUM VYDÁNÍ RP
4b. DATUM PLATNOSTI RP
4c. VYDÁVAJÍCÍ ÚŘAD 4d. RODNÉ ČÍSLO
5. SÉRIE A ČÍSLO RP 6. FOTOGRAFIE
7. PODPIS
8. OBEC POBYTU
9. UDĚLENÉ (POD)SKUPINY RO
10. DATUM UDĚLENÍ RO
11. DATUM PLATNOSTI RO
12. HARMONIZAČNÍ KÓDY
13. OMEZENÍ RO 14. JINÉ ZÁZNAMY

Descripción física

Dimensiones	54 x 86 mm
Formato	ID-1 (estilo tarjeta de crédito)
Material	Policarbonato (tarjeta de plástico)
Color	Rosa

Medidas de seguridad

Guiloches y siglas "CZ"

Ubicación	Ambas caras
Características	Grabado en relieve positivo
Método de verificación	Táctil



Imagen cambiante

Ubicación	Ángulo inferior derecho del anverso
Características	Foto del titular y número del permiso de conducción (igual que el campo 5)
Método de verificación	Mover el documento



Tinta ópticamente variable (OVI)

Ubicación	Esquina superior derecha del anverso
Características	Logotipo especial con las siglas "CZ". Tinta ópticamente variable que oscila entre el dorado y el verde
Método de verificación	Mover el documento



Grabado con láser

Ubicación	Ambas caras
Características	Datos personales, fotografía, firma del titular y otros datos en negro
Método de verificación	Fuente de caracteres especial no estándar

Categorías

Categoría	Período de validez
AM, A1, A, B1, B, BE, T	10 años
C1, C1E, C, CE, D1, D1E, D, DE	10 años

Códigos

Códigos nacionales	Descripción
105	Otras limitaciones por motivos de salud
111	Este permiso no autoriza a ejercer las siguientes actividades: a) conducir un vehículo a cambio de una remuneración como empleado b) conducir un vehículo a cambio de una remuneración como autónomo en virtud de una disposición legal especial c) instructor de conducción.
115	Transmisión manual
160	Excepción al requisito de edad para los vehículos de categorías A1, A2 o A: titulares de permisos de vehículos deportivos solo expedidos para competiciones.
172	Limitación del permiso para vehículos de categoría A únicamente a sillas de ruedas motorizadas para personas con discapacidad
175	El permiso solo prohíbe conducir vehículos de categoría D para el transporte público de pasajeros.

185

Solo para conductores menores de 21 años (vehículos de categoría C) y menores de 24 años (vehículos de categoría D).

199

Período de prácticas para la dispensa condicional de la prohibición de la actividad en cuestión.

Conductores profesionales

Se expide certificado de aptitud profesional NO

En el permiso aparece el código 95 SÍ

República Checa - CZ2

(19/01/2013→)





ŘIDIČSKÝ PRŮKAZ
ČESKÁ REPUBLIKA

6. **1. RŮŽIČKOVÁ**
2. KATEŘINA, PhDr.
3. 26.11.1985 ČESKÝ KRUMLOV
4a. 19.01.2013 **4b. 19.01.2018**
4c. MĚÚ BRANDÝS NAD LABEM - STARÁ BOLESLAV
4d. 721124/0180
5. EH 000000
7.

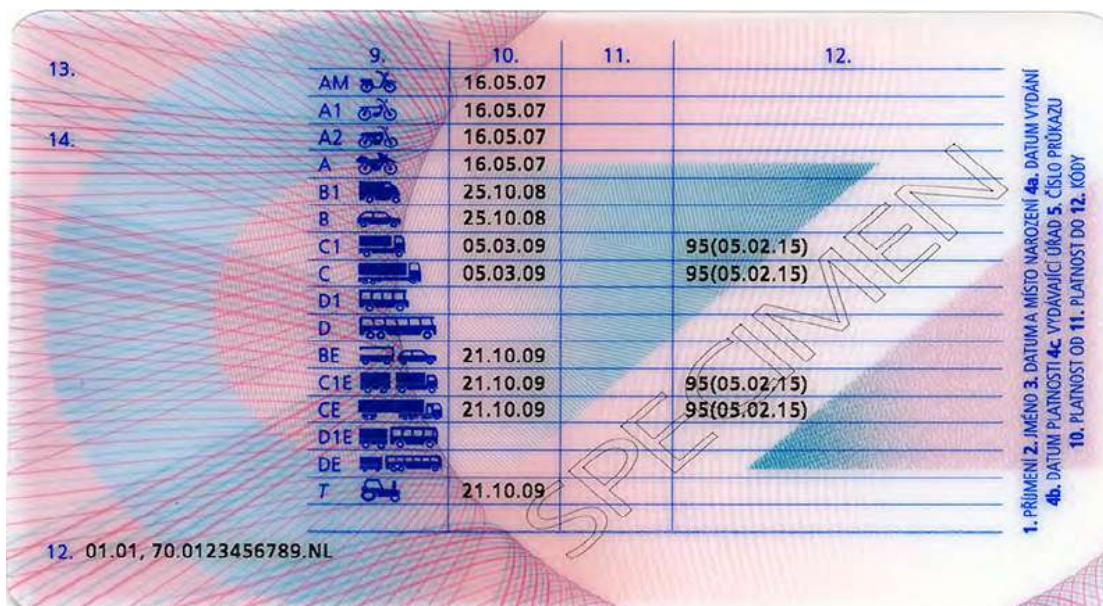
8. BRANDÝS NAD LABEM - STARÁ BOLESLAV
9. AM A1 A2 A B1 B C1 C BE C1E CE T



13.	9.	10.	11.	12.
	AM 	16.05.07		
	A1 	16.05.07		
14.	A2 	16.05.07		
	A 	16.05.07		
	B1 	25.10.08		
	B 	25.10.08		
	C1 	05.03.09		95(05.02.15)
	C 	05.03.09		95(05.02.15)
	D1 			
	D 			
	BE 	21.10.09		
	C1E 	21.10.09		95(05.02.15)
	CE 	21.10.09		95(05.02.15)
	D1E 			
	DE 			
	T 	21.10.09		

12. 01.01, 70.0123456789.NL

1. PRŮJEMÍ 2. Jméno 3. Datum a místo narození 4a. Datum vydání
4b. Datum platnosti 4c. Vydávající úřad 5. Číslo průkazu
10. Platnost od 11. Platnost do 12. Kódy

Descripción física

Dimensiones	54 x 86 mm
Formato	ID-1 (estilo tarjeta de crédito)
Material	Policarbonato (tarjeta de plástico)
Color	Rosa

Medidas de seguridad

Guilloses y siglas "CZ"

Ubicación	Ambas caras
Características	Grabado en relieve positivo
Método de verificación	Táctil



Imagen cambiante

Ubicación	Esquina inferior derecha del anverso
Características	Foto del titular y número del permiso de conducción (igual que el campo 5)
Método de verificación	Mover el documento



Tinta ópticamente variable (OVI)

Ubicación	Esquina superior derecha del anverso
Características	Logotipo especial con las siglas "CZ". Tinta ópticamente variable que oscila entre el dorado y el verde
Método de verificación	Mover el documento



Grabado con láser

Ubicación	Ambas caras
Características	Datos personales, fotografía, firma del titular y otros datos en negro
Método de verificación	Fuente de caracteres especial no estándar

Categorías

Categoría	Período de validez
AM, A1, A2, A, B1, B, BE, T	10 años
C1, C1E, C, CE, D1, D1E, D, DE	5 años

Categorías nacionales

Categoría nacional	Descripción de la categoría nacional
T	La categoría T habilita al titular para conducir tractores y maquinaria de trabajo autopropulsada; el vehículo puede combinarse con un remolque. Solo puede expedirse el permiso de categoría T a personas mayores de 17 años.

Códigos

Códigos nacionales	Descripción
105	Otras limitaciones por motivos de salud
111	Este permiso no autoriza a ejercer las siguientes actividades: <ul style="list-style-type: none"> a) conducir un vehículo a cambio de una remuneración como empleado b) conducir un vehículo a cambio de una remuneración como autónomo en virtud de una disposición legal especial c) instructor de conducción.
115	Transmisión manual
160	Excepción al requisito de edad para los vehículos de categorías A1, A2 o A: titulares de permisos de vehículos deportivos solo expedidos para competiciones.
172	Limitación del permiso para vehículos de categoría A únicamente a sillas de ruedas motorizadas para personas con discapacidad

175	El permiso solo prohíbe conducir vehículos de categoría D para el transporte público de pasajeros.
185	Solo para conductores menores de 21 años (vehículos de categoría C) y menores de 24 años (vehículos de categoría D).
199	Período de prácticas para la dispensa condicional de la prohibición de la actividad en cuestión.

Conductores profesionales

Se expide certificado de aptitud profesional NO

En el permiso aparece el código 95 SÍ

Dinamarca - DK1

(→ 30/04/1986)

1 2 8

KØREKORT		PERMIS DE CONDUIRE	
1. Efternavn			
2. Fornavn			
3. Personnr. (evt. fødselsdato og -år) og fødested			
4. Bopæl			
5. Udstedt af KØBENHAVNS POLITI			
6. Udstedt den			
7. Gyldigt indtil			
Nummer N^o 572081		FOTOGRAFI 35 × 45 mm	
Embedets stempel Hasselriis politispektør /		Udstederens underskrift	
K 7124-01 (1/86)			

4a 4b 4c 5 6

9

DANMARK	(DK)	DANEMARK
Dette kørekort giver ret til at føre <i>Catégories de véhicules pour lesquels le permis est valable</i>		Myndighedens stempel
A. Motorcykel solo m/sidevogn		
B. Personbil med højst 8 siddepl. foruden førers plads og lastbil indtil 3500 kg totalvægt.		
C. Lastbil over 3500 kg totalvægt.		
D. Personbil med over 8 siddepl. foruden førers plads.		
E. Påhængskøretøj over 750 kg i forbindelse med B, C og D, som ihændehaven har kørekort til.		
Andet område og evt. anmærkn.:		Første kørekort

ANNULERET

12

Descripción física

Dimensiones	75 x105 mm
Material	Papel de borra de algodón
Color	Rosa
Particularidades	Plegado

Categorías

Categoría	Período de validez
A1, A2, B, BE, C, CE, D, DE	Hasta 70 años de edad inclusive: 4 años, 71: 3 años, 72 - 79: 2 años, 80 o más: 1 año.

Categorías nacionales

Categoría nacional	Descripción de la categoría nacional
T/M	Tractores/equipos motorizados

Códigos

Códigos nacionales	Descripción
01.01/01.02	Gafas/lentes de contacto obligatorias
01.02	Gafas/lentes de contacto obligatorias
01.03	Gafas de protección obligatorias para conducir motocicletas
02	Audífono en buen estado de funcionamiento obligatorio para conducir
05.01	No se permite conducir fuera de las horas de luz
05.01	No se permite conducir entre la puesta de sol y el amanecer
10.02	Transmisión automática
20.06	Servofreno reforzado de vacío y doble circuito accionado con la mano derecha
25.04	Acelerador accionado con la mano derecha
30	Los siguientes interruptores deben estar diseñados para accionarse con la mano derecha o izquierda: avisadores acústicos, arranque, faros, limpiaparabrisas/lavaparabrisas, regulación de intensidad de los faros, indicadores de dirección, sistema de arranque rápido y deshielo.
40 o 40.01	Servodirección auxiliar con mecanismo de estabilización
40.01	Dirección asistida
40.12	Reborde especial a medida en el borde del volante para sujetar la mano izquierda
43	Asiento de conductor a medida, con respaldo y reposabrazos, montado en raíles suficientemente largos y que deslicen bien. El asiento del conductor puede sustituirse por una silla de ruedas fija.
43.05	Asiento de conductor que se deslice bien, montado en raíles suficientemente largos.

Conductores profesionales

Se expide certificado de aptitud profesional NO

En el permiso aparece el código 95 NO

Información adicional

1. La categoría A1 habilita al titular para conducir motocicletas sin sidecar; La categoría A2 habilita al titular para conducir motocicletas con sidecar.

Por tanto, estas categorías no corresponden a las subcategorías A1 y A2 definidas en la Directiva 2006/126/CE.

Los titulares de un permiso danés A1 o A2 pueden conducir sin limitaciones vehículos de las categorías AM, A1, A2 y A en otros países de la UE.

2. Los titulares de permisos daneses de categoría B también están habilitados para conducir vehículos de tres ruedas.

Este modelo ya no es válido para conducir en Dinamarca, ya que de 1991 a 1993 se impuso el canje obligatorio de todos los permisos. No obstante, el permiso puede canjearse por un nuevo permiso expedido en Dinamarca y los demás Estados miembros deben reconocerlo hasta el 19.1.2033.

Dinamarca - DK2

(01/05/1986 - 30/06/1996)

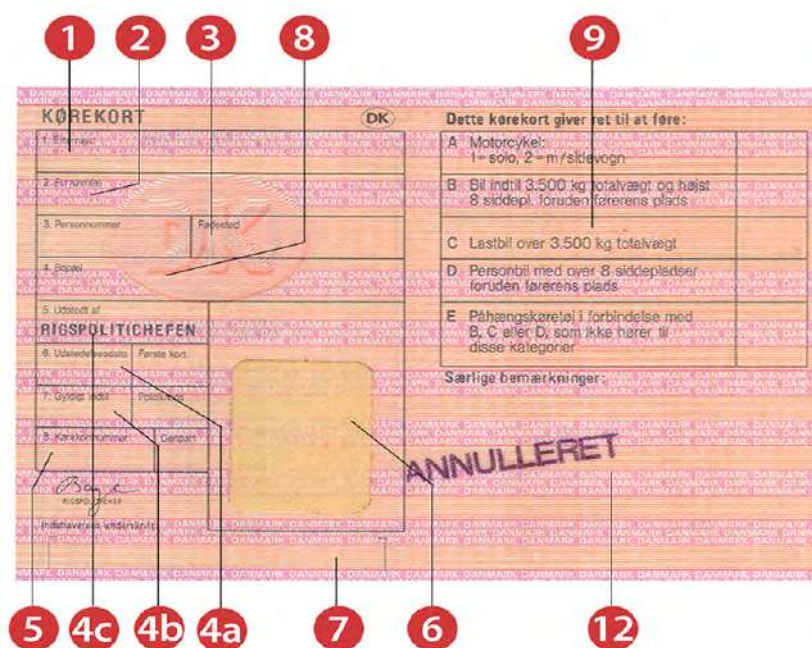
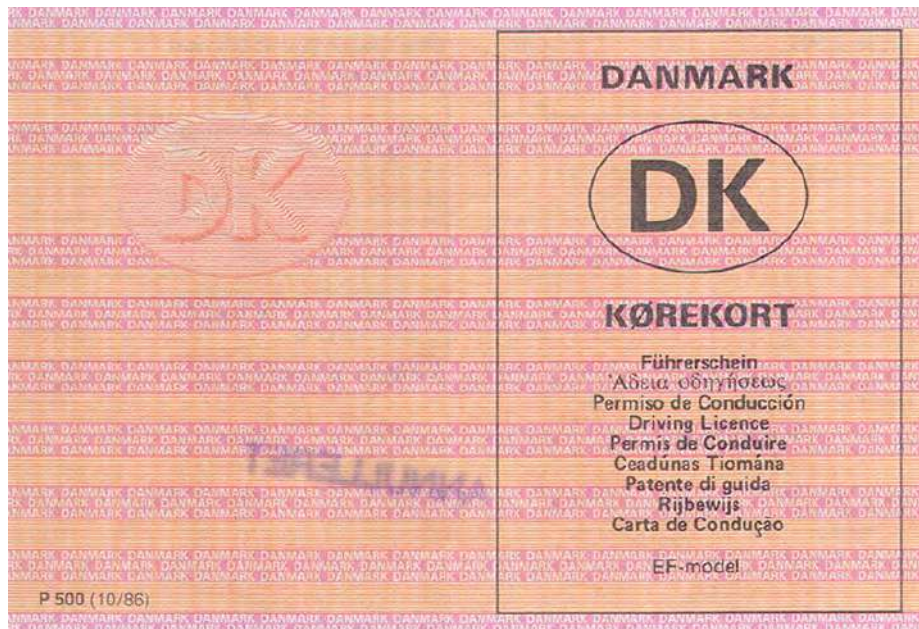

Descripción física

Dimensiones	143 x 101 mm
Formato	4 páginas
Material	Papel de borra de algodón
Color	Rayas rosas y beige
Particularidades	Plegado

Medidas de seguridad

Marca de agua

Ubicación	Repartidas por el reverso
Método de verificación	Al trasluz



Marcas de agua

Ubicación Repartidas por el reverso

Método de verificación Luz rasante

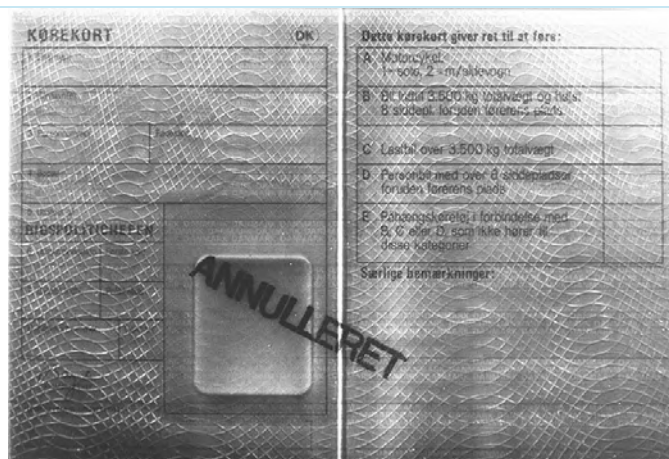

Categorías

Categoría	Período de validez
A1, A2, B, BE, C, CE, D, DE	Hasta 70 años de edad inclusive: 70: 4 años, 71: 3 años, 72-79: 2 años, 80 o más: 1 año.

Categorías nacionales

Categoría nacional	Descripción de la categoría nacional
T/M	Tractores/equipos motorizados

Códigos

Códigos nacionales	Descripción
01.01/01.02	Gafas/lentes de contacto obligatorias
01.02	Gafas/lentes de contacto obligatorias
01.03	Gafas de protección obligatorias para conducir motocicletas
02	Audífono en buen estado de funcionamiento obligatorio para conducir
05.01	No se permite conducir fuera de las horas de luz
05.01	No se permite conducir entre la puesta de sol y el amanecer
10.02	Transmisión automática
20.06	Servofreno reforzado de vacío y doble circuito accionado con la mano derecha
25.04	Acelerador accionado con la mano derecha
30	Los siguientes interruptores deben estar diseñados para accionarse con la mano derecha o izquierda: avisadores acústicos, arranque, faros, limpiaparabrisas/lavaparabrisas, regulación de intensidad de los faros, indicadores de dirección, sistema de arranque rápido y deshielo
40 o 40.01	Servodirección auxiliar con mecanismo de estabilización
40.01	Dirección asistida
40.12	Reborde especial a medida en el borde del volante para sujetar la mano izquierda
43	Asiento de conductor a medida, con respaldo y reposabrazos, montado en raíles suficientemente largos y que deslicen bien. El asiento del conductor puede sustituirse por una silla de ruedas fija.
43.05	Asiento de conductor que se deslice bien, montado en raíles suficientemente largos.

Conductores profesionales

Se expide certificado de aptitud profesional NO

En el permiso aparece el código 95 NO

Información adicional

1. La categoría A1 habilita al titular para conducir motocicletas sin sidecar; La categoría A2 habilita al titular para conducir motocicletas con sidecar.

Por tanto, estas categorías no corresponden a las subcategorías A1 y A2 definidas en la Directiva 2006/126/CE.

Los titulares de un permiso danés A1 o A2 pueden conducir sin limitaciones vehículos de las categorías AM, A1, A2 y A en otros países de la UE.

2. Los titulares de permisos daneses de categoría B también están habilitados para conducir vehículos de tres ruedas.

Dinamarca - DK3

(01/07/1996 - 13/04/1997)



1	2	3	8	9	
KØREKORT			DK	Dette kørekort giver ret til at føre:	
1. Efternavn	2. Fødselsdato		A. Motorcykel: 		
3. Personnummer	Fødested	B. Bil indtil 3.500 kg totalvægt og højst 8 siddepl. foruden førerens plads			
4. Bopæl	5. Udstedt af RIGSPOLITICHEFEN			C. Lastbil over 3.500 kg totalvægt	
6. Udstedelsesdato	Første kort	D. Personbil med over 8 siddepladser foruden førerens plads			
7. Gyldigt indtil	Postbyrå	E. Påhængskøretøj i forbindelse med B, C eller D, som ikke hører til disse kategorier			
8. Kørselsnummer	Depart	Særlige bemærkninger:			
 indbyrdes underskrevet		Specimen			
5	4c	4b	4a	7	6
					12

Descripción física

Dimensiones	143 x 99 mm
Formato	4 páginas
Material	Papel de borra de algodón
Color	Rayas rosas y beige
Particularidades	Plegado

Medidas de seguridad

Marcas de agua

Ubicación	Repartida por toda la tarjeta
Método de verificación	Al trasluz



Categorías

Categoría	Período de validez
A, B, BE, C, CE, D, DE	Hasta 70 años de edad inclusive: 70: 4 años, 71: 3 años, 72 - 79: 2 años, 80 o más: 1 año.

Categorías nacionales

Categoría nacional Descripción de la categoría nacional

T/M Tractores/equipos motorizados

Códigos

Códigos nacionales

Descripción

01.01/01.02	Gafas/lentes de contacto obligatorias
01.02	Gafas/lentes de contacto obligatorias
01.03	Gafas de protección obligatorias para conducir motocicletas
02	Audífono en buen estado de funcionamiento obligatorio para conducir
05.01	No se permite conducir fuera de las horas de luz
05.01	No se permite conducir entre la puesta de sol y el amanecer
10.02	Transmisión automática
20.06	Servofreno reforzado de vacío y doble circuito accionado con la mano derecha
25.04	Acelerador accionado con la mano derecha
30	Los siguientes interruptores deben estar diseñados para accionarse con la mano derecha o izquierda: avisadores acústicos, arranque, faros, limpiaparabrisas/lavaparabrisas, regulación de intensidad de los faros, indicadores de dirección, sistema de arranque rápido y deshielo
40 o 40.01	Servodirección auxiliar con mecanismo de estabilización
40.01	Dirección asistida
40.12	Reborde especial a medida en el borde del volante para sujetar la mano izquierda

43	Asiento de conductor a medida, con respaldo y reposabrazos, montado en raíles suficientemente largos y que deslicen bien. El asiento del conductor puede sustituirse por una silla de ruedas fija.
43.05	Asiento de conductor que se deslice bien, montado en raíles suficientemente largos.

Conductores profesionales

Se expide certificado de aptitud profesional NO

En el permiso aparece el código 95 NO

Información adicional

1. Los titulares de permisos daneses de categoría A (motocicleta pequeña) están habilitados para conducir:

- a) motocicletas de dos ruedas, sin sidecar, con una relación potencia/peso (más agua, aceite y combustible) no superior a 0,16 kW/kg y potencia no superior a 25 kW
- b) motocicletas de dos ruedas, con sidecar, con una relación potencia/peso (más agua, aceite y combustible) no superior a 0,16 kW/kg
- c) vehículos de tres ruedas
- d) vehículos mencionados en las letras a), b) y c), con remolque
- e) ciclomotores grandes.

2. Los titulares de permisos daneses de categoría A (motocicleta grande) están habilitados para conducir :

- a) los vehículos que se indican en el punto 1, DA 22.1.2013, Diario Oficial de la Unión Europea, L 19/7
- b) motocicletas de dos ruedas, sin sidecar, con una relación potencia/peso (más agua, aceite y combustible) superior a 0,16 kW/kg y potencia superior a 25 kW
- c) motocicletas de dos ruedas, con sidecar, con una relación potencia/peso (más agua, aceite y combustible) superior a 0,16 kW/kg.

d) vehículos mencionados en las letras a), b) y c), con remolque

3. Los titulares de permisos daneses de categoría B también están habilitados para conducir vehículos de tres ruedas.

Dinamarca - DK4

(14/04/1997 - 18/01/2013)



	9.	10.	11.	12.
A 		1997-05-05	2039-06-05	
B 		1996-05-22	2039-06-05	
C 				
D 				
BE 				
CE 				
DE 				

13. **1. Efternavn**
 2. **Fornavn**
 3. **Fødselsdato og fødested**
 4a. **Udstedelsesdato**
 4b. **Udløbsdato**
 4c. **Udstedt af**
 4d. **Personnummer**
 5. **Kørekortnummer**
 7. **Indehavers underskrift**
 9. **Kategorier**
 10. **Udstedelsesdato for kategorier**
 11. **Udløbsdato for kategorier**
 12. **Begrænsninger**

Descripción física

Dimensiones	86 x 54 mm
Formato	2 páginas
Material	Tarjeta de plástico
Color	Rayas rosas y beige

Medidas de seguridad

Sello UV

Ubicación	Centro de la tarjeta, en el anverso o en el reverso
Método de verificación	Lámpara ultravioleta (365 nm)



Categorías

Categoría	Período de validez
A, B, BE, C, CE, D, DE	Hasta 70 años de edad inclusive: 4 años, 71: 3 años, 72 - 79: 2 años, 80 o más: 1 año.

Categorías nacionales

Categoría nacional	Descripción de la categoría nacional
T/M	Tractores/equipos motorizados

Códigos

Códigos nacionales	Descripción
100	Titular solo habilitado para conducir motocicletas sin sidecar
125	Titular solo habilitado para conducir vehículos de tres ruedas
150	El titular debe llevar gafas o lentes de contacto al conducir vehículos de las categorías C, C/E, D y D/E para el transporte comercial de pasajeros o ejercer como instructor de conducción.
200	Titular habilitado para conducir tractores/equipos motorizados.
225	Titular únicamente habilitado para conducir tractores en relación con los servicios contemplados en la sección 74 de la ley danesa de tráfico vial.
250	El titular debe haber seguido un curso de primeros auxilios.
400	Titular de un permiso de categoría B habilitado para el transporte comercial de pasajeros
425	Titular de un permiso de categoría D habilitado para el transporte comercial de pasajeros
450	Titular de un permiso de las categorías B y D habilitado para el transporte comercial de pasajeros
500	Titular habilitado para ejercer como instructor de conducción en la categoría A
525	Titular habilitado para ejercer como instructor de conducción en la categoría B
550	Titular habilitado para ejercer como instructor de conducción en las categorías B, B/E, C, C/E, D y D/E

Conductores profesionales

Se expide certificado de aptitud profesional NO

En el permiso aparece el código 95 NO

Información adicional

1. Los titulares de permisos daneses de categoría A (motocicleta pequeña) están habilitados para conducir:

- a) motocicletas de dos ruedas, sin sidecar, con una relación potencia/peso (más agua, aceite y combustible) no superior a 0,16 kW/kg y potencia no superior a 25 kW
- b) motocicletas de dos ruedas, con sidecar, con una relación potencia/peso (más agua, aceite y combustible) no superior a 0,16 kW/kg
- c) vehículos de tres ruedas
- d) vehículos mencionados en las letras a), b) y c), con remolque
- e) ciclomotores grandes.

2. Los titulares de permisos daneses de categoría A (motocicleta grande) están habilitados para conducir :

- a) los vehículos que se indican en el punto 1, DA 22.1.2013, Diario Oficial de la Unión Europea, L 19/7
- b) motocicletas de dos ruedas, sin sidecar, con una relación potencia/peso (más agua, aceite y combustible) superior a 0,16 kW/kg y potencia superior a 25 kW
- c) motocicletas de dos ruedas, con sidecar, con una relación potencia/peso (más agua, aceite y combustible) superior a 0,16 kW/kg.
- d) vehículos mencionados en las letras a), b) y c), con remolque

3. Los titulares de permisos daneses de categoría B también están habilitados para conducir vehículos de tres ruedas.

No es posible averiguar la fecha de la primera expedición de las categorías de los permisos de conducción expedidos antes del 1.5.1986. En ese caso, puede aparecer el símbolo "<" o "≤" en la columna 10 del permiso, acompañado de un año determinado, lo que indica que el permiso de esa categoría se expidió antes o durante ese año. Diario Oficial de la Unión Europea DA L 19/8 de 22.1.2013.

Hasta el 19 de enero de 2013, las normas danesas que permiten conducir ciclomotores pequeños son las siguientes:

Cumplir alguna de las siguientes condiciones habilita para conducir un ciclomotor pequeño en Dinamarca:

- a) tener un certificado para conducir ciclomotores
- b) tener permiso de conducción para tractores o

c) tener 18 años de edad o más.

Dinamarca - DK5

(19/01/2013 →)



KØREKORT **DANMARK**

DK

1. Østergård
 2. Hanne Kristine
 3. 05.06.1969, Danmark
 4a. 21.01.2013 4c. Rigspolitiet
 4b. 21.01.2028 4d. 050669-1178
 5. 90000713
 7. *H. Østergård*

050669

9. AM / B

Red-Green Green-Red

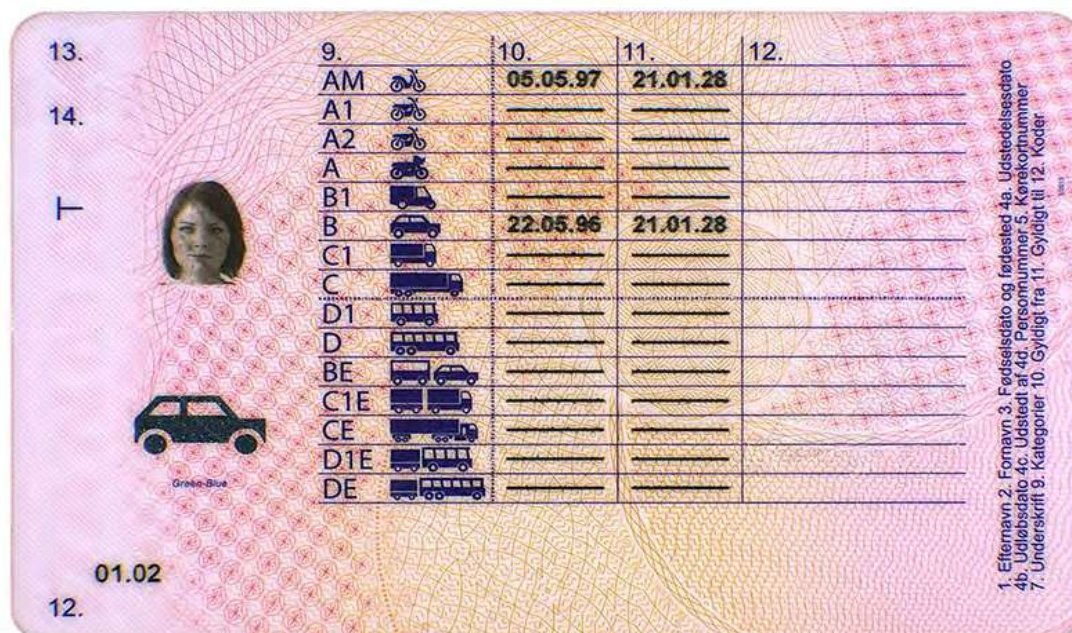

13.	9.	10.	11.	12.
	AM	05.05.97	21.01.28	
	A1			
	A2			
	A			
	B1			
	B	22.05.96	21.01.28	
	C1			
	C			
	D1			
	D			
	BE			
	C1E			
	CE			
	D1E			
	DE			

01.02

12.

Green-Blue

1. Efternavn 2. Fornavn 3. Fødselsdato og årstid 4a. Udstedelsesdato
 4b. Udløbsdato 4c. Udstedt af 4d. Personnummer 5. Kørekortnummer
 7. Underskrift 9. Kategorier 10. Gyldigt fra 11. Gyldigt til 12. Koder

Descripción física

Dimensiones	86 x 54 mm
Formato	2 páginas
Material	Tarjeta de plástico
Color	Rosa y beige

Medidas de seguridad

Sello UV

Ubicación	Repartida por toda la tarjeta (anverso y reverso)
Método de verificación	Lámpara ultravioleta (365 nm)

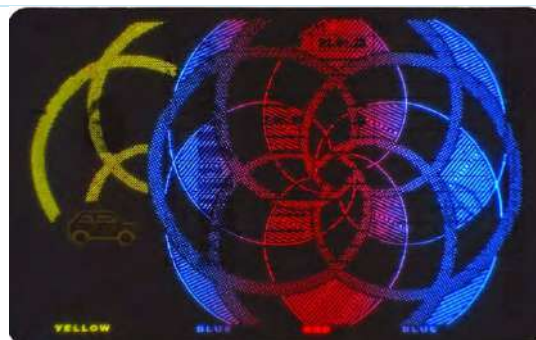
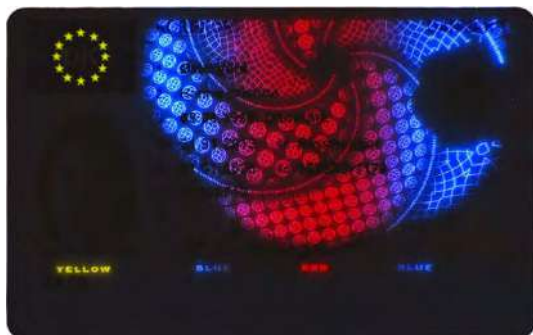

Huella

Ubicación	Centro de la tarjeta, en el reverso
Método de verificación	Luz rasante



Holograma (kinegrama)

Ubicación

Cubriendo parte de la foto en el reverso

Características

Motivos cambiantes

Método de verificación

Girando o inclinando el permiso



OVI (tinta ópticamente variable)

Ubicación

Parte inferior derecha del reverso

Características

Pareja de cisnes que cambian de color (rojo-verde)

Método de verificación

Inclinando el permiso



Medida de seguridad ópticamente variable (CLI)

Ubicación

Parte superior derecha del reverso

Características

Fotografía y fecha de nacimiento

Método de verificación

Inclinando el permiso



OVI (tinta ópticamente variable)

Ubicación

Parte inferior izquierda del anverso

Características

Coche que cambia de color (verde-azul)

Método de verificación

Inclinando el permiso



Categorías

Categoría

Período de validez

A, B, BE

Hasta 70 años de edad: 15 años, 70: 4 años, 71: 3 años, 72 - 79: 2 años,
Más de 80 años de edad: 1 año.

C1, C, C1E, CE, D1, D,
D1E, DE

Hasta 70 años de edad: 5 años, 70: 4 años, 71: 3 años, 72-79 2 años, Más
de 80 años de edad: 1 año.

Categorías nacionales

Categoría nacional Descripción de la categoría nacional

T/M Tractores/equipos motorizados

Códigos

Códigos nacionales

Descripción

100	Titular solo habilitado para conducir motocicletas sin sidecar
125	Titular solo habilitado para conducir vehículos de tres ruedas
150	El titular debe llevar gafas o lentes de contacto al conducir vehículos de las categorías C, C/E, D y D/E para el transporte comercial de pasajeros o ejercer como instructor de conducción.
200	Titular habilitado para conducir tractores/equipos motorizados.
225	Titular únicamente habilitado para conducir tractores en relación con los servicios contemplados en la sección 74 de la ley danesa de tráfico vial.
250	El titular debe haber seguido un curso de primeros auxilios.
400	Titular de un permiso de categoría B habilitado para el transporte comercial de pasajeros
425	Titular de un permiso de categoría D habilitado para el transporte comercial de pasajeros
450	Titular de un permiso de las categorías B y D habilitado para el transporte comercial de pasajeros
500	Titular habilitado para ejercer como instructor de conducción en la categoría A
525	Titular habilitado para ejercer como instructor de conducción en la categoría B
550	Titular habilitado para ejercer como instructor de conducción en las categorías B, B/E, C, C/E, D y D/E

Conductores profesionales

Se expide certificado de aptitud profesional NO

En el permiso aparece el código 95 NO

Alemania - D1

(→ 01/04/1986)

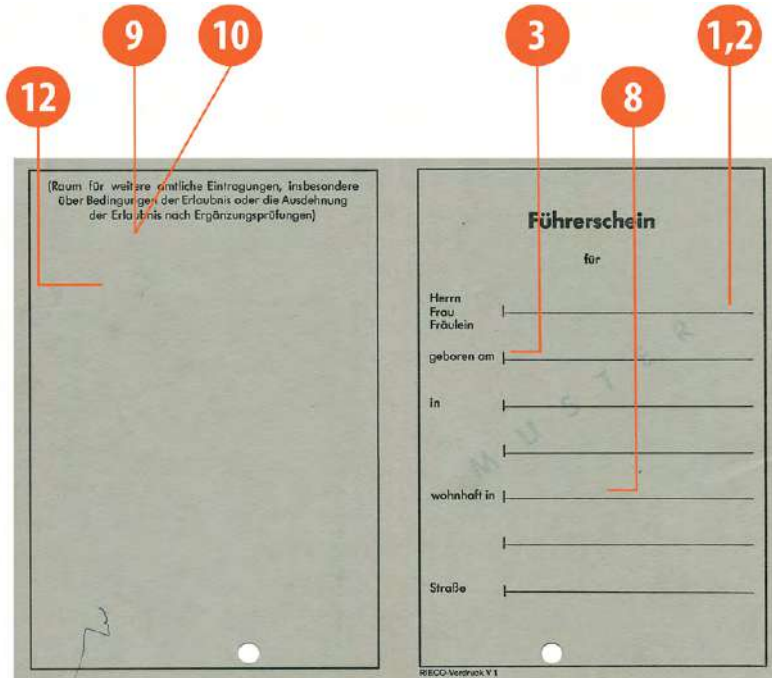

(Raum für weitere amtliche Eintragungen, insbesondere über Bedingungen der Erlaubnis oder die Ausdehnung der Erlaubnis nach Ergänzungsprüfungen)

Führerschein
für

Herrn _____
Frau _____
Fräulein _____

geboren am _____

in _____

wohaft in _____

Straße _____

RECO-Vermerk V 1

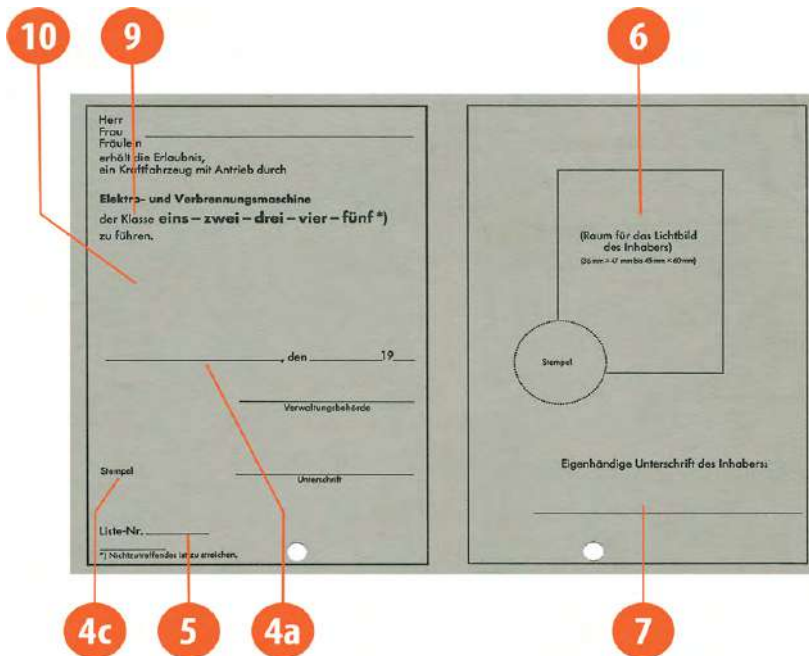

Herr _____
Frau _____
Fräulein _____

erhält die Erlaubnis,
ein Kraftfahrzeug mit Antrieb durch

Elektra- und Verbrennungsmaschine
der Klasse **eins-zwei-drei-vier-fünf***
zu führen.

_____ den _____ 19 _____

Verwaltungsbehörde _____

Stempel _____

Unterschrift _____

Urteil-Nr. _____

* Nichtzweirädriges Kraftrad

(Raum für das Lichtbild
des Inhabers)
(35 mm x 47 mm bis 48 mm x 40 mm)

Stempel _____

Eigenhändige Unterschrift des Inhabers:

Descripción física

Dimensiones	210 x 148 mm
Formato	A5, A6 al plegarse
Material	Papel liso con encuadernación en tela u otro material de tipo papel
Color	Gris oscuro
Particularidades	La fotografía y la firma del titular pueden aparecer en la página 3 en lugar de en la página 2. Los modelos pueden diferir considerablemente en forma y color. Los permisos expedidos en el Sarre son bilingües (alemán/francés) y pueden ser de dos formatos diferentes (A 6 o A 7).

Medidas de seguridad

Fibrillas coloreadas

Ubicación	Anverso y reverso
Características	Las fibrillas van integradas en el soporte y se presentan en diferentes longitudes y tamaños en puntos elegidos al azar. Las fibrillas emiten un brillo azul a la luz ultravioleta.
Método de verificación	Verificación visual con lámpara ultravioleta

Categorías

Categoría	Período de validez
1, 2*, 3*, 4, 5	Indefinido

(* véase información adicional)

Categorías nacionales

Categoría nacional	Descripción de la categoría nacional
1	Motocicletas (de dos ruedas, inclusive con sidecar) de cilindrada superior a 50 cc o velocidad máxima prevista superior a 40 km/h
2	Vehículos de motor con un peso máximo autorizado (incluido el semirremolque) de más de 7,5 t, y remolques de más de 3 ejes con independencia de la categoría del vehículo tractor
3	Todos los vehículos de motor no incluidos en las categorías 1, 2, 4 o 5
4	Motocicletas pequeñas, bicicletas con motor auxiliar
5	Sillas de ruedas motorizadas, vehículos de motor con una velocidad máxima prevista de 25 km/h, vehículos de motor de hasta 50 cc de cilindrada excepto los vehículos de las categorías 1 y 4

Códigos

Descripción

Sobre el modelo D1, véase el Manual del permiso de conducción de la UE, edición de 2005. Los permisos son válidos sin limitación alguna.

Conductores profesionales

Se expide certificado de aptitud profesional NO

En el permiso aparece el código 95 NO

Información adicional

Categorías 2 y 3: Salvo canje del permiso expedido, el titular no podrá seguir conduciendo combinaciones de vehículos de las categorías C o CE a partir de los 50 años de edad. En general es posible expedir retroactivamente permisos de esta categoría. Para los titulares de permisos que cumplieron 50 años antes del 31 de diciembre de 1999, esta norma solo entró en vigor el 1 de enero de 2001.

Alemania - D2 (DDR)

(→ 01/01/1969)



FAHRERLAUBNIS

Name _____ Vorname _____

geb. am _____ in _____

wohnhaft in _____ Straße Nr. _____

erhält die Erlaubnis, ein Kraftfahrzeug
mit Antrieb durch
Verbrennungsmaschine
Elektromotor / Dampfmaschine
der Klasse _____

in Buchstaben _____ in Zahlen _____
zu führen.

VK 21 (07-11) - Az. 464-9928/85

A 197596

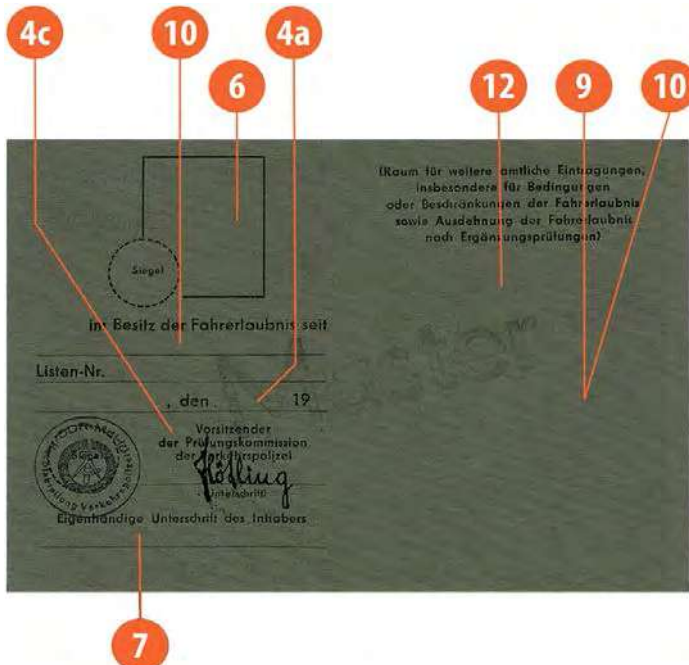

(Raum für weitere amtliche Eintragungen,
insbesondere für Bedingungen
oder Beschränkungen der Fahrerlaubnis
sowie Ausdehnung der Fahrerlaubnis
nach Ergänzungsprüfung)

In Besitz der Fahrerlaubnis seit _____

Listen-Nr. _____, den _____ 19____

Vorsitzender
der Prüfungskommission
der Landratspolizei
Helling
Inhaberschritt

Eigenhändige Unterschrift des Inhabers

Descripción física

Dimensiones	148 x 105 mm
Formato	A6, A7 al plegarse
Material	Lienzo recubierto
Color	Gris oscuro

Categorías

Categoría	Período de validez
-----------	--------------------

Los permisos son en general válidos por un período indeterminado.

Categorías nacionales

Categoría nacional	Descripción de la categoría nacional
1	Todas las motocicletas, con o sin sidecar
2	Vehículos de hasta 250 cc de cilindrada; carretillas eléctricas, incluso con remolque; sillas de ruedas motorizadas de velocidad máxima superior a 20 km/h
3	Tractores (incluidos sus remolques) con una velocidad máxima de hasta 30 km/h y maquinaria autopropulsada con una velocidad máxima superior a 20 km/h
4	Vehículos de hasta 2,5 toneladas de peso imponible (incluidos sus remolques de un solo eje)
5	Vehículos de más de 2,5 toneladas de peso imponible, todos los vehículos con remolque de múltiples ejes y tractores (incluidos sus remolques) con una velocidad máxima superior a 30 km/h

Códigos

Descripción

Sobre el modelo D2, véase el Manual del permiso de conducción de la UE, edición de 2005. Los permisos son válidos sin limitación alguna.

Conductores profesionales

Se expide certificado de aptitud profesional NO

En el permiso aparece el código 95 NO

Alemania - D3 (DDR)

(01/01/1969 - 31/05/1982)

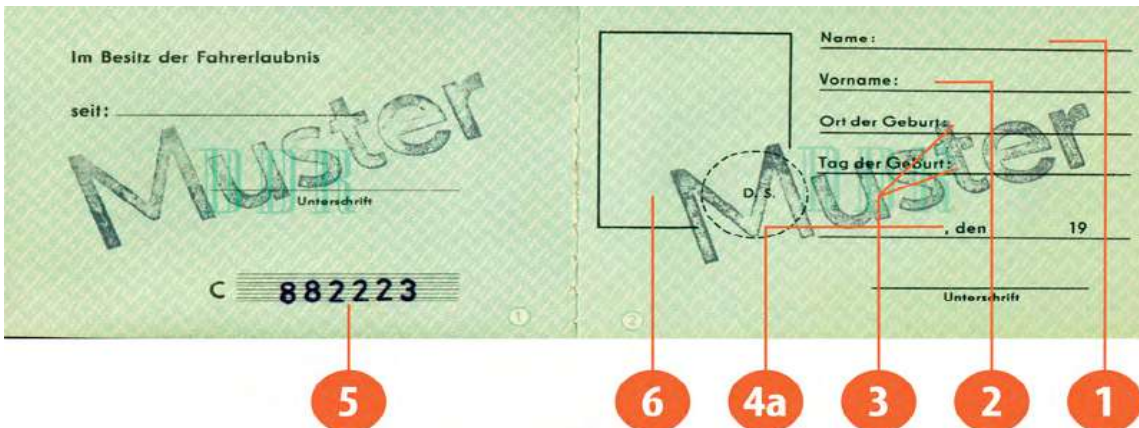
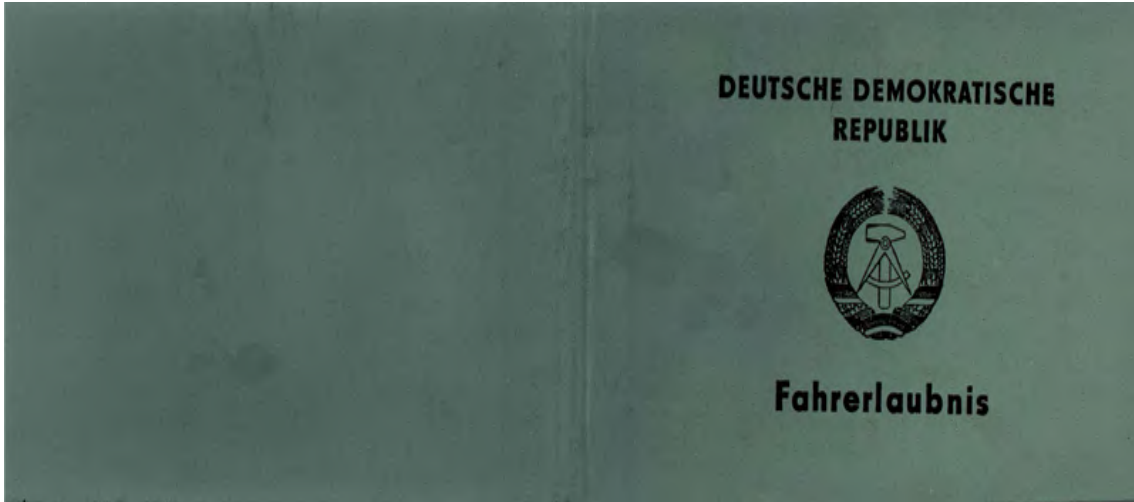



12

Descripción física

Dimensiones	196 x 68 mm
Formato	D7 al plegarse
Material	titular: Lienzo recubierto
Color	Gris oscuro, páginas interiores: papel verde

Medidas de seguridad

Impresión de seguridad

Ubicación	Páginas interiores
Características	La impresión de seguridad está formada por líneas continuas que aparecen en el fondo.
Método de verificación	A simple vista



Páginas numeradas

Ubicación

Páginas interiores

Características

Las páginas interiores están numeradas del 1 al 10.

Método de verificación

A simple vista



Número de permiso

Ubicación

En la página 1

Método de verificación

A simple vista



Categorías

Categoría

Período de validez

1, 2, 3, 4, 5

Indefinido

Categorías nacionales

Categoría nacional	Descripción de la categoría nacional
1	Todas las motocicletas, con o sin sidecar
2	Vehículos de hasta 250 cc de cilindrada; carretillas eléctricas, incluso con remolque; sillas de ruedas motorizadas de velocidad máxima superior a 20 km/h
3	Tractores (incluidos sus remolques) con una velocidad máxima de hasta 30 km/h y maquinaria autopropulsada con una velocidad máxima superior a 20 km/h
4	Vehículos de hasta 2,5 toneladas de peso imponible (incluidos sus remolques de un solo eje)
5	Vehículos de más de 2,5 toneladas de peso imponible, todos los vehículos con remolque de múltiples ejes y tractores (incluidos sus remolques) con una velocidad máxima superior a 30 km/h

Códigos

Descripción

Sobre el modelo D3, véase el Manual del permiso de conducción de la UE, edición de 2005. Los permisos son válidos sin limitación alguna.

Conductores profesionales

Se expide certificado de aptitud profesional NO

En el permiso aparece el código 95 NO

Alemania - D4 (DDR)

(01/06/1982 - 02/10/1990)

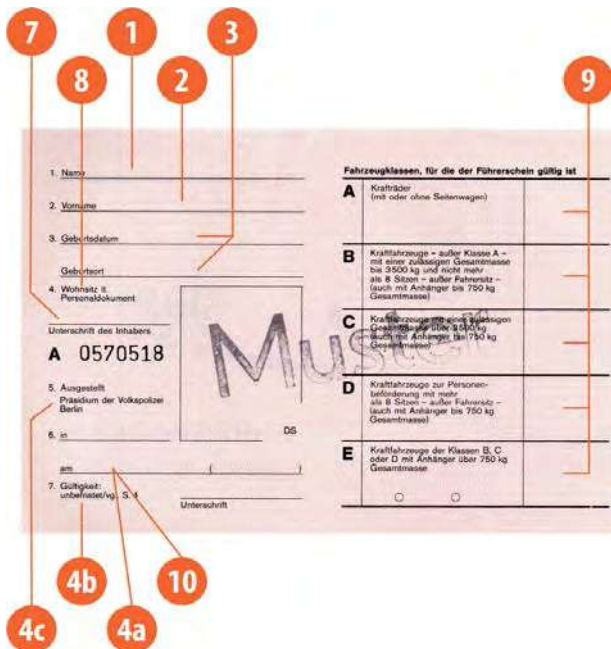

Descripción física

Dimensiones	148 x 105 mm
Formato	A6, A7 al plegarse
Material	Lienzo recubierto
Color	Rosa

Medidas de seguridad

Hilos de metal insertados

Ubicación	En la página 1
Características	Los hilos de metal se integran en el soporte.
Método de verificación	A simple vista, a contraluz

Impresión de seguridad

Ubicación	Anverso y reverso
Características	La impresión de seguridad está formada por líneas continuas que componen el fondo del anverso y el reverso.
Método de verificación	A simple vista

Categorías

Categoría	Período de validez
A, B, BE, C, CE, D, DE	Indefinido

Categorías nacionales

Categoría nacional	Descripción de la categoría nacional
--------------------	--------------------------------------

Véase muestra del permiso

Códigos

Códigos nacionales

Sobre el modelo D4, véase el Manual del permiso de conducción de la UE, edición de 2005. Los permisos son válidos sin limitación alguna.

Conductores profesionales

Se expide certificado de aptitud profesional NO

En el permiso aparece el código 95 NO

Alemania - D5

(01/04/1986 - 31/12/1998)

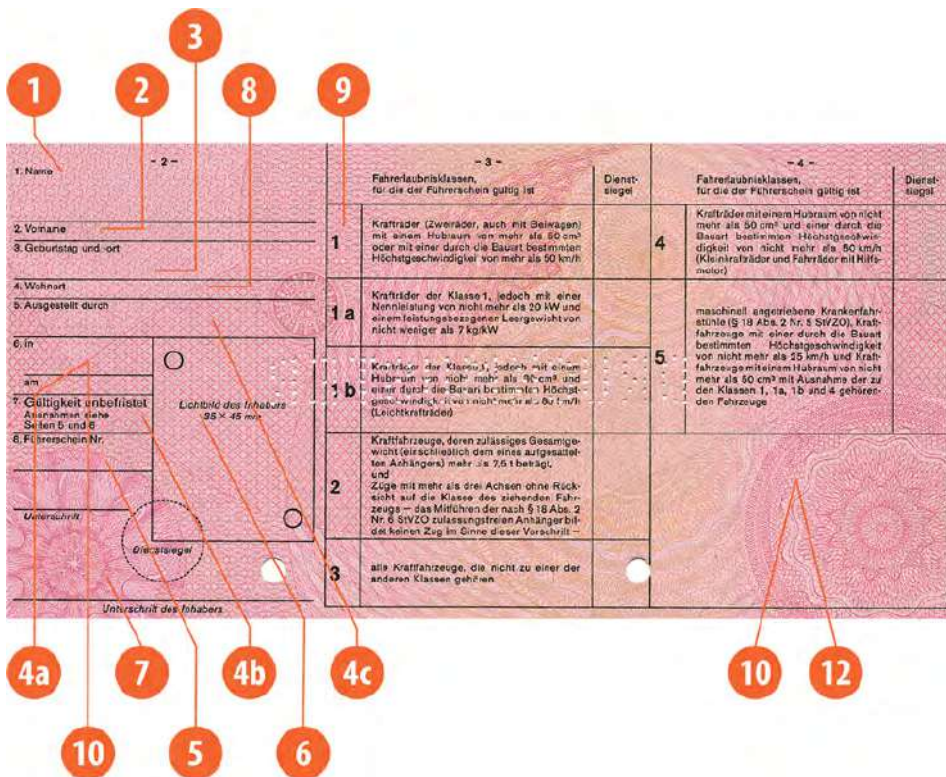

Descripción física

Dimensiones	210 x 106 mm
Material	Material sintético tipo papel
Color	Rosa
Particularidades	Si no hay suficiente espacio en las páginas 5 y 6, se añade información complementaria en una hoja de papel adicional (anchura: 140 mm, formato: A7 al plegarse) según lo especificado en el permiso.

Medidas de seguridad

Motivos multicolores

Ubicación	Anverso y reverso
Características	Los motivos se componen de líneas continuas muy finas y entrelazadas.
Método de verificación	Lupa

Planchetes

Ubicación	Anverso y reverso
Características	Los planchetes se integran en puntos aleatorios del soporte. A la luz ultravioleta aparecen en verde fluorescente.
Método de verificación	Lámpara ultravioleta

Tinta fluorescente a la luz ultravioleta

Ubicación	Anverso y reverso
Características	El cuerpo de la tarjeta, de color fluorescente a la luz ultravioleta, tiene forma de números de color negro o verde a la luz ultravioleta. Al reverso, el motivo sólo es visible de color rojo a la luz ultravioleta.
Método de verificación	A simple vista con lámpara ultravioleta

Fibrillas coloreadas

Ubicación	Anverso y reverso
Características	Las fibrillas van incorporadas en el soporte en puntos aleatorios y son de distintas longitudes y tamaños. Una parte de las fibrillas es visible, mientras que la otra es invisible. A la luz ultravioleta aparecen en azul, verde o rojo fluorescente.
Método de verificación	A simple vista y con lámpara ultravioleta

Marca de agua

Ubicación	Anverso y reverso
Características	La marca de agua es circular. Tiene la forma del águila federal alemana.
Método de verificación	A contraluz

Categorías

Categoría	Período de validez
1, 1a, 1b, 2*, 3*	Indefinido

(* véase información adicional)

Categorías nacionales

Categoría nacional	Descripción de la categoría nacional
1	Motocicletas (de dos ruedas, incluso con sidecar) de cilindrada superior a 50 cc o velocidad máxima prevista superior a 50 km/h
1 a	Motocicletas de la categoría 1, pero con una potencia nominal de hasta 25 kW y una relación potencia/peso sin carga de hasta 0,16 kW/kg
1b	Motocicletas ligeras
2	Vehículos de motor con un peso máximo autorizado (incluido el semirremolque) de más de 7,5 t y maquinaria móvil de más de 3 ejes (los ejes con menos de 1 m de separación cuentan como uno solo), con independencia de la categoría del vehículo tractor

3	Todos los vehículos no incluidos en las demás categorías
4	Motocicletas pequeñas, bicicletas con motor auxiliar
5	Sillas de ruedas motorizadas y tractores o maquinaria móvil con una velocidad máxima prevista de hasta 25 km/h

Conductores profesionales

Se expide certificado de aptitud profesional NO

En el permiso aparece el código 95 NO

Información adicional

Categorías 2 y 3: Salvo canje del permiso expedido, el titular no está habilitado para seguir conduciendo combinaciones de vehículos de las categorías C o CE a partir de los 50 años de edad. En general es posible expedir retroactivamente permisos de esta categoría. Para los titulares de permisos que cumplieron 50 años antes del 31 de diciembre de 1999, esta norma solo entró en vigor el 1 de enero de 2001.

Alemania - D6

(01/01/1999 - 18/01/2013)

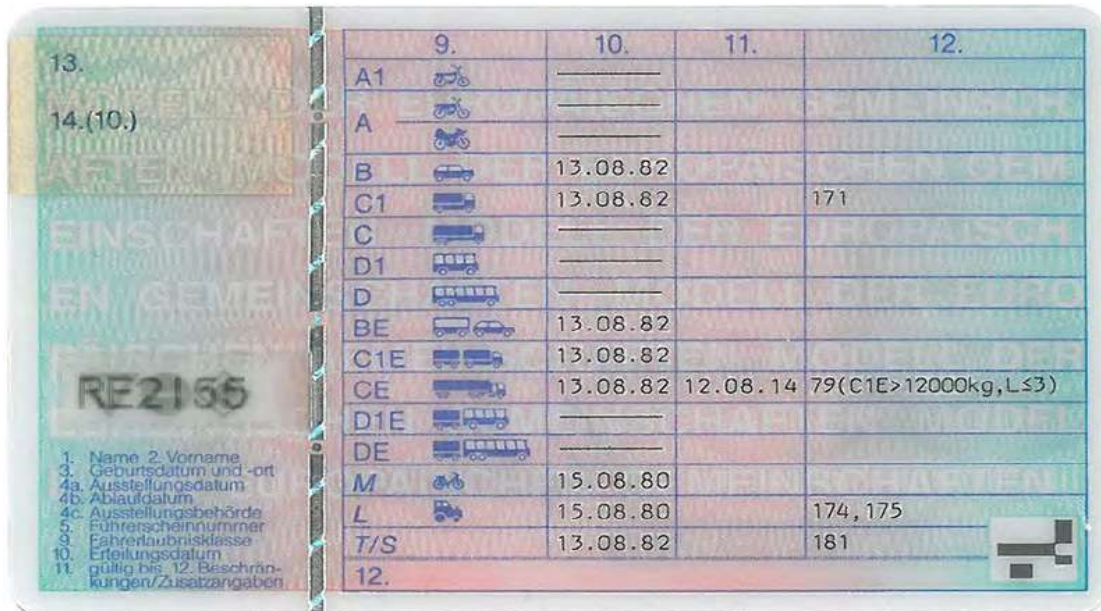

Descripción física

Dimensiones	86 x 54 mm
Formato	ID 1
Material	Policarbonato de varias capas
Color	Rosa/verde

Medidas de seguridad

Tarjeta sin blanqueante

Características	La tarjeta se compone de policarbonato 100%, de varias capas y sin blanqueante.
-----------------	---

Diseño de seguridad

Ubicación	Anverso y reverso
Características	El diseño de seguridad se compone de una combinación de medidas de seguridad. 1. Impresión en arco iris en el que se confunden entre sí rosa y verde, lo que se traduce en un gradiente continuo de color. 2. Los motivos se componen de líneas continuas muy finas y entrelazadas. 3. Microletra como medida de seguridad para evitar reproducciones: Anverso: "FÜHRERSCHEIN BUNDESREPUBLIK DEUTSCHLAND", reverso: "FÜHRERSCHEIN", según proceda. 4. Colores de seguridad elaborados según directrices específicas que no corresponden a la norma sobre impresión de colores (CMYK). 5. Área de inserción de la fotografía con zona de difuminado (motivo en reducción).
Método de verificación	Lupa

Holograma

Ubicación	Anverso
Características	El holograma sirve para proteger los datos personales. Contiene el escudo de armas regional, la inscripción "FÜHRERSCHEIN BUNDESREPUBLIK DEUTSCHLAND" y señales de tráfico. El holograma se solapa con la fotografía del titular.
Método de verificación	Mover el documento

Grabado con láser

Características	Los datos personales están grabados irreversiblemente con láser.
Método de verificación	A simple vista

Fibrillas de seguridad

Ubicación	Reverso
Características	La fibrilla de seguridad, que incluye microletra ("FÜHRERSCHEIN (3 estrellas) BUNDESREPUBLIK DEUTSCHLAND (3 señales de tráfico) FÜHRERSCHEIN"), se integra en un lado del soporte.
Método de verificación	Lupa

Imagen láser variable: CLI (imagen láser cambiante)

Ubicación	Reverso
Características	Estructura en forma de lente grabada en la superficie de la tarjeta. En función del ángulo de visión, un motivo fijo (3 señales de tráfico) o datos alfanuméricos individuales (parte del número del permiso de conducir).
Método de verificación	A simple vista, moviendo el documento; la estructura en forma de lente puede tocarse.

Grabado táctil con láser

Ubicación	Anverso
Características	El láser crea zonas táctiles en la superficie (líneas 1, 3 y 5).
Método de verificación	A simple vista Al tacto

Color ópticamente variable

Ubicación	Anverso
Características	Señales de tráfico impresas en un color especial que da lugar a una reproducción de color variable según el ángulo de visión.
Método de verificación	A simple vista, moviendo el documento

Categorías

Categoría	Período de validez
A, A1,B,BE; M, T, L, S	indefinido
C1, C1E	hasta 50 años de edad: Más de 50 años de edad: 5 años
C, CE, D, DE	5 años

Categorías nacionales

Categoría nacional	Descripción de la categoría nacional
M	Motocicletas pequeñas de dos ruedas (motocicletas con una velocidad máxima prevista de hasta 45 km/h y motor eléctrico o motor de combustión de hasta 50 cc de cilindrada) y bicicletas con motor auxiliar (motocicletas con una velocidad máxima prevista de hasta 45 km/h y motor eléctrico o motor de combustión de hasta 50 cc de cilindrada, con las mismas características de utilización que las bicicletas)
S	Motocicletas pequeñas de tres ruedas y vehículos ligeros de cuatro ruedas con una velocidad máxima prevista de hasta 45 km/h y hasta 50 cc de cilindrada (para motores de encendido por chispa), potencia máxima neta de hasta 4 kW (para los demás motores de combustión) o potencia nominal continua de hasta 4 kW (para motores eléctricos); además, en los vehículos ligeros de cuatro ruedas, la masa sin carga no debe superar 350 kg, excluida la masa de las baterías (en el caso de los vehículos eléctricos)
L	Tractores agrícolas y forestales utilizados para estos fines y con una velocidad máxima prevista de hasta 40 km/h; combinaciones de estos vehículos y sus remolques conducidos a una velocidad máxima de 25 km/h; maquinaria autopropulsada, carros mezcladores de pienso autopropulsados, carretillas elevadoras y demás carretillas industriales con una velocidad máxima prevista de hasta 25 km/h; combinaciones de estos vehículos y remolques
T	Tractores con una velocidad máxima prevista de hasta 60 km/h y maquinaria autopropulsada o carros mezcladores de pienso autopropulsados con una velocidad máxima prevista de hasta 40 km/h, destinados a la agricultura o la silvicultura y utilizados para esos fines (todos podrán incluir remolques)

Códigos

Códigos nacionales

Sobre el modelo D6, véase el Manual del permiso de conducción de la UE, edición de 2005. Los permisos son válidos sin limitación alguna = Directiva 91/439/CEE

Conductores profesionales

Se expide certificado de aptitud profesional NO

En el permiso aparece el código 95 NO

Alemania - D7

(19/01/2013 →)



Descripción física

Dimensiones	86 x 54 mm
Formato	ID 1
Material	Policarbonato de varias capas
Color	Rosa/verde

Medidas de seguridad

Diseño de seguridad

Ubicación	Anverso y reverso
Características	<p>El diseño de seguridad se compone de una combinación de medidas de seguridad. 1. Impresión en arco iris en el que se confunden entre sí rosa y verde, lo que se traduce en un gradiente continuo de color. 2. Los motivos se componen de líneas continuas muy finas y entrelazadas. Microletra como medida de seguridad para evitar reproducciones: Anverso: "FÜHRERSCHEIN BUNDESREPUBLIK DEUTSCHLAND", reverso: "FÜHRERSCHEIN", según proceda. 4. Tintas de seguridad elaboradas según directrices específicas que no corresponden a la norma sobre impresión de colores (CMYK). 5. Área de inserción de la fotografía con zona de difuminado (motivo en reducción).</p>
Método de verificación	Lupa

Cuerpo de la tarjeta sin blanqueante

Características	La tarjeta se compone de policarbonato 100%, de varias capas y sin blanqueante.
-----------------	---

Holograma de volumen

Ubicación	Anverso
Características	El holograma de volumen sirve para proteger los datos personales. Contiene el escudo de armas regional, la inscripción "FÜHRERSCHEIN BUNDESREPUBLIK DEUTSCHLAND", señales de tráfico y elementos ultravioleta. El holograma de volumen se solapa con la fotografía del titular. Destaca en la página el identificador de país "D", rodeado de un círculo de estrellas.
Método de verificación	A simple vista, moviendo el documento

Grabado con láser

Características	Los datos personales están grabados irreversiblemente con láser.
Método de verificación	A simple vista

Hilo de seguridad

Ubicación	Reverso
Características	La fibrilla de seguridad, que incluye microletra ("FÜHRERSCHEIN (3 estrellas) BUNDESREPUBLIK DEUTSCHLAND (3 señales de tráfico) FÜHRERSCHEIN"), se integra en un lado del soporte.
Método de verificación	Lupa

Imagen láser variable: CLI (imagen láser cambiante)

Ubicación	Reverso
Características	Estructura en forma de lente grabada en la superficie de la tarjeta. En función del ángulo de visión, aparece un motivo fijo (3 señales de tráfico) o datos alfanuméricos individuales (parte del número del permiso de conducir).
Método de verificación	A simple vista, moviendo el documento; la estructura en forma de lente puede tocarse.

Grabado táctil con láser

Ubicación	Anverso
Características	El láser crea zonas táctiles en la superficie (líneas 1, 3 y 5).
Método de verificación	A simple vista Al tacto

Color ópticamente variable

Ubicación	Anverso
Características	Las palabras "FÜHRERSCHEIN" impresas en una tinta especial que da lugar a una reproducción de color variable según el ángulo de visión.
Método de verificación	A simple vista, moviendo el documento

Categorías

Categoría	Período de validez
AM, A1, A2, A, B, BE, L, T,(vgl. § 23 Abs. 1 S.1 FeV	15 años
C1, C1E	Más de 50 años de edad: 5 años
D1, D1E	5 años
C, CE, D, DE	5 años

Categorías nacionales

Categoría nacional	Descripción de la categoría nacional
L	Tractores agrícolas y forestales utilizados para estos fines y con una velocidad máxima prevista de hasta 40 km/h; combinaciones de estos vehículos y sus remolques conducidos a una velocidad máxima de 25 km/h; maquinaria autopropulsada, carros mezcladores de pienso autopropulsados, carretillas elevadoras y demás carretillas industriales con una velocidad máxima prevista de hasta 25 km/h y combinaciones de estos vehículos y sus remolques
T	Tractores con una velocidad máxima prevista de hasta 60 km/h y maquinaria autopropulsada o carros mezcladores de pienso autopropulsados con una velocidad máxima prevista de hasta 40 km/h, destinados a la agricultura o la silvicultura y utilizados para esos fines (todos podrán incluir remolques)

Códigos

Códigos nacionales

Sobre el modelo D6, véase el Manual del permiso de conducción de la UE, edición de 2005. Los permisos son válidos sin limitación alguna.

Conductores profesionales

Se expide certificado de aptitud profesional NO

En el permiso aparece el código 95 NO

Estonia - EST1

(01/11/1994 - 30/09/2004)



JUHILUBA
DRIVING LICENCE - PERMIS DE CONDUIRE

EESTI
ESTONIA - ESTONIE

1. Perekonnanimi: **UNE**

2. Eesnimi: **MATI**

3. Sündiaeg ja -koht: **28/07/1952 RUS**

4. Elukoht: **35207280220**

5. Väljaandevastutus: **Eesti Riiklik Autoregistrikeskus**

6. Väljaandeaeg ja -koht: **12/09/2003 EESTI**

7. Kehtiv kuni: **12/09/2013**













10. Omaniku allkiri: *[Signature]*

11. Kategooria: **ABC***

Eritingimused: **1**

EE 635169

Antud kategooria lubab juhlida:

			Aates - Valid from	Kuni - valid until
A	A1	 ≤ 125 cm ³ ≤ 11 kW	10/09/2003	
	A	 ≤ 25 kW ≤ 0,16 kW/kg	10/09/2003	
	B1	 ≤ 3500 kg ≤ (1+8%)	03/08/1970	
B	B	 ≤ 3500 kg ≤ (1+8%)	03/08/1970	
	C1	 ≤ 7500 kg	15/09/1985	
C	C	 ≤ 7500 kg	15/09/1985	
	D1	 ≤ (1+16%)		
D	D	 ≤ (1+16%)		
	B	 ≤ 12000 kg		
	C1	 ≤ 12000 kg		
E	C	 ≤ 12000 kg		
	D1	 ≤ 12000 kg		
Märkused - Remarks				

Deciphering

- Surname
- First name
- Date and place of birth
- PIG
- Address
- Authority issuing the permit
- Date and place of issue of the permit
- Date of expiry of the validity of the permit
- Number of the permit
- Stamp or seal of the authority issuing the permit
- Holder's signature
- Category

Eritingimused - Notes

- Prillid või kontaktläätsed. Spectacles or contact lens ses required.
- Kuuldeaparatuur. Hearing-aid required.
- Käsijuhtimine. Valid for hand operated vehicles.
- A - kategooria sõiduki suurim lubatud võimsus 25 kW või 0,16 kW/kg. Max. power for category A should not exceed 25 kW or 0,16 kW/kg.
- Automaatkäigukast. Automatic gearbox.

Descripción física

Dimensiones	105 x 74 mm
Material	Plástico
Color	Rosa
Particularidades	Bilingüe (estonio/francés)

Medidas de seguridad

Microletra (incluidas las palabras "Eesti vabariik" y "Juhiluba")

Ubicación	En la parte superior del anverso, bajo la mención "DRIVING LICENCE - PERMIS DE CONDUIRE"
Características	Texto en miniatura incorporado en el diseño
Método de verificación	La microletra solo puede leerse con lupa y no puede reproducirse mediante fotocopia.



Categorías nacionales

Categoría nacional	Descripción de la categoría nacional
R, T	Tractores de ruedas y maquinaria móvil Expedido desde el 01/02/2001

Códigos

Códigos nacionales	Descripción	Códigos de la UE
1	Gafas o lentes de contacto	01,06
2	Prótesis auditiva obligatoria	02
3	Válido para vehículos de transmisión manual	03

Conductores profesionales

Se expide certificado de aptitud profesional NO

En el permiso aparece el código 95 NO

Estonia - EST2

(01/10/2004 - 07/09/2008)

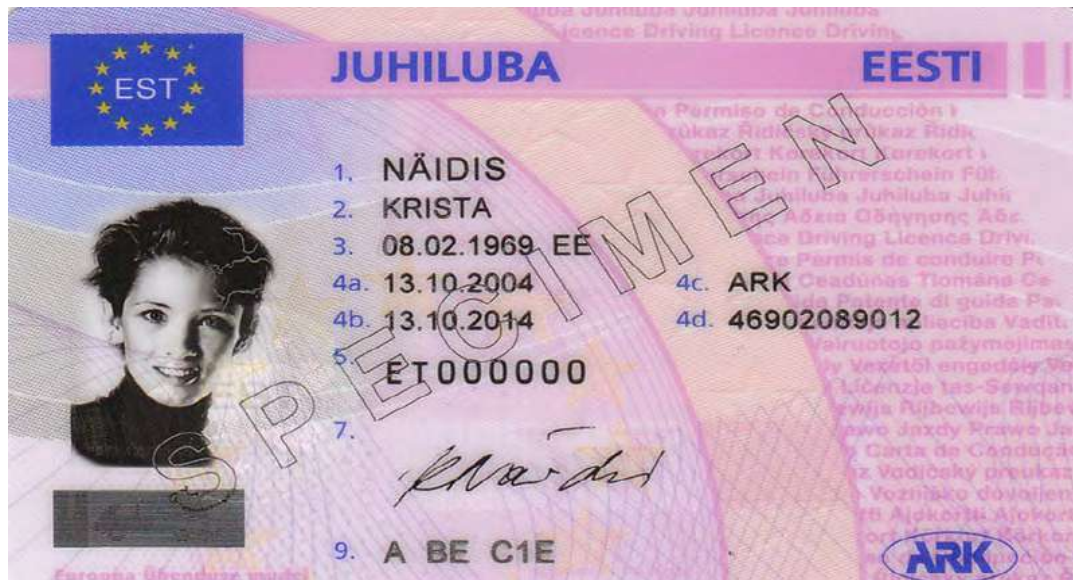

JUHILUBA EESTI

1. NÄIDIS
2. KRISTA
3. 08.02.1969 EE
4a. 13.10.2004
4b. 13.10.2014
5. ET000000
7. *Krista Näidis*
9. A BE C1E







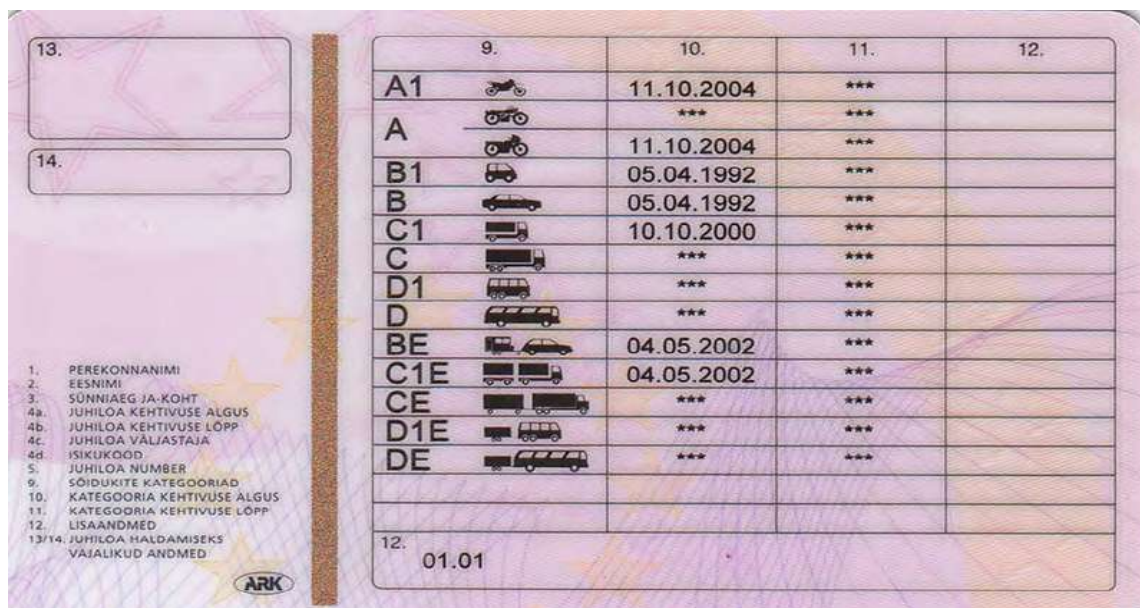





4c. ARK
4d. 46902089012

EST

ARK



13.
14.
1. PEREKONNANIMI
2. EESNIMI
3. SÜNNIAEG JA KOHT
4a. JUHILOA KEHTIVUSE ALGUS
4b. JUHILOA KEHTIVUSE LÕPP
4c. JUHILOA VÄLJASTAJA
4d. ISIKUKOOD
5. JUHILOA NUMBER
9. SÕIDUKITE KATEGOORIAD
10. KATEGOORIA KEHTIVUSE ALGUS
11. KATEGOORIA KEHTIVUSE LÕPP
12. LISAANDMED
13/14. JUHILOA HALDAMISEKS
VAJALIKUD ANDMED

9.	10.	11.	12.
A1 	11.10.2004	***	
A 	11.10.2004	***	
B1 	05.04.1992	***	
B 	05.04.1992	***	
C1 	10.10.2000	***	
C 	***	***	
D1 	***	***	
D 	***	***	
BE 	04.05.2002	***	
C1E 	04.05.2002	***	
CE 	***	***	
D1E 	***	***	
DE 	***	***	
12.	01.01		

ARK

Descripción física

Dimensiones	85,60 x 53,98 mm
Formato	ID-1
Material	100 % policarbonato
Color	Rosa

Medidas de seguridad

Grabado con láser

Características	Grabado con láser de los datos personales en el permiso (incluidas la fotografía y la firma), la fotografía digital (en blanco y negro) y el fondo de seguridad de la firma digital
-----------------	---

Grabado con láser

Características	Grabado con láser de los datos personales en el permiso (incluidas la fotografía y la firma), la fotografía digital (en blanco y negro) y el fondo de seguridad de la firma digital
-----------------	---

Microtexto y microletra

Características	Microletra en positivo y negativo, impresión en iris (rosa-violeta-rosa) combinada con un color de control, imagen oculta (imagen latente filtrada), imagen sombreada con microletra (mapa de Estonia), impresión fluorescente visible e invisible en varios colores
-----------------	--

OVI (tinta ópticamente variable)

Ubicación	Reverso
Características	Tinta ópticamente variable que cambia de color según el ángulo de visión. Medida de seguridad no reproducible
Método de verificación	Los colores cambian según el ángulo de visión.
Imágenes	Estonia-EST2-recto-note.jpg Estonia-EST2-verso-note.jpg
Tipo de medida de seguridad	Tinta ópticamente variable (OVI)
Ubicación	Reverso
Características	Cambio de color entre verde y dorado según el ángulo de visión

Categorías

Categoría	Período de validez
A, B, BE, C1, C1E, C, CE, D1, D1E, D, DE	Hasta 65 años de edad: 10 años. Más de 65 años de edad: 5 años.
A1, A, B1, B, C1	Hasta 65 años de edad: 10 años. Más de 65 años de edad: 5 años. 2 años en el caso de un permiso provisional

Categorías nacionales

Categoría nacional	Descripción de la categoría nacional
T y R	Tractores, maquinaria móvil y tractores con remolque

Códigos

Códigos nacionales	Descripción
101	Permiso de conducción preliminar: letrado de conductor principiante obligatorio. Límite máximo de velocidad de 90 km/h - período de validez de 2 años

102	Estas categorías solo están habilitadas para conducir durante el tiempo en que el titular presta el servicio militar. El código no habilita para conducir vehículos de motor de la subcategoría C1.
105	Motocicletas con una potencia máxima de 25 kW y una potencia máxima efectiva del motor de 0,16 kW/kg.

Conductores profesionales

Se expide certificado de aptitud profesional NO

En el permiso aparece el código 95 NO

Información adicional

* Expiró el 8/09/2008

Estonia - EST3

(08/09/2008 - 18/01/2013)



JUHILUBA **DRIVING LICENCE** **PERMIS DE CONDUIRE** **EESTI**

1. NÄIDIS
2. KRISTA
3. 08.02.1980 EE
4a. 24.01.2011
4b. 23.01.2021
5. ET000000
7. K. Näidis
9. BC

4c. MAANTEEAMET
4d. 48002089012

EST

ARK

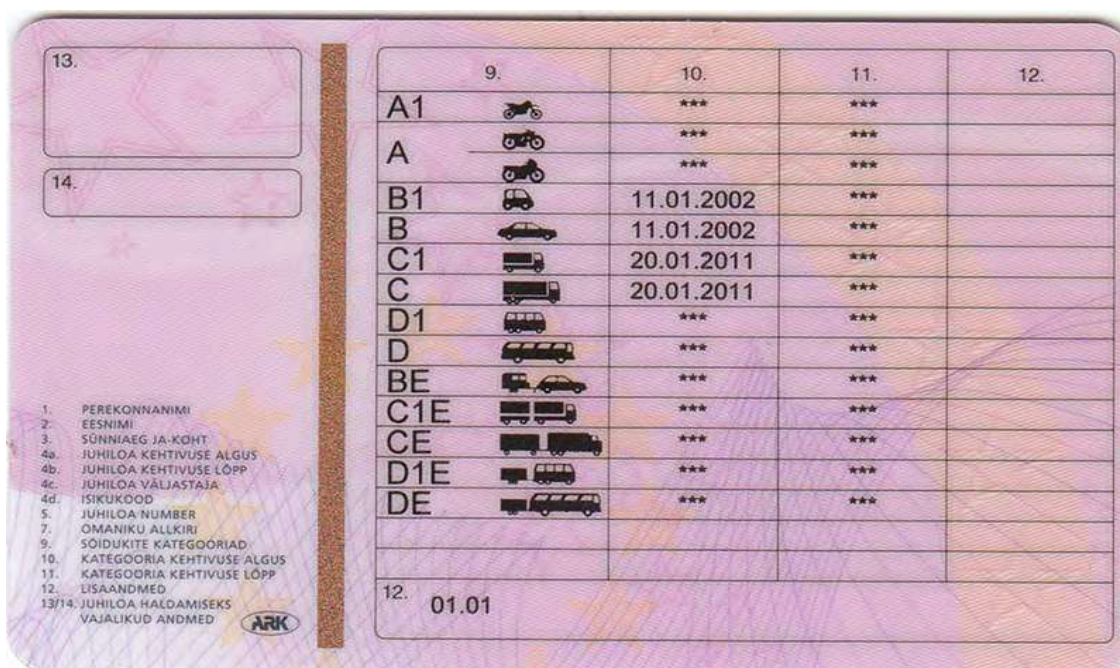

13.
14.
1. PEREKONNANIMI
2. EESNIMI
3. SÜNNIAEG JA -KOHT
4a. JUHILOA KEHTIVUSE ALGUS
4b. JUHILOA KEHTIVUSE LÕPP
4c. JUHILOA VÄLJASTAJA
4d. ISIKUKOOD
5. JUHILOA NUMBER
7. OMANIKU ALLKIRI
9. SÕIDUKITE KATEGOORIAD
10. KATEGOORIA KEHTIVUSE ALGUS
11. KATEGOORIA KEHTIVUSE LÕPP
12. EISAANDMED
13/14. JUHILOA HALDAMISEKS
VÄLJALIKUD ANDMED

9.	10.	11.	12.
A1	***	***	
A	***	***	
B1	11.01.2002	***	
B	11.01.2002	***	
C1	20.01.2011	***	
C	20.01.2011	***	
D1	***	***	
D	***	***	
BE	***	***	
C1E	***	***	
CE	***	***	
D1E	***	***	
DE	***	***	
12.	01.01		

ARK

Descripción física

Dimensiones	85,60 x 53,98 mm
Formato	ID-1
Material	100 % policarbonato
Color	Rosa

Medidas de seguridad

OVI (tinta ópticamente variable) en el reverso

Características	Tinta ópticamente variable que cambia de color según el ángulo de visión. Medida de seguridad no reproducible
Método de verificación	Los colores cambian según el ángulo de visión.

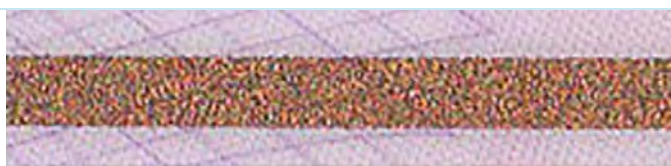

Varias medidas de seguridad

Características	Grabado con láser de los datos personales en el permiso (incluidas la fotografía y la firma), la fotografía digital (en blanco y negro) y el fondo de seguridad de la firma digital, microletra en positivo y negativo, impresión en iris rosa-violeta-rosa combinada con un color de control, imagen oculta (imagen latente filtrada), imagen sombreada con microletra (mapa de Estonia), impresión fluorescente visible e invisible en varios colores, tinta ópticamente variable (OVI) con cambio de color entre verde y dorado (en el reverso del permiso).
-----------------	---

Categorías

Categoría	Período de validez
A, B, BE	Hasta 65 años de edad: 10 años, Más de 65 años de edad: 5 años.
C1, C1E, C, CE, D1, D1E, D, DE	Hasta 50 años de edad: 10 años.

Más de 50 años de edad: 5 años.

A1, A, B1, B, C1 2 años en el caso de un permiso provisional

Categorías nacionales

Categoría nacional	Descripción de la categoría nacional
--------------------	--------------------------------------

T y R (R fue válida hasta el 1/7/2011)	Tractores, maquinaria móvil y tractores con remolque
--	--

Códigos

Códigos nacionales	Descripción
--------------------	-------------

101	<p>Permiso de conducción preliminar: letrado de conductor principiante obligatorio. Límite máximo de velocidad de 90 km/h.</p> <p>El código tiene un período de validez de 2 años.</p>
102	<p>Estas categorías solo están habilitadas para conducir durante el tiempo en que el titular presta el servicio militar. El código no habilita para conducir vehículos de motor de la subcategoría C1.</p>
105	<p>Motocicletas con una potencia de 25 kW y una potencia efectiva del motor no superior a 0,16 kW/kg.</p>

Conductores profesionales

Se expide certificado de aptitud profesional	NO
--	----

En el permiso aparece el código 95	NO
------------------------------------	----

Estonia - EST4

(19/01/2013 →)



EST

















JUHILUBA DRIVING LICENCE
PERMIS DE CONDUIRE **EESTI**

1. JOON
2. ANNA-INES
3. 03.07.1993 EE
4a. 03.01.2013
4b. 02.01.2023
5. ET000000
7. *[Signature]*
9. AM A2 B BE D DE T

4c. MAANTEEAMET
4d. 49307039909

D<ESTET000000<49307039909<<<<6

Europa Liidus, muud

13.	9.	10.	11.	12.
	AM 	19.09.07	***	
	A1 	07.09.11	***	
	A2 	03.01.13	***	
14.	A 	***	***	
A 105 07.09.11	B1 	22.07.11	***	
	B 	22.07.11	***	
	C1 	***	***	
	C 	***	***	
	D1 	03.01.13	02.01.18	106 95.26.12.17
	D 	03.01.13	02.01.18	106 95.26.12.17
	BE 	03.01.13	***	
	C1E 	***	***	
	CE 	***	***	
	D1E 	03.01.13	02.01.18	106 95.26.12.17
	DE 	03.01.13	02.01.18	106 95.26.12.17
	T 	15.10.10	***	

12.01.01

EST

(Perioodid 11, 12, 13, 14, 15, 16, 17, 18, 19, 20, 21, 22, 23, 24, 25, 26, 27, 28, 29, 30, 31, 32, 33, 34, 35, 36, 37, 38, 39, 40, 41, 42, 43, 44, 45, 46, 47, 48, 49, 50, 51, 52, 53, 54, 55, 56, 57, 58, 59, 60, 61, 62, 63, 64, 65, 66, 67, 68, 69, 70, 71, 72, 73, 74, 75, 76, 77, 78, 79, 80, 81, 82, 83, 84, 85, 86, 87, 88, 89, 90, 91, 92, 93, 94, 95, 96, 97, 98, 99, 100)

Descripción física

Dimensiones	85,60 x 53,98 mm
Formato	ID-1
Material	100 % policarbonato
Color	Rosa

Medidas de seguridad

Varias medidas de seguridad

Características

Grabado con láser de los datos personales en el permiso (incluidas la fotografía y la firma), la fotografía digital (en blanco y negro) y el fondo de seguridad de la firma digital, microletra en positivo y negativo, impresión en iris rosa-violeta-rosa combinada con un color de control, imagen oculta (imagen latente filtrada), imagen sombreada con microletra (mapa de Estonia), impresión fluorescente visible e invisible en varios colores, tinta ópticamente variable (OVI) con cambio de color entre verde y dorado (en el reverso del permiso).



OVI (tinta ópticamente variable)

Ubicación	OVI (tinta ópticamente variable) en el reverso
Características	Tinta ópticamente variable que cambia de color según el ángulo de visión, medida de seguridad no reproducible.
Método de verificación	Los colores cambian según el ángulo de visión.

Categorías

Categoría	Período de validez
A, B, BE	Hasta 65 años de edad: 10 años, Más de 65 años de edad: 5 años.
C1, C1E, C, CE, D1, D1E, D, DE	Hasta 50 años de edad: 10 años, Más de 50 años de edad: 5 años.
A1, A, B1, B, C1	2 años en el caso de un permiso provisional

Categorías nacionales

Categoría nacional	Descripción de la categoría nacional
T	Tractores, maquinaria móvil y tractores con remolque

Códigos

Códigos nacionales	Descripción
101	Permiso de conducción preliminar: letrado de conductor principiante obligatorio. Límite máximo de velocidad de 90 km/h. El código tiene un período de validez de 2 años.
102	Estas categorías solo están habilitadas para conducir durante el tiempo en que el titular presta el servicio militar. El código no habilita para conducir vehículos de motor de la subcategoría C1.
105	Motocicletas con una potencia de 25 kW y una potencia efectiva del motor no superior a 0,16 kW/kg.

Conductores profesionales

Se expide certificado de aptitud profesional NO

En el permiso aparece el código 95 NO

Irlanda - IRL1

(01/12/1999 - 03/07/2005)

<p>FORMHUINITHÉ ENDORSEMENTS</p>	<p>BREIS EOLAIS ADDITIONAL INFORMATION</p>	<p>ÉIRE IRELAND</p> <p>CEADÚNAS TIOMÁNA DRIVING LICENCE</p> <p>Kerekort Führerschein Άδειά οδήγησης Permiso de Conducción Permis de Conduire Patente di Guida Rijbewijs Carta de Condução Ajokortti Korkkört</p> <p>NA COMHPHOBAIL EORPACHA Munis EUROPEAN COMMUNITIES Model</p>
<p>SPECIMEN</p> <p>Le líonadh de réir rogha an cheadúnai To be completed by licensee if desired fullghrúpa an cheadúnai licensee's blood group TOILÍU AN DEONTÓRA ORGÁN ORGAN DONOR CONSENT</p> <p>deontóir duán/kidney donor <input type="checkbox"/></p> <p>deontóir orgán/multi-organ donor <input type="checkbox"/></p> <p>simiá/signature</p>		

1	2	3	4c	4a	<p>comhleáite d'fhíricíil zaidéiníche categories of vehicles for which licence is valid</p> <table border="1"> <tr> <td>A1</td> <td>≤ 125W</td> <td>≤ 115W</td> </tr> <tr> <td>A</td> <td>≤ 35kW</td> <td>≤ 125W/A₂</td> </tr> <tr> <td>B</td> <td>≤ 3500kg</td> <td>≤ 112 kg</td> </tr> <tr> <td>C1</td> <td>≤ 7500kg</td> <td></td> </tr> <tr> <td>C</td> <td></td> <td></td> </tr> <tr> <td>D1</td> <td>≤ 11t</td> <td></td> </tr> <tr> <td>D</td> <td></td> <td></td> </tr> <tr> <td>E+</td> <td></td> <td></td> </tr> <tr> <td>C1</td> <td>≤ 12,000kg</td> <td></td> </tr> <tr> <td>C</td> <td></td> <td></td> </tr> <tr> <td>D1</td> <td>≤ 40,000kg</td> <td></td> </tr> <tr> <td>D</td> <td></td> <td></td> </tr> </table> <p>CEADÚNAS DEICH MBLIANA/ TEN YEAR LICENCE</p>	A1	≤ 125W	≤ 115W	A	≤ 35kW	≤ 125W/A ₂	B	≤ 3500kg	≤ 112 kg	C1	≤ 7500kg		C			D1	≤ 11t		D			E+			C1	≤ 12,000kg		C			D1	≤ 40,000kg		D			<p>go/ta</p> <p>siolta/eolas restrictions/information</p> <p>SPECIMEN</p>
A1	≤ 125W	≤ 115W																																								
A	≤ 35kW	≤ 125W/A ₂																																								
B	≤ 3500kg	≤ 112 kg																																								
C1	≤ 7500kg																																									
C																																										
D1	≤ 11t																																									
D																																										
E+																																										
C1	≤ 12,000kg																																									
C																																										
D1	≤ 40,000kg																																									
D																																										
8	7	5	6	9	10	11	12																																			

Descripción física

Dimensiones	74 x 111 mm
Formato	A5
Material	Tipo papel
Color	Rosa
Particularidades	Bilingüe (inglés/irlandés)

Medidas de seguridad

Varias medidas de seguridad

Características	<p>Marca de agua con el emblema de la Custom House de Dublín; líneas verticales verdes en el plástico y a través de la fotografía: la primera y la última línea del cuadrículado del segundo y tercer panel del tríptico se componen de microletra repetida; banda metálica similar a la de los billetes de banco.</p>
-----------------	--

Elementos ultravioleta

Ubicación	Anverso y reverso.
Características	<p>Dos series de 12 líneas onduladas ("tintas disruptivas") a cada lado de la fotografía del titular (símbolos de arpas).</p> <p>Manchas de colores aleatorios</p> <p>Símbolos al azar del Custom House de Dublín con leyenda.</p> <p>Texto "Ceadunas Tiomana Driving Licence" impreso en el laminado.</p> <p>Luminosidad en el número de permiso</p>
Método de verificación	Luz ultravioleta

Categorías

Categoría	Período de validez
A, A1, B, BE, C, C1, CE, C1E, D, DE, D1, D1E, (W), (M)	Hasta 70 años de edad: 10 años; más de 70 años de edad: 3 años

Categorías nacionales

Categoría nacional	Descripción de la categoría nacional
W	Tractores y vehículos de trabajo

Conductores profesionales

Se expide certificado de aptitud profesional NO

En el permiso aparece el código 95 NO

Información adicional

* Antes del 19/1/13, las categorías del grupo 2 se expedían para diez años con menos de 70 años.

Irlanda - IRL2

(04/07/2005 - 18/01/2013)

FORMHUINITHÉ ENDORSEMENTS	BREIS EOLAIS ADDITIONAL INFORMATION	ÉIRE IRELAND
		<p>IRL</p> <p>CEADÚNAS TIOMÁNA DRIVING LICENCE</p> <p>Свидетельство за управление на МПС / Vairuotojo pažymėjimas Permiso de Conducción / Vezetői engedély Řidičský průkaz / Лицензія тас-Севған Kärtekort / Rijbewijs Führerschein / Prawo Jazdy Juhiluba / Cartă de Conducție Άδεια Οδήγησης / Permis de conducere Driving Licence / Vodičský preukaz Permis de conduire / Voziško dovoljenje Ceadúnas Tiomána / Ajokortti Patente di guida / Kärkort Vadītāja apliecība</p> <p>NA COMHPHOBAIL EORPACHA Múnla EUROPEAN COMMUNITIES Model</p>
	<p>Le líonadh de réir rogha an cheadúnáil To be completed by licensee if desired tuighgrúpa an cheadúnáil licensee's blood group</p> <p>TOILÍU AN DEONTÓRA ORGÁN ORGAN DONOR CONSENT</p> <p>deontóir duáin / kidney donor <input type="checkbox"/></p> <p>deontóir orgán / multi-organ donor <input type="checkbox"/></p> <p>siníú / signature <input type="checkbox"/></p>	

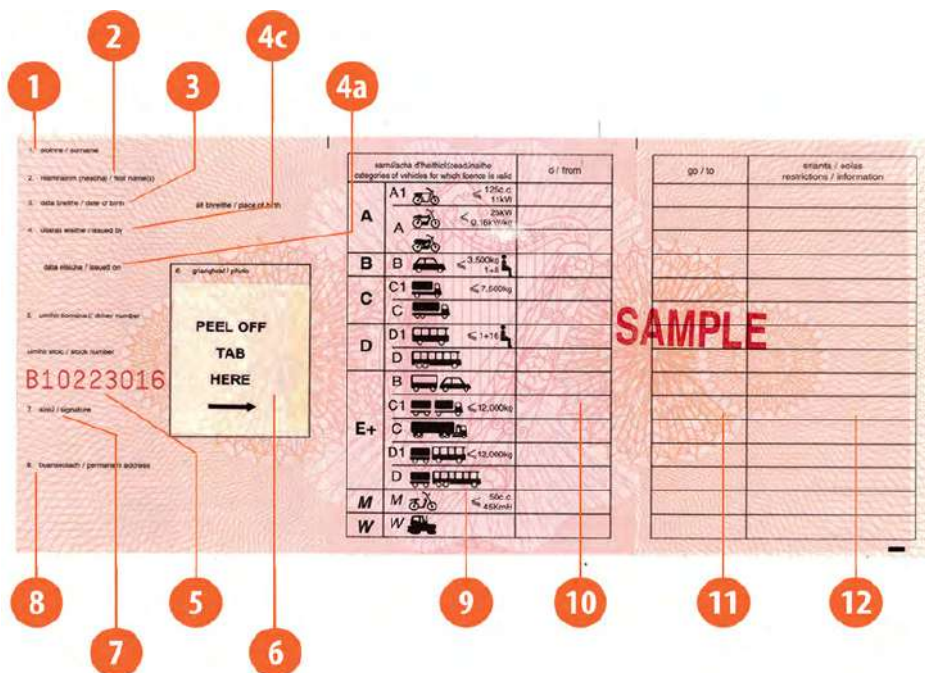

1. ainmne / surname
2. ainmneam (páiste) / first name(s)
3. dáta breithe / date of birth
4. Uachtair seachtá / issued by
5. dáta réitice / issued on
6. ghrúpa(s) / photo
7. uimhir ceadúnais / driver number
8. uimhir stát / state number
9. ainm / signature
10. tuairisc / permanent address

11. go / to
12. earráid / aolais / restrictions / information

PEEL OFF TAB HERE

samplaí de thairiscí / examples of categories of vehicles for which license is valid	g / from
A1	< 125 cc / 11 kW
A	< 200 cc / 18 kW
B	< 3,500 kg / 1.6 l
C1	< 7,500 kg
C	< 12,000 kg
D1	< 12,000 kg
D	< 12,000 kg
E+	< 12,000 kg
D	< 12,000 kg
M	< 50 cc / 4 kW (only)
W	

SAMPLE

Descripción física

Dimensiones	74 x 111 mm
Formato	A5
Material	Tipo papel
Color	Rosa
Particularidades	Bilingüe (inglés/irlandés)

Medidas de seguridad

Varias medidas de seguridad

Características	<p>Marca de agua con el emblema de la Custom House de Dublín; líneas verticales verdes en el plástico y a través de la fotografía: la primera y la última línea del cuadrículado del segundo y tercer panel del tríptico se componen de microletra repetida; banda metálica similar a la de los billetes de banco.</p>
-----------------	--

Elementos ultravioleta

Ubicación	Anverso y reverso.
Características	<p>Dos series de 12 líneas onduladas ("tintas disruptivas") a cada lado de la fotografía del titular (símbolos de arpas).</p> <p>Manchas de colores aleatorios</p> <p>Símbolos al azar del Custom House de Dublín con leyenda.</p> <p>Texto "Ceadunas Tiomana Driving Licence" impreso en el laminado.</p> <p>Luminosidad en el número de permiso</p>
Método de verificación	Luz ultravioleta

Categorías

Categoría	Período de validez
A, A1, B, BE, C, C1, CE, C1E, D, DE, D1, D1E, (W), (M)	Hasta 70 años de edad: 10 años; más de 70 años de edad: 3 años

Categorías nacionales

Categoría nacional	Descripción de la categoría nacional
W	Tractores y vehículos de trabajo

Conductores profesionales

Se expide certificado de aptitud profesional	NO
En el permiso aparece el código 95	NO

Irlanda - IRL3

(19/01/2013→)



CEADÚNAS TIOMÁNA DRIVING LICENCE

ÉIRE IRELAND



1. ARMSTRONG
2. THOMAS
3. 07.10.84 IRELAND
- 4a. 24.01.13 4c. ROAD SAFETY AUTHORITY
- 4b. 14.06.20 4d. 001234567
5. 000012ABCD
7. *Thomas Armstrong*
8. CONTROL ROAD
DUBLIN
9. A, BE, C, D



SPECIMEN

D<ARMSTRONG<<<IRL<000012ABC001

	9.	10.	11.	12.
13.	AM	15.06.10	14.06.20	_____
	A1	15.06.10	14.06.20	_____
14.	A2	19.01.13	14.06.20	_____
	A	15.06.10	14.06.20	_____
	B1	_____	_____	_____
	B	15.06.10	14.06.20	_____
	C1	19.01.13	18.01.18	101
	C	19.01.13	18.01.18	101
	D1	19.01.13	18.01.18	101
	D	19.01.13	18.01.18	101
	BE	19.01.13	14.06.20	_____
	C1E	_____	_____	_____
	CE	_____	_____	_____
	D1E	_____	_____	_____
	DE	_____	_____	_____
	W	15.06.10	14.06.20	_____



National Driver Licence Service
An tSeirbhís Náisiúnta um Cheadúnas Tiomána

1. Sloinne
2. Réamhainm(neacha)
3. Dáta agus áit breithe
- 4a. Dáta eisiúna
- 4b. Dáta éaga
- 4c. Údarás eisiúna
5. Uimhir an cheadúnais
10. Dáta an chéad eisiúna
11. Dáta éaga
12. Eolas breise/srianta

12. 01, 115

20789D18340A224B

1. Name 2. First name 3. Date and place of birth 4a. Date of issue 4b. Date of expiry 4c. Issued by 5. Licence number 10. Valid from 11. Valid to 12. Codes

Descripción física

Dimensiones	54 x 85 mm
Formato	Tarjeta de crédito
Material	Tarjeta de plástico
Color	Rosa
Particularidades	Bilingüe (inglés/irlandés)

Medidas de seguridad

Imagen holográfica transparente

Ubicación	Anverso, cubriendo parcialmente la fotografía.
Características	Imagen holográfica en forma de arpa hecha a base de una tinta especial que cambia de color al inclinar el permiso.
Método de verificación	Mover el documento a la luz normal.

Microtexto

Ubicación	Parte inferior del anverso.
Características	"AGOB AIRCHUNBEATHAASHÁBHÁILWORKINGTOSAVELIVES" Repetido en microletra
Método de verificación	Visible solo con lupa.

Elementos ultravioleta

Características	Motivo complejo en amarillo, símbolo del arpa y texto en caracteres azules únicamente visible a la luz ultravioleta.
Método de verificación	Luz ultravioleta

Categorías

Categoría	Período de validez
1) Ubicación	Parte inferior del anverso
2) Características	"AGOB AIRCHUNBEATHAASHÁBHÁILWORKINGTOSAVE LIVES" repetido en microletra
3) Método de verificación	Visible solo con lupa
4) Imágenes	

Categorías nacionales

Categoría nacional	Descripción de la categoría nacional
W	Tractores y vehículos de trabajo

Conductores profesionales

Se expide certificado de aptitud profesional	NO
En el permiso aparece el código 95	NO

Grecia - GR1a

(→ 11/01/1987)

5 5 1 2

Αἰζαν ἀριθμὸς

Ο Δ Η Γ Ι Α Ι

Διατηρεῖτε μὲ πᾶσαν ἐπιμέλειαν τὴν παροῦσαν ἀδειαν.

Σὰς εἶναι ἀπαραίτητος διὰ τὸ δικαίωμα δόνησεν τοῦ αὐτοκινήτου οχήματος.

Δέον αὕτη νὰ ἐπιδεικνύηται εἰς τὰ ἐντεταλμένα τὸν σχετικὸν ἐλεγχὸν Κρατικὸ ὄργανον.

ΕΛΛΗΝΙΚΗ ΔΗΜΟΚΡΑΤΙΑ
ΝΟΜΑΡΧΙΑ Ν.Δ. 289 /69
ΣΥΓΚΟΙΝΩΝΙΩΝ

ΕΡΣΙΤΕΧΝΙΚΗ ΑΔΕΙΑ ΟΔΗΓΟΥ ΑΥΤΟΚΙΝΗΤΟΥ
ΚΑΤΗΓΟΡΙΑΣ Β'

Ἄριθ. αἰδέας

Ἡ παρούσα δὲν παρέχει τὸ δικαίωμα δόνησεν ἑπαγγελματικὸς ὄχητον.

ΕΠΩΝΥΜΟΝ
Ο Ν Ο Μ Α
ΟΝΟΜΑ ΠΑΤΡΟΣ
ΕΤΟΣ ΓΕΝΝΗΣΕΩΣ
Κ Α Τ Ο Ι Κ Ι Α
Ἐν τῷ 19
Ο Προβουλευόμενος

6 8 3 4a

5 4b

- 10 -

Αἰζαν ἀριθμὸς

ΠΑΡΑΤΗΡΗΣΕΙΣ

Ἡ παρούσα ἀδεια ἰσχύει μέχρι τῆς ὑποκειμένης μετὰ ταῦτα εἰς ἀνανέωσιν μετ' ἰατρικὴν εξέτασιν κατὰ τοὺς ὁρισμοὺς τοῦ ἄρθρου 66 τοῦ Ν.Δ. 4233/62

12

Descripción física

Dimensiones	124 x 173 mm
Material	Tipo papel
Color	Azul y amarillo
Particularidades	Consta de 12 páginas - letra negra

Medidas de seguridad

Sello de la administración o firma del funcionario que expide el permiso

Ubicación	El sello cubre parte de la fotografía.
-----------	--

Categorías

Categoría	Período de validez
B	Hasta 65 años de edad, Más de 65 años de edad: 3 años. (* véase información adicional)

Conductores profesionales

Se expide certificado de aptitud profesional	NO
En el permiso aparece el código 95	NO

Información adicional

El punto 4b establece que estos modelos son válidos durante un período determinado. Este período se amplió hasta los 65 años de edad (decreto 255/1984).

Grecia - GR1b

(→ 11/01/1987)

ΕΛΛΗΝΙΚΗ ΔΗΜΟΚΡΑΤΙΑ
ΥΠΟΥΡΓΕΙΟΝ
ΣΥΓΚΟΙΝΩΝΙΩΝ

ΑΔΕΙΩΝ ΑΡΙΘΜΟΣ:
Ν.Α. 289/69

ΟΔΗΓΙΑΙ

Διατηρείτε με πάσαν επιμέλειαν την παροδοσαν άδειαν.
Σας είναι απαραίτητος διά τὸ δικαίωμα ὀδηγήσεως τοῦ αὐτοκινήτου οχήματός.

Αέον αὐτὴ νά ἐπιδεικνύηται εἰς τὰ ἔντυπα τελευτῶν τῶν σχετικῶν Ἐλεγχῶν Κρατικῶν βεβαιώσεων.

ΕΠΩΝΥΜΟΝ:
ΟΝΟΜΑ:
ΟΝΟΜΑ ΠΑΤΡΟΣ:
ΕΒΟΥΣ ΓΕΝΝΗΣΕΩΣ:
ΚΑΤΟΙΚΙΑ:

Ἐν ἡμερῶν τοῦ 19.....
..... ἡμερῶν τοῦ 19.....
..... ἡμερῶν τοῦ 19.....

Σοφία Καυκοπούλου

ΑΔΕΙΩΝ ΑΡΙΘ. ΑΔΕΙΩΣ
ΣΗΜΕΙΩΣΙΣ

Ἡ παροδοσα ἀδεια ἰσχύει δι' ὁδήγησιν
.....
.....
.....

Κατετέθη τὸ ἑπ' ἀριθ.
.....
.....
.....
.....
.....

Κατετέθη τὸ ἑπ' ἀριθ.
.....
.....
.....
.....
.....

ΑΔΕΙΩΝ ΑΡΙΘΜΟΣ:
ΘΕΩΡΗΣΙΣ
ΥΠΗΡΕΣΙΑΣ ΤΡΟΧΑΙΑΣ ΚΙΝΗΣΕΩΣ

Descripción física

Dimensiones	124 x 173 mm
Material	Tipo papel
Color	Rosa y amarillo
Particularidades	Consta de 8 páginas - letra negra

Medidas de seguridad

Sello de la administración o firma del funcionario que expide el permiso

Ubicación	El sello cubre parte de la fotografía.
-----------	--

Categorías

Categoría	Período de validez
A	Hasta 65 años de edad. Más de 65 años de edad: 3 años. (* véase información adicional)

Categorías nacionales

Categoría nacional	Descripción de la categoría nacional
--------------------	--------------------------------------

Conductores profesionales

Se expide certificado de aptitud profesional	NO
En el permiso aparece el código 95	NO

Información adicional

El punto 4b establece que estos modelos son válidos durante un período determinado. Este período se amplió hasta los 65 años de edad (decreto 255/1984).

Grecia - GR1c

(30/01/1985 - 18/01/2013)

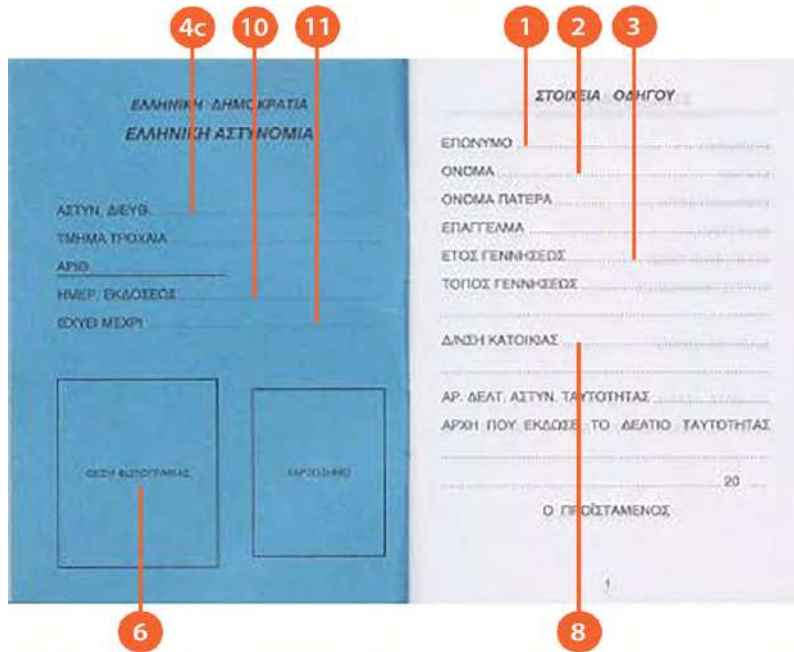

ΕΛΛΗΝΙΚΗ ΔΗΜΟΚΡΑΤΙΑ
ΕΛΛΗΝΙΚΗ ΑΣΤΥΝΟΜΙΑ

ΑΣΤΥΝ. ΔΕΥΘ. _____
ΤΜΗΜΑ ΤΡΟΧΑΙΑ _____
ΑΡΙΘ. _____
ΗΜΕΡ. ΕΚΔΟΣΕΩΣ _____
ΙΣΧΥΕΙ ΜΕΧΡΙ _____

ΦΩΤΟΒΙΟΓΡΑΦΙΑ _____
ΧΑΡΤΟΣΤΗΡΟ _____

ΣΤΟΙΧΕΙΑ ΟΔΗΓΟΥ

ΕΠΩΝΥΜΟ _____
ΟΝΟΜΑ _____
ΟΝΟΜΑ ΠΑΤΕΡΑ _____
ΕΠΑΓΓΕΛΜΑ _____
ΕΤΟΣ ΓΕΝΝΗΣΕΩΣ _____
ΤΟΠΟΣ ΓΕΝΝΗΣΕΩΣ _____

ΔΙΩΣΗ ΚΑΤΟΙΚΙΑΣ _____

ΑΡ. ΔΕΛΤ. ΑΣΤΥΝ. ΤΑΥΤΟΤΗΤΑΣ _____
ΑΡΧΗ ΠΟΥ ΕΚΔΩΣΕ ΤΟ ΔΕΛΤΙΟ ΤΑΥΤΟΤΗΤΑΣ _____

20 _____

Ο ΠΡΟΣΤΑΜΕΝΟΣ _____

1

Annotations: 4c, 10, 11, 1, 2, 3, 6, 8

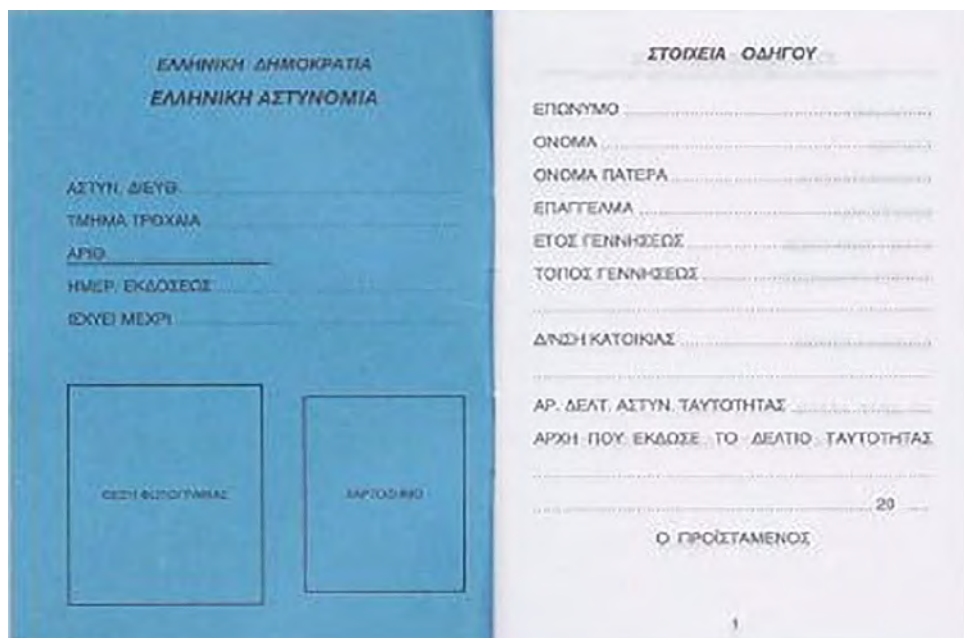

ΕΛΛΗΝΙΚΗ ΔΗΜΟΚΡΑΤΙΑ
ΕΛΛΗΝΙΚΗ ΑΣΤΥΝΟΜΙΑ

ΑΣΤΥΝ. ΔΕΥΘ. _____
ΤΜΗΜΑ ΤΡΟΧΑΙΑ _____
ΑΡΙΘ. _____
ΗΜΕΡ. ΕΚΔΟΣΕΩΣ _____
ΙΣΧΥΕΙ ΜΕΧΡΙ _____

ΦΩΤΟΒΙΟΓΡΑΦΙΑ _____
ΧΑΡΤΟΣΤΗΡΟ _____

ΣΤΟΙΧΕΙΑ ΟΔΗΓΟΥ

ΕΠΩΝΥΜΟ _____
ΟΝΟΜΑ _____
ΟΝΟΜΑ ΠΑΤΕΡΑ _____
ΕΠΑΓΓΕΛΜΑ _____
ΕΤΟΣ ΓΕΝΝΗΣΕΩΣ _____
ΤΟΠΟΣ ΓΕΝΝΗΣΕΩΣ _____

ΔΙΩΣΗ ΚΑΤΟΙΚΙΑΣ _____

ΑΡ. ΔΕΛΤ. ΑΣΤΥΝ. ΤΑΥΤΟΤΗΤΑΣ _____
ΑΡΧΗ ΠΟΥ ΕΚΔΩΣΕ ΤΟ ΔΕΛΤΙΟ ΤΑΥΤΟΤΗΤΑΣ _____

20 _____

Ο ΠΡΟΣΤΑΜΕΝΟΣ _____

1

Descripción física

Dimensiones	124 x 173 mm
Material	Tipo papel
Color	Azul claro
Particularidades	Consta de 8 páginas - letra negra

Medidas de seguridad

Sello de la administración (policía) o firma del funcionario que expide el permiso

Ubicación	El sello cubre parte de la fotografía.
-----------	--

Categorías

Categoría	Período de validez
A	Hasta 65 años de edad. Más de 65 años de edad: 3 años. (* véase información adicional)

Conductores profesionales

Se expide certificado de aptitud profesional	NO
En el permiso aparece el código 95	NO

Información adicional

El punto 4b establece que estos modelos son válidos durante un período determinado. Este período se amplió hasta los 65 años de edad (decreto 255/1984).

Grecia - GR2

(12/01/1987 - 31/03/1997)

5

ΑΝΑΝΕΩΣΕΙΣ	ΕΠΕΚΤΑΣΕΙΣ	
Ανανεώνεται και ισχύει μέχρι Ο ΠΡΟΣΤΑΜΕΝΟΣ	Επεκτείνεται σε κατηγορία Ο ΠΡΟΣΤΑΜΕΝΟΣ	<div style="text-align: center;"> <p>ΕΛΛΗΝΙΚΗ ΔΗΜΟΚΡΑΤΙΑ ΥΠΟΥΡΓΕΙΟ ΜΕΤΑΦΟΡΩΝ ΚΑΙ ΕΠΙΚΟΙΝΩΝΙΩΝ</p> <div style="font-size: 2em; font-weight: bold; border: 2px solid black; border-radius: 50%; padding: 10px; display: inline-block;">GR</div> <p>ΑΔΕΙΑ ΟΔΗΓΗΣΗΣ</p> <p>Katekort Führerschein Permiso de Conducción Driving Licence Permis de conduire Ceadúna Tiomána Patente di guida Rijbewijs Carta de Conducção</p> <p>Υπόδειγμα των ΕΥΡΩΠΑΪΚΩΝ ΚΟΙΝΟΤΗΤΩΝ</p> </div>
Ανανεώνεται και ισχύει μέχρι Ο ΠΡΟΣΤΑΜΕΝΟΣ	Επεκτείνεται σε κατηγορία Ο ΠΡΟΣΤΑΜΕΝΟΣ	
Ανανεώνεται και ισχύει μέχρι Ο ΠΡΟΣΤΑΜΕΝΟΣ	Επεκτείνεται σε κατηγορία Ο ΠΡΟΣΤΑΜΕΝΟΣ	
Ανανεώνεται και ισχύει μέχρι Ο ΠΡΟΣΤΑΜΕΝΟΣ	Επεκτείνεται σε κατηγορία Ο ΠΡΟΣΤΑΜΕΝΟΣ	

ΟΔΗΓΙΕΣ
Παρακολουθώ με την άδεια αυτή να τη διατηρώ με επιμέλεια, να την ανανεώνω πριν από την ημερομηνία λήξης και να την έχω πάντοτε μαζί σας όταν οδηγώ.

A - 796508

1
2
3
8
9

<p>1. ΕΠΩΝΥΜΟ</p> <p>2. ΟΝΟΜΑ</p> <p>3. ΧΡΟΝ. ΚΑΙ ΤΟΠΟΣ ΓΕΝΝΗΣΗΣ</p> <p>4. ΔΙΕΥΘΥΝΣΗ</p> <p>5. ΕΚΔΟΘΙΚΕ ΑΠΟ</p> <p>6. ΗΜΕΡ. ΕΚΔΟΣΗΣ</p> <p>7. ΙΣΧΥΕΙ ΜΕΧΡΙ</p> <p>8. ΑΡΙΘ. ΑΔΕΙΑΣ</p> <p>Ο ΠΡΟΣΤΑΜΕΝΟΣ</p>	<table border="1" style="width: 100%; border-collapse: collapse;"> <thead> <tr> <th style="width: 10%;">Κατηγορίες οχημάτων για τις οποίες ισχύει η άδεια</th> <th style="width: 80%;">Σύμψη κατηγορίας</th> </tr> </thead> <tbody> <tr> <td style="text-align: center;">A</td> <td>Μοτοκίνητες δίκοκκας ή τρικύκλες</td> </tr> <tr> <td style="text-align: center;">B</td> <td>Επιβατικά αυτοκίνητα μέχρι 8 θέσεων, εκτός από τη θέση του οδηγού και φορτηγά αυτοκίνητα μόνιμου επιβατικού βάρους μέχρι 3.500 κίλων, με δυνατότητα ελξης κλειστού σαρουνιού κάρavan.</td> </tr> <tr> <td style="text-align: center;">Γ</td> <td>Αυτοκίνητα της κατηγορίας B και φορτηγά μόνιμου επιβατικού βάρους πάνω από 3.500 κίλων, με δυνατότητα ελξης κλειστού σαρουνιού κάρavan.</td> </tr> <tr> <td style="text-align: center;">Δ</td> <td>Αυτοκίνητα της κατηγορίας B, Γ και λεωφορεία με δυνατότητα ελξης κλειστού σαρουνιού κάρavan.</td> </tr> <tr> <td style="text-align: center;">E</td> <td>Συνδυασμό οχημάτων, εφόσον ο δικαιούχος τους υπάγεται στις κατηγορίες B, Γ ή Δ, για τις οποίες ο οδηγός έχει το δικαίωμα οδήγησης, αλλά οι ίδια οι συνδυασμοί δεν υπάγονται στην κατηγορία ή στις κατηγορίες αυτές.</td> </tr> </tbody> </table>	Κατηγορίες οχημάτων για τις οποίες ισχύει η άδεια	Σύμψη κατηγορίας	A	Μοτοκίνητες δίκοκκας ή τρικύκλες	B	Επιβατικά αυτοκίνητα μέχρι 8 θέσεων, εκτός από τη θέση του οδηγού και φορτηγά αυτοκίνητα μόνιμου επιβατικού βάρους μέχρι 3.500 κίλων, με δυνατότητα ελξης κλειστού σαρουνιού κάρavan.	Γ	Αυτοκίνητα της κατηγορίας B και φορτηγά μόνιμου επιβατικού βάρους πάνω από 3.500 κίλων, με δυνατότητα ελξης κλειστού σαρουνιού κάρavan.	Δ	Αυτοκίνητα της κατηγορίας B, Γ και λεωφορεία με δυνατότητα ελξης κλειστού σαρουνιού κάρavan.	E	Συνδυασμό οχημάτων, εφόσον ο δικαιούχος τους υπάγεται στις κατηγορίες B, Γ ή Δ, για τις οποίες ο οδηγός έχει το δικαίωμα οδήγησης, αλλά οι ίδια οι συνδυασμοί δεν υπάγονται στην κατηγορία ή στις κατηγορίες αυτές.	<p style="text-align: center; font-weight: bold;">ΣΥΜΠΛΗΡΩΜΑΤΙΚΑ ΣΤΟΙΧΕΙΑ</p> <p style="font-size: 2em; font-weight: bold; text-align: center;">ΑΚΥΡΟΝ</p>
Κατηγορίες οχημάτων για τις οποίες ισχύει η άδεια	Σύμψη κατηγορίας													
A	Μοτοκίνητες δίκοκκας ή τρικύκλες													
B	Επιβατικά αυτοκίνητα μέχρι 8 θέσεων, εκτός από τη θέση του οδηγού και φορτηγά αυτοκίνητα μόνιμου επιβατικού βάρους μέχρι 3.500 κίλων, με δυνατότητα ελξης κλειστού σαρουνιού κάρavan.													
Γ	Αυτοκίνητα της κατηγορίας B και φορτηγά μόνιμου επιβατικού βάρους πάνω από 3.500 κίλων, με δυνατότητα ελξης κλειστού σαρουνιού κάρavan.													
Δ	Αυτοκίνητα της κατηγορίας B, Γ και λεωφορεία με δυνατότητα ελξης κλειστού σαρουνιού κάρavan.													
E	Συνδυασμό οχημάτων, εφόσον ο δικαιούχος τους υπάγεται στις κατηγορίες B, Γ ή Δ, για τις οποίες ο οδηγός έχει το δικαίωμα οδήγησης, αλλά οι ίδια οι συνδυασμοί δεν υπάγονται στην κατηγορία ή στις κατηγορίες αυτές.													

5
4b
4a
4c
6

Descripción física

Dimensiones 106 x 222 mm

Formato Tríptico

Material Tipo papel

Color Rosa

Medidas de seguridad

Sello de la administración o firma del funcionario que expide el permiso

Ubicación El sello cubre parte de la fotografía. El sello se coloca junto a cada categoría.

Método de verificación Cada permiso de conducción tiene un número único.

Categorías

Categoría	Período de validez
A, B	Hasta 65 años de edad. Más de 65 años de edad: 3 años.
BE, Γ, ΓΕ, Δ, ΔΕ	5 años. Más de 65 años de edad: 3 años.

Códigos

Códigos nacionales	Descripción	Códigos de la UE
Οδήγηση με γυαλιά	Conducción con gafas	01
Οδηγεί το υπ' αριθ. αυτοκίνητο	Conducción del vehículo con una matrícula y número de identificación (VIN) específicos.	50/51
Β Για επαγγελματική χρήση	B para la conducción de taxis	50/51

Conductores profesionales

Se expide certificado de aptitud profesional NO

En el permiso aparece el código 95 NO

Grecia - GR3

(01/04/1997 - 30/04/2001)

5 11 8

<p>ΣΥΜΠΛΗΡΩΜΑΤΙΚΑ ΣΤΟΙΧΕΙΑ 5</p> <p>ΑΚΥΡΟ</p> <p>Ε.Ε. 0499072</p>	<p>ΑΝΑΝΕΩΣΕΙΣ 6</p> <p>Ανανεώνεται και ισχύει μέχρι Ο ΕΞΟΥΣΙΩΔ. ΥΠΑΛΛΗΛΟΣ</p> <p>Ανανεώνεται και ισχύει μέχρι Ο ΕΞΟΥΣΙΩΔ. ΥΠΑΛΛΗΛΟΣ</p> <p>Ανανεώνεται και ισχύει μέχρι Ο ΕΞΟΥΣΙΩΔ. ΥΠΑΛΛΗΛΟΣ</p> <p>ΑΛΛΑΓΕΣ ΤΟΠΟΥ ΚΑΝΟΝΙΚΗΣ ΔΙΑΜΟΝΗΣ</p>	<p>ΕΛΛΗΝΙΚΗ ΔΗΜΟΚΡΑΤΙΑ ΥΠΟΥΡΓΕΙΟ ΜΕΤΑΦΟΡΩΝ ΚΑΙ ΕΠΙΚΟΙΝΩΝΙΩΝ</p> <p>GR</p> <p>ΑΔΕΙΑ ΟΔΗΓΗΣΗΣ</p> <p>Permiso de Conducción Kortekort Führerschein Driving Licence Permis de Conduire Ceadúna Tiomána Patente di guida Rijbewijs Carta de Conducção</p> <p>Υπόδειγμα ΕΥΡΩΠΑΪΚΩΝ ΚΟΙΝΟΤΗΤΩΝ</p>
---	---	---

1 2 3 10 11 12

<p>1 ΕΠΩΝΥΜΟ</p> <p>2 ΟΝΟΜΑ ΟΝ. ΠΑΤΕΡΑ</p> <p>3 ΗΜΕΡΟΜΗΝΙΑ ΚΑΙ ΤΟΠΟΣ ΓΕΝΝΗΣΗΣ</p> <p>4 ΕΚΔΟΥΣΑ ΑΡΧΗ ΗΜΕΡ. ΕΚΔΟΣΗΣ</p> <p>Ο ΕΞΟΥΣΙΟΔΟΤΗΜ. ΥΠΑΛ. 5 ΑΡΙΘΜΟΣ ΑΔΕΙΑΣ</p> <p>6 ΦΩΤΟΓΡΑΦΙΑ</p> <p>8 ΑΝΔΡΗ ΚΑΤΟΙΚΙΑΣ Ομάς - Antheis</p> <p>Άλλες Κατηγορίες</p> <p>Ναυτιλ</p> <p>7 ΥΠΟΓΡΑΦΗ ΚΑΤΟΧΥ</p>	<p>ΚΑΤΗΓΟΡΙΕΣ ΟΧΗΜΑΤΩΝ ΓΙΑ ΤΙΣ ΟΠΟΙΕΣ ΙΣΧΥΕΙ Η ΑΔΕΙΑ ΟΔΗΓΗΣΗΣ</p> <p>Α Π Ο</p> <p>Ε Ω Σ</p> <p>ΥΠΗΡΕΣ. ΥΠΟΓΡΑΦΗ-ΣΦΡΑΓΙΣ</p> <p>ΚΩΔ. ΠΑΡΑΤ.</p> <table border="1"> <tr> <td>A</td> <td>A1</td> <td></td> <td>125cc 11kW</td> </tr> <tr> <td>A</td> <td>A</td> <td></td> <td></td> </tr> <tr> <td>B</td> <td>B1</td> <td></td> <td></td> </tr> <tr> <td>B</td> <td>B</td> <td></td> <td>3,5t max. G. max 4,5t max.</td> </tr> <tr> <td>Γ</td> <td>Γ</td> <td></td> <td></td> </tr> <tr> <td>Δ</td> <td>Δ</td> <td></td> <td></td> </tr> <tr> <td>E</td> <td>B</td> <td></td> <td></td> </tr> <tr> <td>E</td> <td>Γ</td> <td></td> <td></td> </tr> <tr> <td>E</td> <td>Δ</td> <td></td> <td></td> </tr> </table>	A	A1		125cc 11kW	A	A			B	B1			B	B		3,5t max. G. max 4,5t max.	Γ	Γ			Δ	Δ			E	B			E	Γ			E	Δ			<p>ΑΚΥΡΟ</p>
A	A1		125cc 11kW																																			
A	A																																					
B	B1																																					
B	B		3,5t max. G. max 4,5t max.																																			
Γ	Γ																																					
Δ	Δ																																					
E	B																																					
E	Γ																																					
E	Δ																																					

8 4c 5 4a 6 7

Descripción física

Dimensiones	106 x 222 mm
Formato	Tríptico
Material	Tipo papel
Color	Rosa

Medidas de seguridad

Sello de la administración o firma del funcionario que expide el permiso

Ubicación	El sello cubre parte de la fotografía.
Método de verificación	Cada permiso de conducción tiene un número único.

Categorías

Categoría	Período de validez
A, B, A1, B1	Hasta 65 años de edad. Más de 65 años de edad: 3 años.
BE, Γ, ΓE, Δ, ΔE	5 años. Más de 65 años de edad: 3 años.

Categorías nacionales

Categoría nacional	Descripción de la categoría nacional
103	Visión monocular
105	Deficiencia auditiva
106	Limitación de la ampliación del permiso de conducción a la categoría II por motivos médicos
107	Límite temporal a la validez administrativa del permiso médico por motivos médicos
110	Permiso de conducción canjeado por las fuerzas armadas

113	Categoría B (conductores de taxis)
114	No pueden conducirse autobuses (D1, D1E, D, DE) a más de 50 km de distancia de la empresa del vehículo. Este código se elimina al cabo de 12 meses.
116	El permiso de conducción se expidió con menos categorías que el anterior.
120	Prohibición de toda profesión que requiera que el interesado sea titular de un permiso de categoría C, D, CE o DE Este código expiró el 10.09.2014.
171	Primer duplicado por pérdida del permiso
271	Segundo duplicado por pérdida del permiso
371	Tercer duplicado por pérdida del permiso

Conductores profesionales

Se expide certificado de aptitud profesional NO

























En el permiso aparece el código 95 NO

Grecia - GR4

(01/05/2001 - 18/01/2009)

12

<p>ΣΥΜΠΛΗΡΩΜΑΤΙΚΑ ΣΤΟΙΧΕΙΑ</p> <p>E.E. /2</p>	<p>ΚΑΤΗΓΟΡΙΕΣ ΟΧΗΜΑΤΩΝ ΓΙΑ ΤΙΣ ΟΠΟΙΕΣ ΓΙΝΝΕΤΕ Η ΑΔΕΙΑ ΓΥΝΗΧΕΩΣ</p> <table border="1"> <tr> <td>ΚΑΤ.</td> <td>ΕΙΔΟΣ</td> <td>ΑΔΕΙΑ</td> <td>Διάρκεια - Εξουσιοθέτηση</td> </tr> <tr> <td> </td> <td> </td> <td> </td> <td> </td> </tr> <tr> <td> </td> <td> </td> <td> </td> <td> </td> </tr> <tr> <td> </td> <td> </td> <td> </td> <td> </td> </tr> <tr> <td> </td> <td> </td> <td> </td> <td> </td> </tr> </table> <p>ΑΔΕΙΑ ΓΥΝΗΧΕΩΣ ΤΟΠΟΥ ΚΑΝΟΝΙΚΗΣ ΔΙΑΜΟΝΗΣ</p>	ΚΑΤ.	ΕΙΔΟΣ	ΑΔΕΙΑ	Διάρκεια - Εξουσιοθέτηση																	<p>ΕΛΛΗΝΙΚΗ ΔΗΜΟΚΡΑΤΙΑ ΥΠΟΥΡΓΕΙΟ ΜΕΤΑΦΟΡΩΝ ΚΑΙ ΕΠΙΚΟΙΝΩΝΙΩΝ</p>  <p>ΑΔΕΙΑ ΟΔΗΓΗΣΗΣ</p> <p>Permisó de Condución Körkort Führerschein Driving Licence Ajokortti Permis de Conduire Ceaddinas Tionána Patente di guida Rijbewijs Carta de Conducção Körkort</p> <p>Υπόδειγμα ΕΥΡΩΠΑΪΚΩΝ ΚΟΙΝΟΤΗΤΩΝ</p>
ΚΑΤ.	ΕΙΔΟΣ	ΑΔΕΙΑ	Διάρκεια - Εξουσιοθέτηση																			

<p>1 ΟΡΓΑΝΙΣΜΟΣ</p> <p>2 ΟΝΟΜΑ</p> <p>3 ΣΥΜΠΛΗΡΩΜΑΤΙΚΑ ΣΤΟΙΧΕΙΑ</p> <p>4 ΕΚΔΟΣΗ ΑΔΕΙΑΣ</p> <p>5 ΑΡΙΘΜΟΣ ΑΔΕΙΑΣ</p> <p>6 ΑΝΤΙ ΚΑΤΟΧΙΚΑ</p> <p>7 ΣΥΜΠΛΗΡΩΜΑΤΙΚΑ ΣΤΟΙΧΕΙΑ</p>	<p>ΚΑΤΗΓΟΡΙΕΣ ΟΧΗΜΑΤΩΝ ΓΙΑ ΤΙΣ ΟΠΟΙΕΣ ΓΙΝΝΕΤΕ Η ΑΔΕΙΑ ΟΔΗΓΗΣΗΣ</p> <table border="1"> <tr> <td>A</td> <td></td> <td>≤ 250 W ≤ 125 cm³</td> </tr> <tr> <td>A</td> <td></td> <td></td> </tr> <tr> <td>B</td> <td></td> <td>≤ 3500 kg (≤ 1900 cm³)</td> </tr> <tr> <td>Γ</td> <td></td> <td></td> </tr> <tr> <td>Δ</td> <td></td> <td></td> </tr> <tr> <td>E</td> <td></td> <td></td> </tr> <tr> <td>E</td> <td></td> <td></td> </tr> <tr> <td>Δ</td> <td></td> <td></td> </tr> </table>	A		≤ 250 W ≤ 125 cm ³	A			B		≤ 3500 kg (≤ 1900 cm ³)	Γ			Δ			E			E			Δ			<p>ΑΠΟ</p> <p>Ε.Ω.Σ</p> <p>ΥΠΗΡΕΣΙΑ ΥΠΟΓΡΑΦΗ - ΕΣΦΑΤΙΣΜΑ ΚΑΙ ΠΡΑΞΗ</p>
A		≤ 250 W ≤ 125 cm ³																								
A																										
B		≤ 3500 kg (≤ 1900 cm ³)																								
Γ																										
Δ																										
E																										
E																										
Δ																										

10

11

3

4c

8

7

6

5

Descripción física

Dimensiones	105 x 220 mm
Material	Tipo papel
Color	Rosa
Particularidades	Tiene 6 páginas

Medidas de seguridad

Sello de la administración o firma del funcionario que expide el permiso

Ubicación	El sello cubre parte de la fotografía.
Método de verificación	Cada permiso de conducción tiene un número único.

Categorías

Categoría	Período de validez
A, A (≤ 25 kW, ≤ 0.16 kW/kg), B	Hasta 65 años de edad. Más de 65 años de edad: 3 años.
BE, Γ, ΓE, Δ, ΔE	Hasta 65 años de edad. Más de 65 años de edad: 3 años.

Códigos

Códigos nacionales	Descripción	Códigos de la UE
103	Visión monocular	01.05
105	Deficiencia auditiva	
106	Limitación de la ampliación del permiso de conducción a grupos de la categoría II por motivos médicos	
107	Límite temporal a la validez administrativa del permiso médico por motivos médicos	

110	Permiso de conducción canjeado por las fuerzas armadas	
113	Categoría B (conductores de taxis)	
114	No se permite conducir autobuses (D1, D1E, D, DE) a más de 50 km de distancia de la empresa del vehículo. Este código se elimina al cabo de 12 meses (el código expiró al entrar en vigor la Directiva 2003/59/CE).	
116	El permiso de conducción se expidió con menos categorías que el anterior.	
120	Prohibición de toda profesión que requiera que el interesado sea titular de un permiso de categoría C, D, CE o DE (expiró el 10.9.2014)	
171	Primer duplicado por pérdida del permiso	71
271	Segundo duplicado por pérdida del permiso	71
371	Tercer duplicado por pérdida del permiso	71

Conductores profesionales

Se expide certificado de aptitud profesional NO

En el permiso aparece el código 95 SÍ

Grecia - GR5

(19/01/2009 - 18/01/2013)

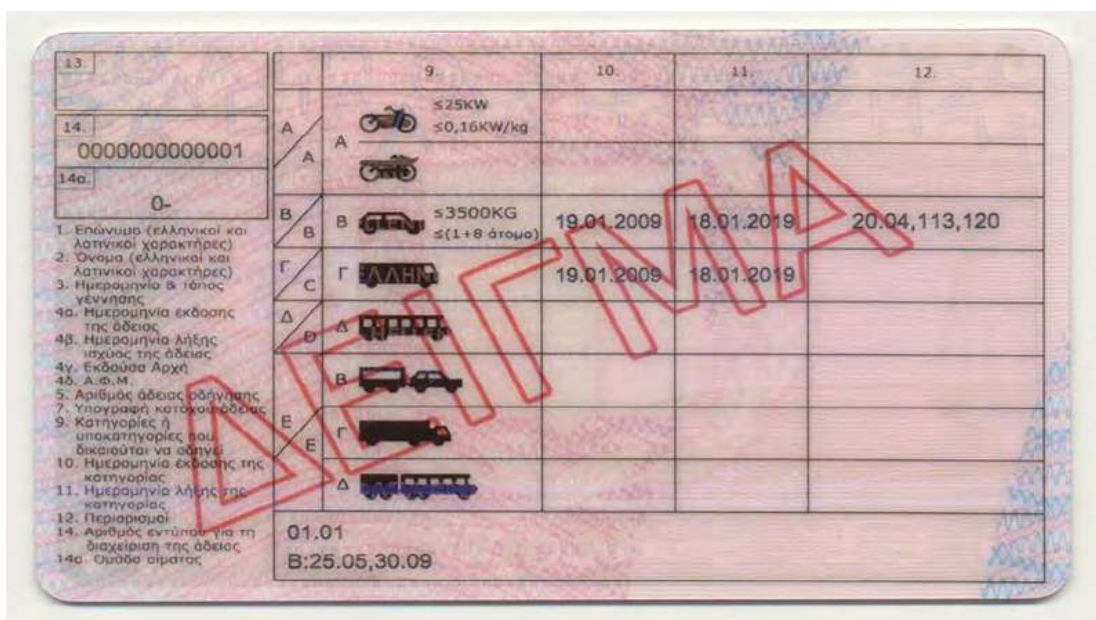

Descripción física

Dimensiones	85,6 x 54 mm
Formato	ID-1
Material	Tarjeta de plástico
Color	Rosa
Particularidades	Cumple las normas internacionales de calidad (ISO) y todos los requisitos técnicos establecidos en el anexo I de la Directiva 2006/126/CE.

Medidas de seguridad

Holograma de seguridad

Ubicación	Ángulo superior izquierdo y reverso
-----------	-------------------------------------

OVI (tinta ópticamente variable)

Características	Todos los caracteres aparecen en microletra con tinta ópticamente variable.
-----------------	---

Estampado

Ubicación	Ambos lados
Características	Impresión visible a la luz ultravioleta

Categorías

Categoría	Período de validez
A, B	Hasta 65 años de edad. Más de 65 años de edad: 3 años.
BE, Γ, ΓE, Δ, ΔE	5 años. Más de 65 años de edad: 3 años.

Códigos

Códigos nacionales	Descripción	Códigos de la UE
103	Visión monocular	01.05
105	Deficiencia auditiva	
106	Limitación de la ampliación del permiso de conducción a grupos de la categoría II por motivos médicos	
107	Límite temporal a la validez administrativa del permiso médico por motivos médicos	
110	Permiso de conducción canjeado por las fuerzas armadas	
113	Categoría B (conductores de taxis)	
114	No se permite conducir autobuses (D1, D1E, D, DE) a más de 50 km de distancia de la empresa del vehículo.	
116	El permiso de conducción se expidió con menos categorías que el anterior.	
120	Prohibición de toda profesión que requiera que el interesado sea titular de un permiso de categoría C, D, CE o DE. Expiró el 10/9/2014	
171	Primer duplicado por pérdida del permiso	71
271	Segundo duplicado por pérdida del permiso	71
371	Tercer duplicado por pérdida del permiso	71

Conductores profesionales

Se expide certificado de aptitud profesional NO

En el permiso aparece el código 95 SÍ

Grecia - GR6

(19/01/2013→)

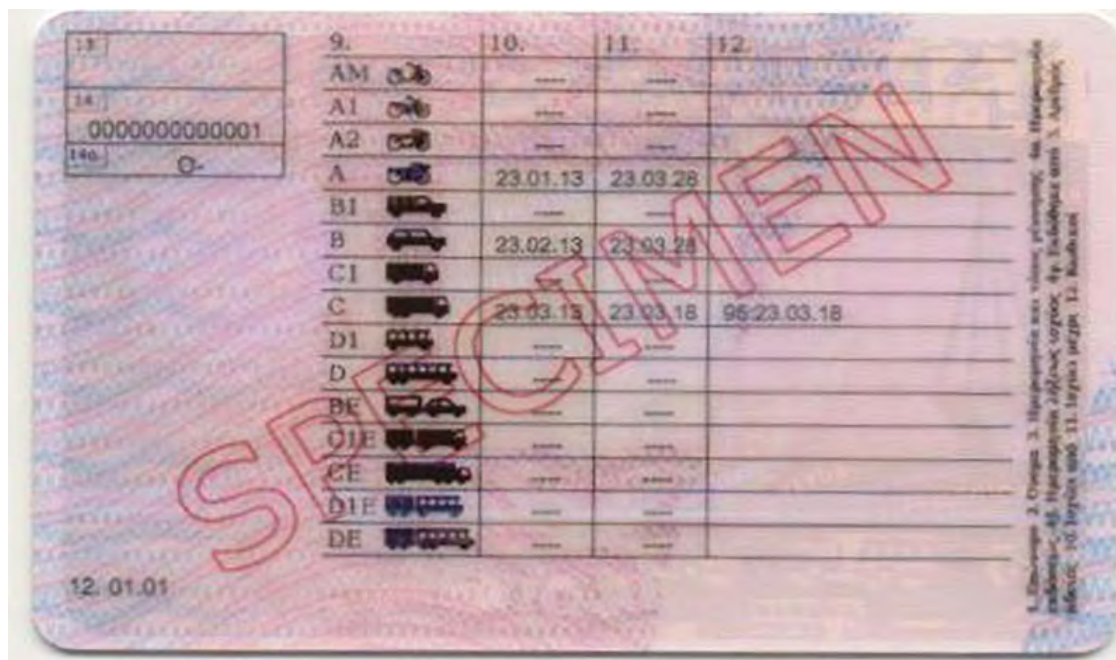

Descripción física

Dimensiones	85,6 x 54 mm
Formato	ID-1
Material	Tarjeta de plástico
Color	Rosa
Particularidades	Cumple las normas internacionales de calidad (ISO) y todos los requisitos técnicos establecidos en el anexo I de la Directiva 2006/126/CE.

Medidas de seguridad

Holograma de seguridad

Ubicación	Ángulo superior izquierdo y reverso
-----------	-------------------------------------

Estampado

Ubicación	Ambos lados
Características	Impresión visible a la luz ultravioleta

OVI (tinta ópticamente variable)

Características	Todos los caracteres aparecen en microletra con tinta ópticamente variable.
-----------------	---

Categorías

Categoría	Período de validez
AM, A1, A2, A, B, B1, BE	Hasta 65 años de edad: 15 años. 65-80: 3 años. Más de 80 años de edad: 2 años.
C1, C, D1, D, C1E, CE, D1E, D	5 años. 65-80: 3 años. Más de 80 años de edad: 2 años.

Códigos

Códigos nacionales	Descripción	Códigos de la UE
103	Visión monocular	01.05
105	Deficiencia auditiva	
106	Limitación de la ampliación del permiso de conducción a grupos de la categoría II por motivos médicos	
107	Límite temporal a la validez administrativa del permiso médico por motivos médicos	
110	Permiso de conducción canjeado por las fuerzas armadas	
116	El permiso de conducción se expidió con menos categorías que el anterior.	
120	Prohibición de toda ocupación que requiera que el interesado sea titular de un permiso de categoría CC, D, CE o DE.	01.05

Conductores profesionales

Se expide certificado de aptitud profesional NO

En el permiso aparece el código 95 SÍ

España - ES1

(27/06/1997 - 01/11/2004)

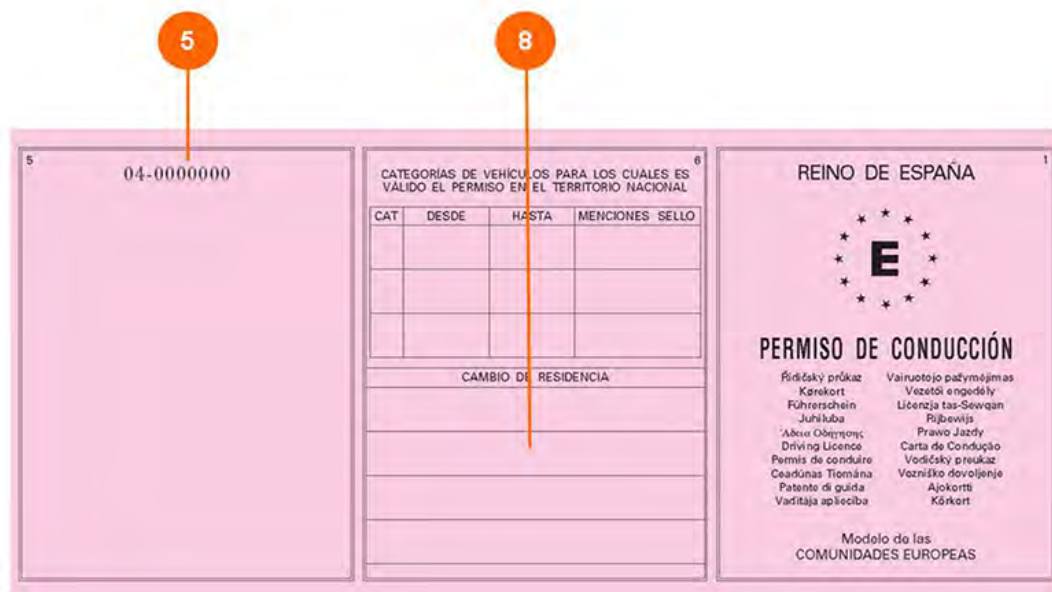

5 04.0000000

8

REINO DE ESPAÑA

E

PERMISO DE CONDUCCIÓN

Řidičský průkaz Vairuotojo pažymėjimas
Körkort Vezetői engedély
Führerschein Ličenca tas-Sewqan
Juhiluba Pijbewijs
Ábrós Ősnyomás Prawo Jazdy
Driving Licence Carta de Conducção
Permis de conduire Vodičský preukaz
Ceadúnas Tiomána Vozniško dovoljenje
Patente di guida Ajokortti
Vaditāja apliecība Körkort

Modelo de las COMUNIDADES EUROPEAS

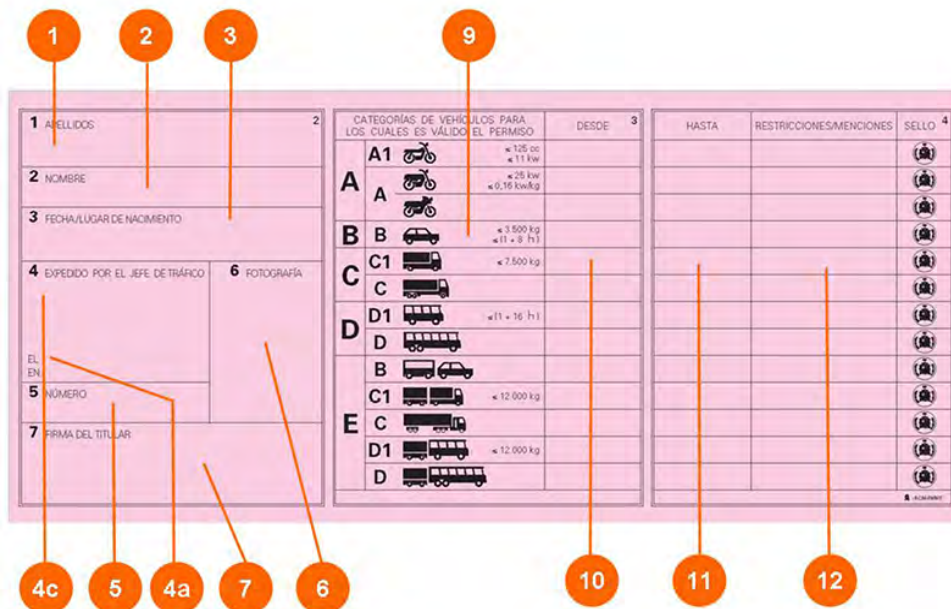

1 APELLIDOS

2 NOMBRE

3 FECHA/LUGAR DE NACIMIENTO

4 EXPEDIDO POR EL JEFE DE TRÁFICO

6 FOTOGRAFÍA

EL EN

5 NÚMERO

7 FIRMA DEL TITULAR

9

CATEGORÍAS DE VEHÍCULOS PARA LOS CUALES ES VÁLIDO EL PERMISO

	DESDE	HASTA	RESTRICCIONES/MENCIONES	SELLO
A1	≤ 125 cc ≤ 11 kw			(A1)
A	≤ 25 kw ≤ 0.16 kw/kg			(A)
B	≤ 3.500 kg ≤ 11 + 9 t/h			(B)
C1	≤ 7.500 kg			(C1)
C				(C)
D1	≤ 11 + 16 t/h			(D1)
D				(D)
B				(B)
C1	≤ 12.000 kg			(C1)
E C				(E C)
D1	≤ 12.000 kg			(D1)
D				(D)

10

11

12

4c

5

4a

7

6

Descripción física

Dimensiones	220 x 120 mm
Formato	Tríptico
Material	Cartulina 200 gr/m2 (neobond)
Color	Rosa
Particularidades	Soporte sintético Cuatro modelos según idioma (los modelos se diferencian tanto en el anverso como en el reverso):- Castellano-Catalán/valenciano- Euskera (vasco)- Gallego Los modelos Catalán/Valenciano, Euskera y Gallego son bilingües junto con el idioma castellano (español).

Medidas de seguridad

Marca de agua

Ubicación	Aleatoria
Características	E de España dentro de un óvalo y la palabra "ESPAÑA", ambas repetidas varias veces
Método de verificación	Visible al trasluz



Fibrillas invisibles, solo visibles bajo luz ultravioleta

Ubicación	Aleatoria
Características	Los motivos impresos con estas tintas son visibles únicamente a la luz ultravioleta, permaneciendo invisibles ante la luz normal Colores rojo y verde
Método de verificación	Lámpara de luz ultravioleta

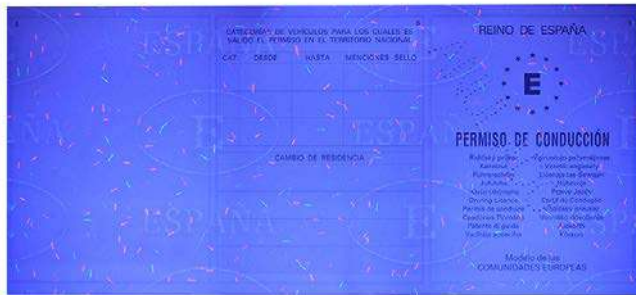

Categorías

Categoría	Período de validez
A1, A, B, BE	Hasta 45 años de edad: 10 años; 45 - 70: 5 años; más de 70 años de edad: 2 años
C1, C1E, C, CE, D1, D1E, D, DE	Hasta 45 años de edad: 5 años; 45 - 60: 3 años; más de 60 años de edad: 2 años

Códigos

Códigos nacionales	Descripción
101	Categorías D1 y D, limitado a un radio de acción de 50 km
102	Permiso renovado una vez caducado
103	Obtención del permiso después de cuatro (4) años de su caducidad
104	Permiso prorrogado por un periodo de vigencia inferior al normal: <ul style="list-style-type: none"> 1 - hasta 1 año 2 - entre 1 y 2 años 3 - entre 2 y 3 años 4 - entre 3 y 4 años 5 - entre 4 y 5 años 6 - entre 5 y 10 años
105	Límite máximo de velocidad: <ul style="list-style-type: none"> 1 - 70 km/h 2 - 80 km/h 3 - 90 km/h 4 - 100 km/h
171	Duplicado
200	El permiso debe ir acompañado de un documento anexo con las condiciones restrictivas de utilización del vehículo

Conductores profesionales

Se expide certificado de aptitud profesional NO

En el permiso aparece el código 95 NO

España - ES2

(02/11/2004 - 07/12/2009)

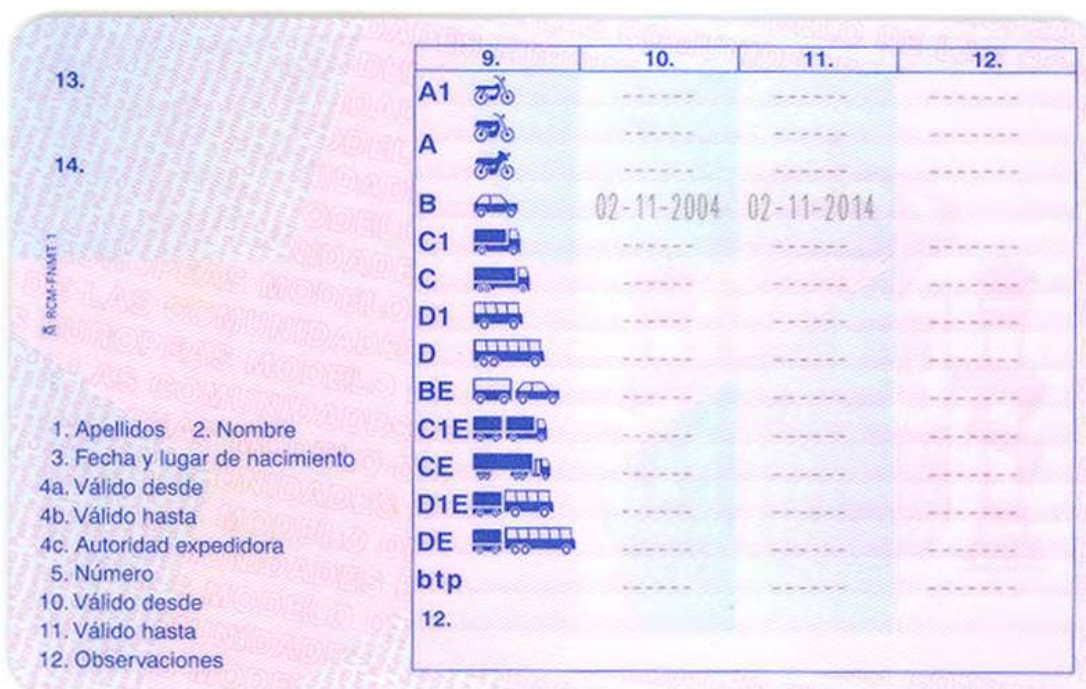

Descripción física

Dimensiones	85,60 x 53,98 mm
Formato	ID - 1
Material	Laminado mixto de PVC y núcleo de policarbonato Compuesto por cinco capas:- Lámina de protección holográfica- Revestimiento en PVC- Núcleo de policarbonato- Revestimiento especial en PVC, caracteres láser- Lámina de protección transparente
Color	Tonos rosados
Particularidades	Conforme a la Directiva 96/47/CEE del Consejo- Anverso, un solo modelo común- Reverso, 2 modelos (A y B)A) Inicialmente con 5 modelos dependiendo del idioma:* Castellano* Catalán (C)* Valenciano (V)* Euskera (E)* Gallego (G)Los modelos C, V, E y G son bilingües junto con el idioma castellano (español). B) A partir del 01/06/2005 se unificaron los modelos catalán y valenciano, quedando cuatro modelos:* Castellano (1)* Catalán/valenciano (2)* Euskera (3)* Gallego (4)Los modelos 2, 3 y 4 son bilingües junto con el idioma castellano (español).

Medidas de seguridad

Guilliches

Ubicación	Fondo de la tarjeta (anverso y reverso).
Características	El diseño con guilliches se caracteriza por: * Impresión de figuras formadas por líneas asimétricas y entrecruzadas. * Dificultad de falsificación.
Método de verificación	A simple vista, observando los fondos.



Microletra

Ubicación

Anverso

Características

Palabras "PERMISO DE CONDUCCIÓN REINO DE ESPAÑA" en microletra

Método de verificación

Con lupa

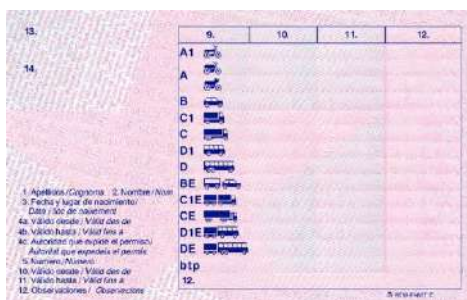

Microletra

Ubicación

En el diseño de los fondos, tanto del anverso como del reverso de la tarjeta

Características

Texto "Permiso de Conducción", en los distintos idiomas de la UE

Método de verificación

A simple vista

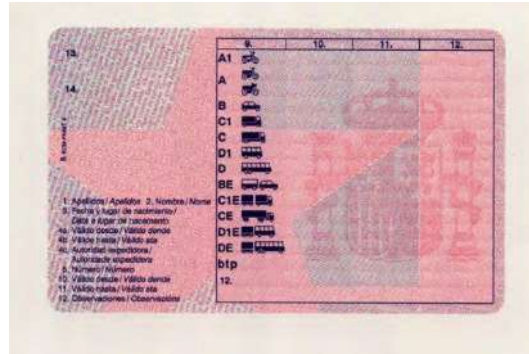

Impresión codificada en el anverso (logotipo de la Dirección General de Tráfico).

Ubicación

Anverso

Método de verificación

Lente especial que permite interpretar el texto impreso

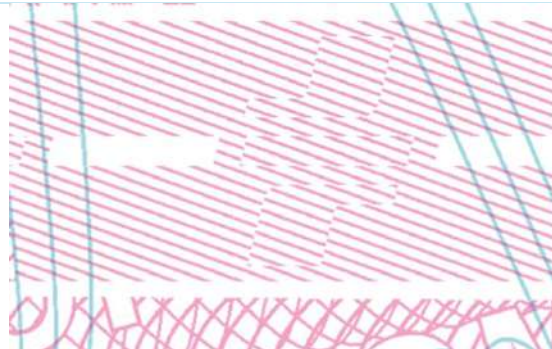

Tinta invisible

Ubicación

Anverso y reverso

Características

Respuesta azul a la luz ultravioleta (UV).

Método de verificación

Lámpara de luz ultravioleta



Lámina de protección de la personalización gráfica.

Ubicación

Anverso y reverso

Características

Protege los elementos de personalización impresos. Dota a la tarjeta de mayor durabilidad y dificulta la falsificación. Revestimiento: lámina transparente que protege las figuras impresas mediante sublimación de color. Revestimiento de seguridad: laminado de poliéster que incorpora material especial de adhesión.

Método de verificación

Moviendo el documento se observa el efecto holográfico del revestimiento del anverso.

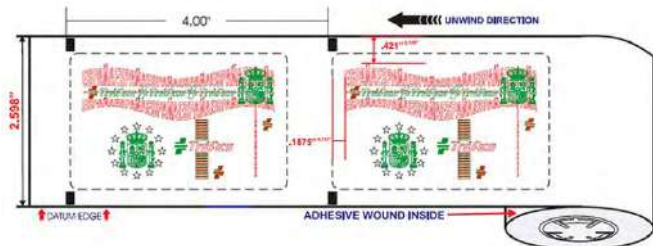

Categorías

Categoría	Período de validez
A1, A, B, BE	Hasta 45 años de edad: 10 años; 45-70: 5 años; Más de 70 años de edad: 2 años
C1, C1E, C, CE, D1, D1E, D, DE	Hasta 45 años de edad: 5 años; 45-60: 3 años; más de 60 años de edad: 2 años

Categorías nacionales

Categoría nacional	Descripción de la categoría nacional
BTP	Vehículos prioritarios circulando en servicio urgente, de transporte escolar y transporte público de viajeros, para MMA inferior a 3.500 kg y un máximo de 9 asientos, incluyendo conductor

Códigos

Códigos nacionales	Descripción
101	Categorías D1 y D, limitado a un radio de acción de 50 km
102	Permiso renovado una vez caducado
103	Obtención del permiso después de cuatro (4) años de su caducidad
104	Permiso prorrogado por un periodo de vigencia inferior al normal: <ul style="list-style-type: none"> 1 - hasta 1 año 2 - entre 1 y 2 años 3 - entre 2 y 3 años 4 - entre 3 y 4 años 5 - entre 4 y 5 años 6 - entre 5 y 10 años

105	Límite máximo de velocidad: 1 - 70 km/h 2 - 80 km/h 3 - 90 km/h 4 - 100 km/h
106	Fecha de primera expedición del permiso: 1 - permiso nuevo por prorrogarse fuera de plazo 2 - canje permiso militar 3 - canje permiso extranjero
171	Duplicado por: 1 - pérdida 2 - deterioro 3 - sustracción 4 - variación de datos
200	El permiso debe ir acompañado de un documento anexo con las condiciones restrictivas de utilización del vehículo
201	El permiso debe ir acompañado de un documento anexo donde se indica el periodo de cumplimiento de sanción de suspensión de autorización

Conductores profesionales

Se expide certificado de aptitud profesional NO

En el permiso aparece el código 95 NO

España - ES3

(08/12/2009 - 18/01/2013)

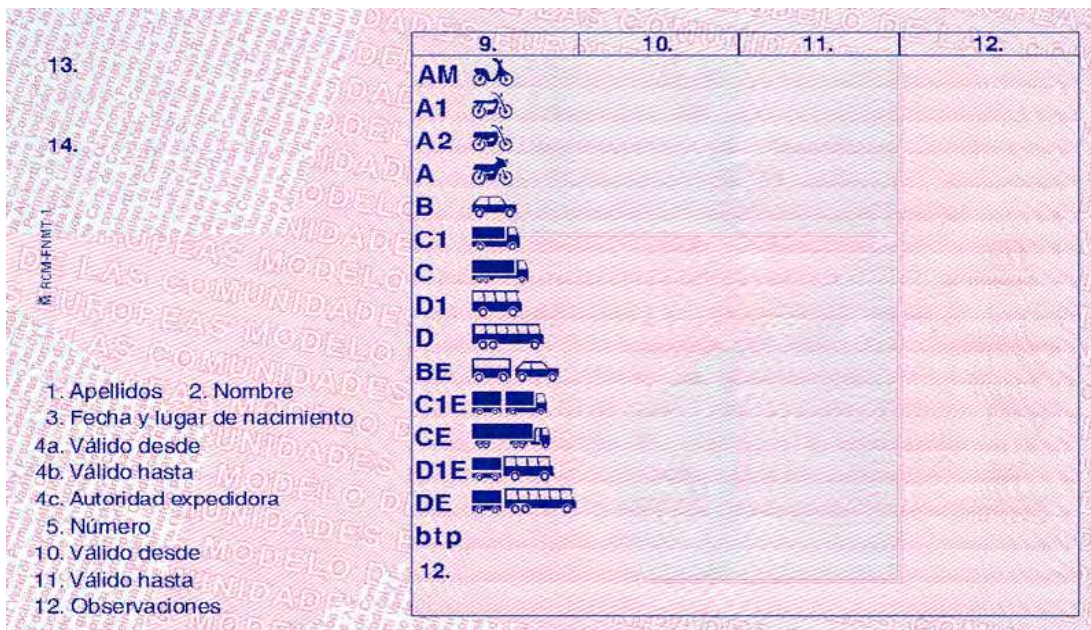

Descripción física

Dimensiones	85,60 x 53,98 mm
Formato	ID - 1
Material	Laminado mixto de PVC y núcleo de policarbonato Compuesto por cinco capas:- Lámina de protección holográfica- Revestimiento en PVC- Núcleo de policarbonato- Revestimiento especial en PVC, caracteres láser- Lámina de protección transparente
Color	Tonos rosados
Particularidades	Conforme a la Directiva 2006/126/CE del Parlamento Europeo y del Consejo- Anverso, un solo modelo común- Reverso, 4 modelos dependiendo del idioma:* Castellano (1)* Catalán/valenciano (2)* Euskera (3)* Gallego (4) Los modelos 2, 3 y 4 son bilingües junto con el idioma castellano (español). En relación con el modelo anterior, se incluyen las categorías AM y A2

Medidas de seguridad

Guiloches

Ubicación	Fondo de la tarjeta (anverso y reverso).
Características	El diseño con guiloches se caracteriza por: * Impresión de figuras formadas por líneas asimétricas y entrecruzadas. * Dificultad de falsificación.
Método de verificación	A simple vista, observando los fondos.

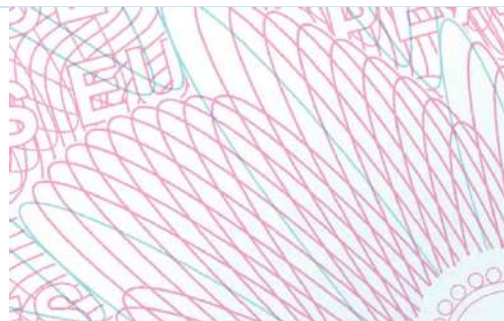

Tinta invisible

Ubicación

Anverso y reverso

Características

Respuesta azul a la luz ultravioleta (UV).

Método de verificación

Lámpara de luz ultravioleta



Lámina de protección de la personalización gráfica.

Ubicación

Anverso y reverso

Características

Protege los elementos de personalización impresos. Dota a la tarjeta de mayor durabilidad y dificulta la falsificación. Revestimiento: lámina transparente que protege las figuras impresas mediante sublimación de color. Revestimiento de seguridad: laminado de poliéster que incorpora material especial de adhesión. .

Método de verificación

Moviendo el documento se observa el efecto holográfico del revestimiento del anverso.

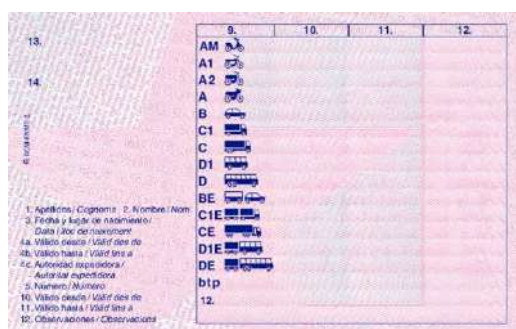

Impresión codificada en el anverso (logotipo de la Dirección General de Tráfico).

Ubicación

Anverso

Método de verificación

Lente especial que permite interpretar el texto impreso

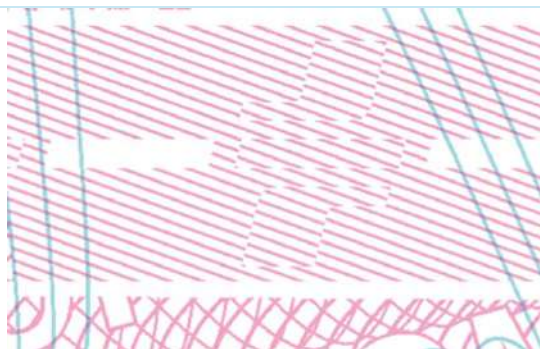

Microletra

Ubicación

En el diseño de los fondos, tanto del anverso como del reverso de la tarjeta

Características

Texto "Permiso de Conducción", en los distintos idiomas de la UE

Método de verificación

A simple vista

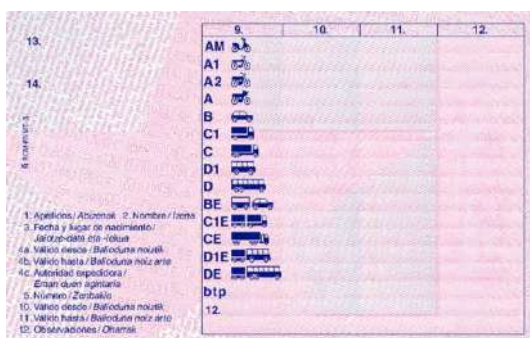

Microletra

Ubicación	Anverso
Características	Palabras "PERMISO DE CONDUCCIÓN REINO DE ESPAÑA" en microletra
Método de verificación	Con lupa

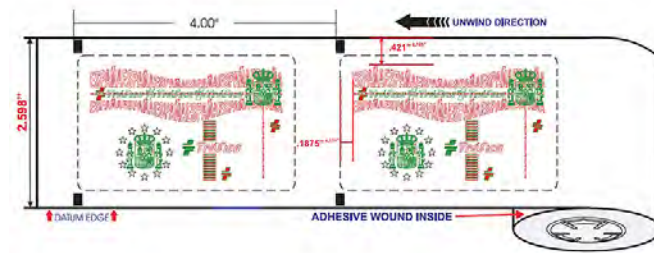

Categorías

Categoría	Período de validez
AM, A1, A2, A, B, BE	Hasta 65 años de edad: 10 años; más de 65 años de edad: 5 años
C1, C1E, C, CE, D1, D1E, D, DE	Más de 65 años de edad: 5 años; más de 65 años de edad: 3 años

Categorías nacionales

Categoría nacional	Descripción de la categoría nacional
BTP	Vehículos prioritarios circulando en servicio urgente, de transporte escolar y transporte público de viajeros, para MMA inferior a 3.500 kg y un máximo de 9 asientos, incluyendo conductor

Códigos

Códigos nacionales	Descripción
101	Categorías D1 y D, limitado a un radio de acción de 50 km
105	Límite máximo de velocidad: <ul style="list-style-type: none"> 1 - 70 km/h 2 - 80 km/h 3 - 90 km/h 4 - 100 km/h
106	Fecha de primera expedición del permiso: <ul style="list-style-type: none"> 2 - canje permiso militar 3 - canje permiso extranjero 4 - titular de un permiso extranjero no susceptible de canje 5 - recuperación del permiso tras declaración de pérdida de vigencia por agotar saldo de puntos
200	El permiso debe ir acompañado de un documento anexo con las condiciones restrictivas de utilización del vehículo
201	El permiso debe ir acompañado de un documento anexo donde se indica el periodo de cumplimiento de sanción de suspensión de autorización
202	Limitado a vehículos policiales

Conductores profesionales

Se expide certificado de aptitud profesional NO

En el permiso aparece el código 95 NO

España - ES4

(19/01/2013→)



PERMISO DE CONDUCCIÓN REINO DE ESPAÑA

6. 

1. APELLIDO1
APELLIDO2

2. NOMBRE

3. 01-01-1980 ESPAÑA

4a.02-11-2004 4c. 99-00















4b.02-11-2014

5. 01234567-X

7. 

MUESTRA

9. AM A1 A2 A B1 B C1 C D1 D BE C1E CE D1E DE BTP

	9.	10.	11.	12.
13.	AM 	02.04.95	02.04.95	101.78.<75000
	A1 	15.10.91	04.10.96	101.78.<75000
	A2 	01.12.02	01.12.02	101.78.<75000
14.	A 	02.02.02	02.02.02	101.78.<75000
	B1 	-----	-----	-----
	B 	02.04.95	02.04.95	101.78.<75000
	C1 	01.12.02	15.10.07	101.78.<75000
	C 	04.10.96	01.12.02	101.78.<75000
	D1 	02.02.02	02.02.02	101.78.<75000
	D 	01.12.02	01.12.02	101.78.<75000
	BE 	04.10.96	02.04.05	101.78.<75000
	C1E 	15.10.91	04.10.96	101.78.<75000
	CE 	01.12.02	01.12.02	101.78.<75000
	D1E 	02.02.02	02.02.02	101.78.<75000
	DE 	01.12.02	04.10.06	101.78.<75000
	BTP	01.12.02	04.10.06	101.78.<75000

12. 70.23232323F.70.55555555RA.02.01.171.1.171.44 012345678123456789012345
70.23232323F.70.55555555RA.02.01.171.1.171.44 012345678123456789012345

1. Apellidos. 2. Nombre. 3. Fecha y lugar de nacimiento. 4a. Fecha de expedición.
4b. Fecha de expiración. 4c. Expedido por. 5. Número del permiso. 10. Válido desde el.
11. Válido hasta el. 12. Códigos.

Descripción física

Dimensiones	85,60 x 53,98 mm
Formato	ID - 1
Material	Laminado mixto de PVC y núcleo de policarbonato Compuesto por cinco capas:- Lámina de protección holográfica- Revestimiento en PVC- Núcleo de policarbonato- Revestimiento especial en PVC, caracteres láser- Lámina de protección transparente
Color	Tonos rosados
Particularidades	Conforme a la Directiva 2011/94/UE de la Comisión- Anverso, un solo modelo común- Reverso, 4 modelos dependiendo del idioma:* Castellano (1)* Catalán/valenciano (2)* Euskera (3)* Gallego (4)Los modelos 2, 3 y 4 son bilingües junto con el idioma castellano (español).Modelo europeo armonizado

Medidas de seguridad

Guiloches

Ubicación	Fondo de la tarjeta (anverso y reverso).
Características	El diseño con guiloches se caracteriza por: * Impresión de figuras formadas por líneas asimétricas y entrecruzadas. * Dificultad de falsificación.
Método de verificación	A simple vista, observando los fondos.

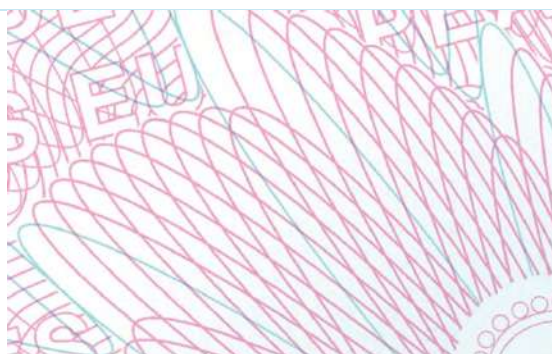

Microletra

Ubicación

Anverso

Características

Palabras "PERMISO DE CONDUCCIÓN REINO DE ESPAÑA" en microletra

Método de verificación

Con lupa



Microletra

Ubicación

En el diseño de los fondos, tanto del anverso como del reverso de la tarjeta

Características

Texto "Permiso de Conducción", en los distintos idiomas de la UE

Método de verificación

A simple vista



Impresión codificada en el anverso (logotipo de la Dirección General de Tráfico).

Ubicación

Anverso

Características

El texto impreso únicamente puede leerse con una lente especial.

Método de verificación

Lente especial que permite interpretar el texto

impreso

	9.	10.	11.	12.
13.	AM	02.04.95	02.04.95	101.78.<75000
	A1	15.10.91	04.10.96	101.78.<75000
	A2	01.12.02	01.12.02	101.78.<75000
14.	A	02.02.02	02.02.02	101.78.<75000
	B1			
	B	02.04.95	02.04.95	101.78.<75000
	C1	01.12.02	15.10.11	101.78.<75000
	C	04.10.96	01.12.02	101.78.<75000
	D1	02.02.02	02.02.02	101.78.<75000
	D	01.12.02	01.12.02	101.78.<75000
	BE	04.10.96	02.04.05	101.78.<75000
	C1E	15.10.91	04.10.96	101.78.<75000
	CE	01.12.02	01.12.02	101.78.<75000
	D1E	02.02.02	02.02.02	101.78.<75000
	DE	01.12.02	04.10.06	101.78.<75000
	BTP	01.12.02	04.10.06	101.78.<75000
12.	70.23232323F 70.55555555RA.02.01.171.1.171.44 012345678123456789012345 70.23232323F 70.55555555RA.02.01.171.1.171.44 012345678123456789012345			

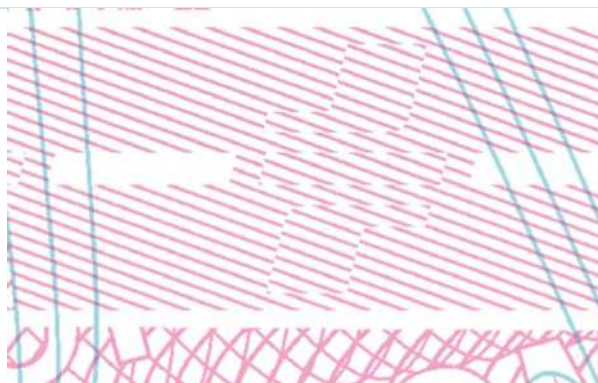

Tinta invisible

Ubicación

Anverso y reverso

Características

Respuesta azul a la luz ultravioleta (UV).

Método de verificación

Lámpara de luz ultravioleta



Lámina de protección de la personalización gráfica.

Ubicación

Anverso y reverso

Características

Protege los elementos de personalización impresos. Dota a la tarjeta de mayor durabilidad y dificulta la falsificación. Revestimiento: lámina transparente que protege las figuras impresas mediante sublimación de color. Revestimiento de seguridad: laminado de poliéster que incorpora material especial de adhesión.

Método de verificación

Moviendo el documento se observa el efecto holográfico del revestimiento del anverso.



Categorías

Categoría	Período de validez
AM, A1, A2, A, B, BE	Hasta 65 años de edad: 10 años; más de 65 años de edad: 5 años
C1, C1E, C, CE, D1, D1E, D, DE	Más de 65 años de edad: 5 años; más de 65 años de edad: 3 años

Categorías nacionales

Categoría nacional	Descripción de la categoría nacional
BTP	Vehículos prioritarios circulando en servicio urgente, de transporte escolar y transporte público de viajeros, para MMA inferior a 3.500 kg y un máximo de 9 asientos, incluyendo conductor

Códigos

Códigos nacionales	Descripción
101	Categorías D1 y D, limitado a un radio de acción de 50 km
105	Límite máximo de velocidad: <ul style="list-style-type: none"> 1 - 70 km/h 2 - 80 km/h 3 - 90 km/h 4 - 100 km/h

106	Fecha de primera expedición del permiso: 2 - canje permiso militar 3 - canje permiso extranjero 4 - titular de un permiso extranjero no susceptible de canje 5 - recuperación del permiso tras declaración de pérdida de vigencia por agotar saldo de puntos
200	El permiso debe ir acompañado de un documento anexo con las condiciones restrictivas de utilización del vehículo
201	El permiso debe ir acompañado de un documento anexo donde se indica el periodo de cumplimiento de sanción de suspensión de autorización
202	Limitado a vehículos policiales

Conductores profesionales

Se expide certificado de aptitud profesional NO

En el permiso aparece el código 95 NO

Francia - F1

(→ 12/12/1953)

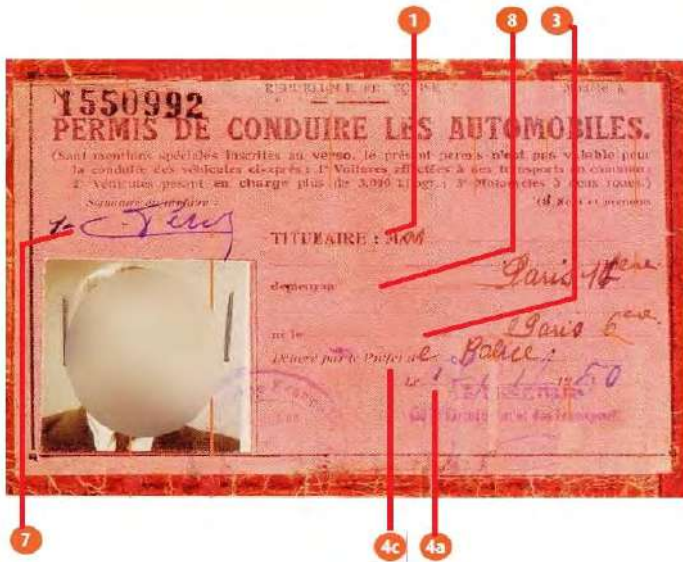

Descripción física

Dimensiones 84 x 124 mm

Material Cartón

Color Naranja

Categorías

Categoría	Período de validez
1°, 2°, 3°	Hasta 60 años de edad: 5 años. 60-76: 2 años. Más de 76 años de edad: 1 año.

Categorías nacionales

Categoría nacional	Descripción de la categoría nacional
1°	Vehículos utilizados para transporte público de personas
2	Vehículos de más de 3.000 kg con carga
3°	Motocicletas de 2 ruedas

Conductores profesionales

Se expide certificado de aptitud profesional NO

En el permiso aparece el código 95 NO

Información adicional

Si no hay nota al reverso de la licencia, el titular solo está habilitado para conducir vehículos de las categorías AM, A1, B1 y B. Este punto se indica en el cuadro con el siguiente formato: ----

Francia - F2

(01/01/1954 - 20/01/1975)

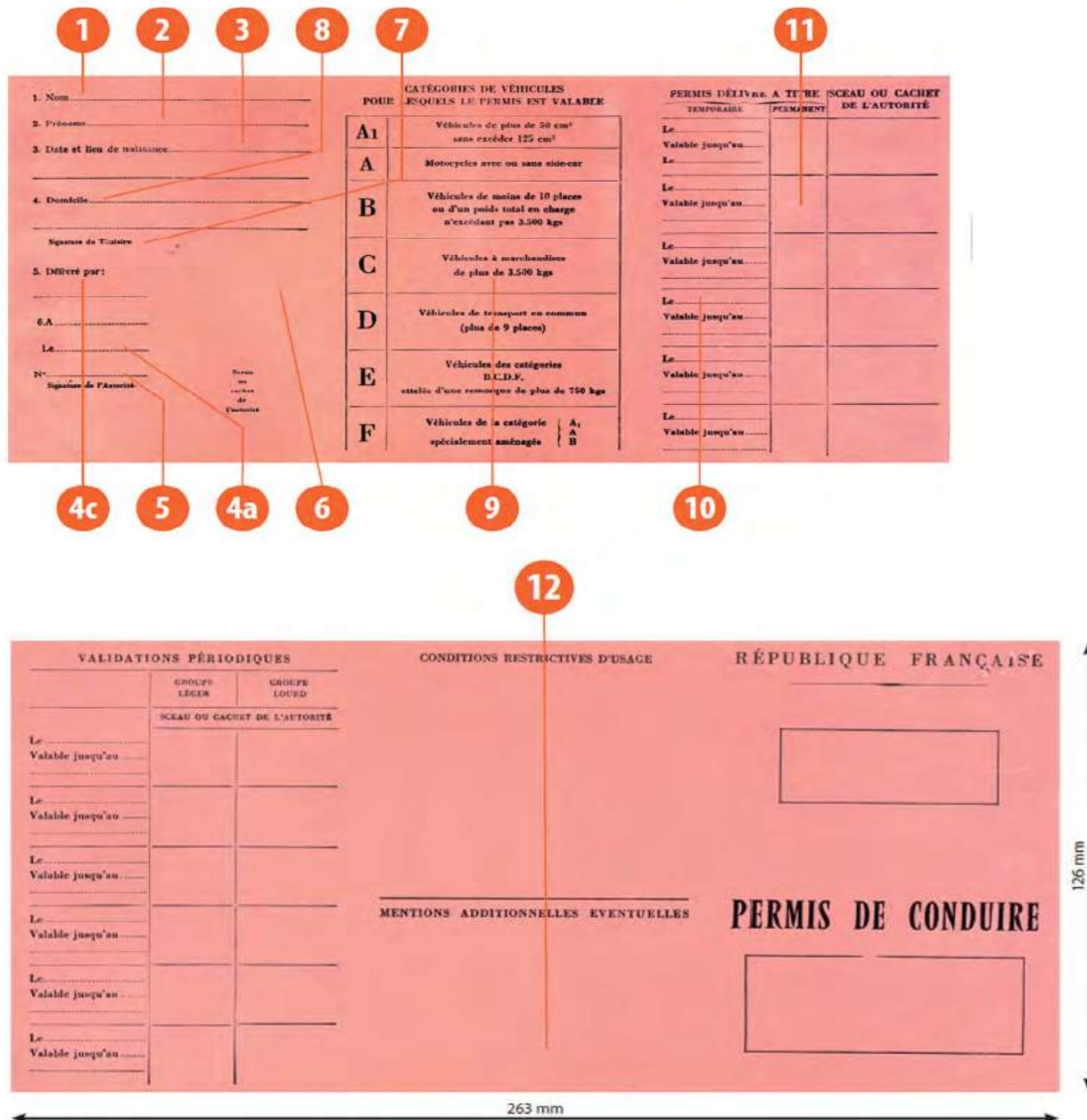

1 Nom
2 Prénoms
3 Date et lieu de naissance
8 Domicile
7 Signature de l' titulaire
11 PERMIS DÉLIVRÉ A TITRE SCAU OU CACHET DE L'AUTORITÉ

4c 5 4a 6

9 10

12

CATEGORIES DE VEHICULES POUR LESQUELS LE PERMIS EST VALABLE

A1	Véhicules de plus de 50 cm ³ sans excéder 125 cm ³
A	Motocycles avec ou sans side-car
B	Véhicules de moins de 10 places ou d'un poids total en charge n'excédant pas 3.500 kgs
C	Véhicules à marchandises de plus de 3.500 kgs
D	Véhicules de transport en commun (plus de 9 places)
E	Véhicules des catégories B.C.D.E. attelés d'une remorque de plus de 750 kgs
F	Véhicules de la catégorie $\left\{ \begin{array}{l} A_1 \\ A \\ B \end{array} \right.$ spécialement aménagés

VALIDATIONS PÉRIODIQUES

	GROUPE LÉGER	GROUPE LOUÉ
Le Valable jusqu'au		
Le Valable jusqu'au		
Le Valable jusqu'au		
Le Valable jusqu'au		
Le Valable jusqu'au		
Le Valable jusqu'au		
Le Valable jusqu'au		

CONDITIONS RESTRICTIVES D'USAGE

RÉPUBLIQUE FRANÇAISE

MENTIONS ADDITIONNELLES ÉVENTUELLES

PERMIS DE CONDUIRE

263 mm

126 mm

Descripción física

Dimensiones 126 x 263 mm

Formato Tríptico

Material Tipo papel

Color Rosa

Categorías

Categoría	Período de validez
A1, A, B, BE	Indefinido
C, CE, D, DE	Hasta 60 años de edad: 5 años; 60 - 76: 2 años; Más de 76: 1 año.

Categorías nacionales

Categoría nacional	Descripción de la categoría nacional
FA1	Vehículos especialmente adaptados de categoría A1
FA	Vehículos especialmente adaptados de categoría A
FB	Vehículos especialmente adaptados de categoría B

Códigos

Códigos nacionales	Descripción	Códigos de la UE
01	Gafas/lentes de contacto de prescripción médica	01
03	Prótesis	03
10	Cambio automático	10
15	Embrague automático	15
40	Volante con mango/pomo	40
42	Retrovisores laterales a ambos lados	42

Conductores profesionales

Se expide certificado de aptitud profesional NO

En el permiso aparece el código 95 NO

Francia - F3

(20/01/1975 - 29/02/1980)



1 Nom : (Pour les femmes, nom de jeune fille)

2 Prénoms :

3 Épouse ou veuve :

4 Date et lieu de naissance :

5 Domicile :

6 Signature de l' titulaire

7 A - VANNES

8 16.1.80

9 751256300519 du 16.1.80 "EQ"

10 751256300519 du 16.1.80 "EQ"

11 751256300519 du 16.1.80 "EQ"

12 18901X1

1 1. Nom : (Pour les femmes, nom de jeune fille)

2 Prénoms :

3 Épouse ou veuve :

4 Date et lieu de naissance :

5 Domicile :

6 Signature de l' titulaire

7 A - VANNES

8 16.1.80

9 751256300519 du 16.1.80 "EQ"

10 751256300519 du 16.1.80 "EQ"

11 751256300519 du 16.1.80 "EQ"

12 18901X1

13 VALIDATIONS PÉRIODIQUES

LE	GRUPE LÉGER	GRUPE LOURD
Valable jusqu'au		
Valable jusqu'au		
Valable jusqu'au		
Valable jusqu'au		
Valable jusqu'au		
Valable jusqu'au		
Valable jusqu'au		
Valable jusqu'au		
Valable jusqu'au		

14 CONDITIONS RESTRICTIVES D'USAGE

15 RÉPUBLIQUE FRANÇAISE

16 TAXE PAYÉE SUR ÉTAT :

17 PERMIS DE CONDUIRE

18 MENTIONS ADDITIONNELLES ÉVENTUELLES

263 mm

126 mm

Descripción física

Dimensiones 126 x 263 mm

Formato Tríptico

Material Papel

Color Rosa

Categorías

Categoría	Período de validez
A1, A, B, BE	Indefinido
C, E(C), D, E(D)	Hasta 60 años de edad: 5 años. 60 - 76: 2 años. Más de 76: 1 año.

Categorías nacionales

Categoría nacional	Descripción de la categoría nacional
FA1	Vehículos especialmente adaptados de categoría A1
FA	Vehículos especialmente adaptados de categoría A
FB	Vehículos especialmente adaptados de categoría B

Códigos

Códigos nacionales	Descripción	Códigos de la UE
01	Gafas/lentes de contacto de prescripción médica	01
03	Prótesis	03
10	Cambio automático	10
15	Embrague automático	15
40	Volante con mango/pomo	40
42	Retrovisores laterales a ambos lados	42

Conductores profesionales

Se expide certificado de aptitud profesional NO

En el permiso aparece el código 95 NO

Francia - F4

(01/03/1980 - 31/12/1984)

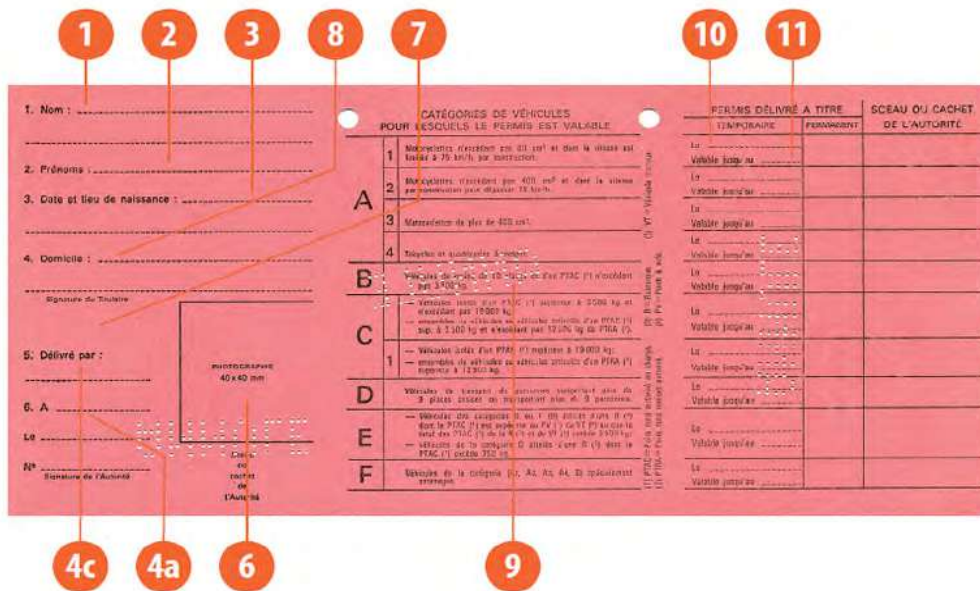

1. Nom : _____

2. Prénoms : _____

3. Date et lieu de naissance : _____

4. Domicile : _____

Signature du Titulaire

5. Délivré par : _____

6. A _____

Le _____

N° _____

Titulaire de l'Autorité

photocopie 40x40 mm

Carte en relief de l'Autorité

CATÉGORIES DE VÉHICULES POUR LESQUELS LE PERMIS EST VALABLE

	1	2	3	4
A	Motocyclette (cylindres en 211 cm ³ et dont le poids est limité à 75 kg), par instruction.	Motocyclette (cylindres par 400 cm ³ et dont le poids est limité par instruction) par instruction.	Motocyclette de plus de 400 cm ³ .	Traqueur ou quadricycle à moteur.
B	Véhicule de 2-3-4-6 roues de 2-3-4-6 roues (P) (voiture) par instruction.			
C	Véhicule de 2-3-4-6 roues (P) (voiture) à 2000 kg et au-dessus par instruction.			
D	Véhicule de transport de personnes susceptible d'être utilisé sur route ou susceptible d'être utilisé sur route.			
E	Véhicule de transport de personnes susceptible d'être utilisé sur route ou susceptible d'être utilisé sur route.			
F	Véhicule de la catégorie (C), (A), (B), (D), (E) spécialement aménagés.			

PERMIS DELIVRE A TITRE

	TEMPORAIRE	PERMANENT
La	Véhicule jusqu'au	
Le	Véhicule jusqu'au	
La	Véhicule jusqu'au	
Le	Véhicule jusqu'au	
La	Véhicule jusqu'au	
Le	Véhicule jusqu'au	
La	Véhicule jusqu'au	
Le	Véhicule jusqu'au	
La	Véhicule jusqu'au	
Le	Véhicule jusqu'au	

SCEAU OU CACHET DE L'AUTORITE

10

11

4c

4a

6

9

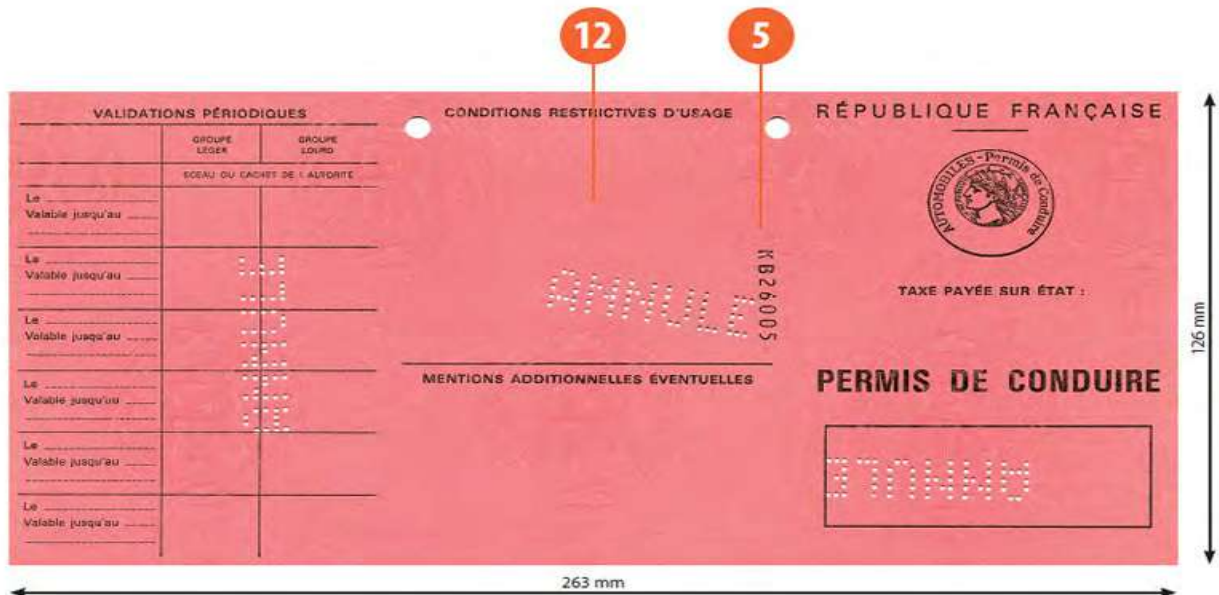

VALIDATIONS PÉRIODIQUES

	GROUPE LÉGER	GROUPE LOURD
La	Valable jusqu'au	
Le	Valable jusqu'au	
La	Valable jusqu'au	
Le	Valable jusqu'au	
La	Valable jusqu'au	
Le	Valable jusqu'au	
La	Valable jusqu'au	
Le	Valable jusqu'au	

CONDITIONS RESTRICTIVES D'USAGE

RÉPUBLIQUE FRANÇAISE

NOTARIAT - Permis de conduire

TAXE PAYÉE SUR ÉTAT :

PERMIS DE CONDUIRE

263 mm

126 mm

12

5

Descripción física

Dimensiones 126 x 263 mm

Formato Tríptico

Material Papel

Color Rosa

Categorías

Categoría	Período de validez
A1, A2, A3, A4, B, E(B)	Indefinido
C, C1, D, E(D)	Hasta 60 años de edad: 5 años. 60 - 76: 2 años. Más de 76: 1 año.

Categorías nacionales

Categoría nacional	Descripción de la categoría nacional
FA1	Vehículos especialmente adaptados de categoría A1
FA2	Vehículos especialmente adaptados de categoría A2
FA3	Vehículos especialmente adaptados de categoría A3
FA4	Vehículos especialmente adaptados de categoría A4
FB	Vehículos especialmente adaptados de categoría B

Códigos

Códigos nacionales	Descripción	Códigos de la UE
/	Gafas/lentes de contacto de prescripción médica	01
/	Prótesis	03
/	Cambio automático	10

/	Embrague automático	15
/	Volante con mango/pomo	40
/	Retrovisores laterales a ambos lados	42

Conductores profesionales

Se expide certificado de aptitud profesional NO

En el permiso aparece el código 95 NO

Francia - F5

(01/01/1985 - 30/06/1990)

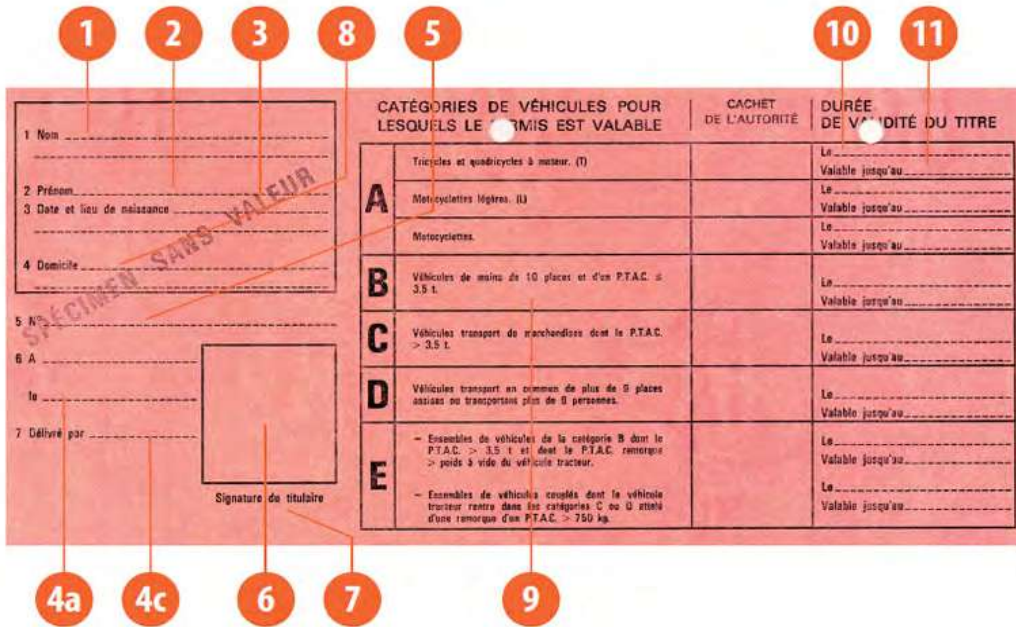

1 Nom _____

2 Prénom _____

3 Date et lieu de naissance _____

4 Domicile _____

5 N° _____

6 A _____

le _____

7 Délivré par _____

Signature de titulaire

CATÉGORIES DE VÉHICULES POUR LESQUELS LE PERMIS EST VALABLE	CACHET DE L'AUTORITÉ	DURÉE DE VALIDITÉ DU TITRE
A Tricycles et quadricycles à moteur. (1) Motocyclettes légères. (2) Motocyclettes.		Le _____ Valable jusqu'au _____
B Véhicules de moins de 10 places et d'un PTAC ≤ 3,5 t.		Le _____ Valable jusqu'au _____
C Véhicules transport de marchandises dont le PTAC > 3,5 t.		Le _____ Valable jusqu'au _____
D Véhicules transport en commun de plus de 9 places assises ou transports plus de 9 personnes.		Le _____ Valable jusqu'au _____
E - Ensembles de véhicules de la catégorie B dont le PTAC > 3,5 t et dont le PTAC remorque > poids à vide du véhicule tracteur. - Ensembles de véhicules couplés dont le véhicule tracteur entre dans les catégories C ou D et dont le poids à vide du véhicule tracteur > 750 kg.		Le _____ Valable jusqu'au _____

10 _____

11 _____

4a _____

4c _____

6 _____

7 _____

9 _____

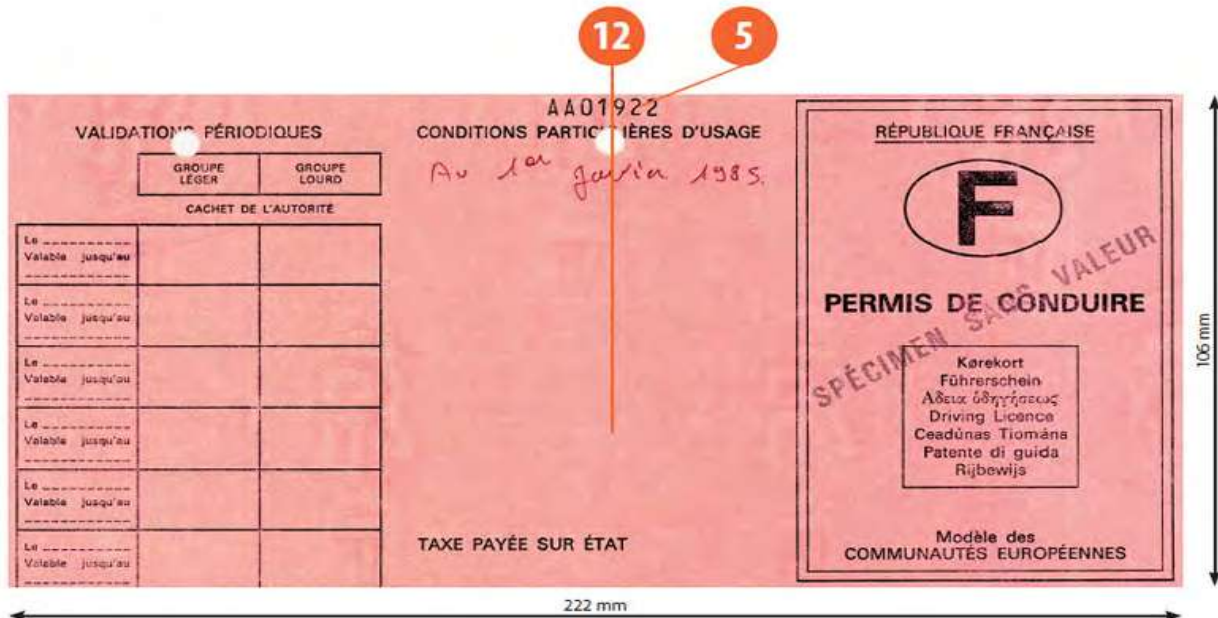

12 _____

5 _____

AA01922

VALIDATIONS PÉRIODIQUES

	GROUPE LÉGER	GROUPE LOURD
Le _____ Valable jusqu'au _____		
Le _____ Valable jusqu'au _____		
Le _____ Valable jusqu'au _____		
Le _____ Valable jusqu'au _____		
Le _____ Valable jusqu'au _____		
Le _____ Valable jusqu'au _____		

CACHET DE L'AUTORITÉ

CONDITIONS PARTICULIÈRES D'USAGE

Au 1er janvier 1985.

TAXE PAYÉE SUR ÉTAT

RÉPUBLIQUE FRANÇAISE

F

PERMIS DE CONDUIRE

Korekort
Führerschein
Άδεια οδήγησης
Driving Licence
Ceadúnas Tiomána
Patente di guida
Rijbewijs

Modèle des COMMUNAUTÉS EUROPÉENNES

222 mm

106 mm

Descripción física

Dimensiones 106 x 222 mm

Formato Tríptico

Material Papel

Color Rosa

Categorías

Categoría	Período de validez
AT, AL, A, B, E(B)	Indefinido
C, E(C)	Hasta 60 años de edad: 5 años. 60 - 76: 2 años. más de 76: 1 año.
D, E (D)	Hasta 60 años de edad: 5 años. más de 60: 1 año.

Códigos

Códigos nacionales	Descripción	Códigos de la UE
01	Gafas/lentes de contacto de prescripción médica	01
03	Prótesis	03
10	Cambio automático	10
15	Embrague automático	15
40	Volante con mango/pomo	40
42	Retrovisores laterales a ambos lados	42

Conductores profesionales

Se expide certificado de aptitud profesional NO

En el permiso aparece el código 95 NO

Francia - F6

(01/07/1990 - 15/11/1994)

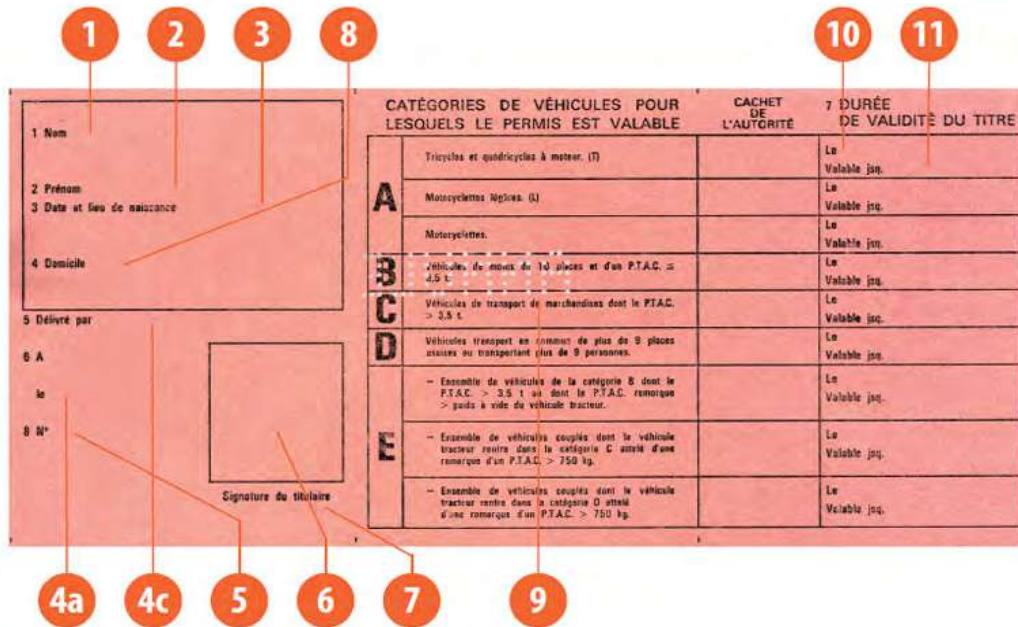

1 Nom
2 Prénom
3 Date et lieu de naissance
4 Domicile
5 Délivré par
6 A
le
8 N°
Signature du titulaire

CATÉGORIES DE VÉHICULES POUR LESQUELS LE PERMIS EST VALABLE

	CACHET DE L'AUTORITÉ	7 DURÉE DE VALIDITÉ DU TITRE
A	Tricycles et quadricycles à moteur. (1)	Le Valable jsq.
	Motocyclettes 4/2/3. (4)	Le Valable jsq.
	Motocyclettes.	Le Valable jsq.
B	Véhicules de moins de 10 places et d'un P.T.A.C. ≤ 4,5 t.	Le Valable jsq.
	Véhicules de transport de marchandises dont le P.T.A.C. > 3,5 t.	Le Valable jsq.
C	Véhicules transport en commun de plus de 9 places assises ou transportant plus de 9 personnes.	Le Valable jsq.
		Le Valable jsq.
D	- Ensemble de véhicules de la catégorie B dont le P.T.A.C. > 3,5 t ou dont le P.T.A.C. remorque > poids à vide du véhicule tracteur.	Le Valable jsq.
		Le Valable jsq.
		Le Valable jsq.
E	- Ensemble de véhicules couplés dont le véhicule tracteur entre dans la catégorie D assorti d'une remorque d'un P.T.A.C. > 750 kg.	Le Valable jsq.
		Le Valable jsq.

10
11

4a
4c
5
6
7
9

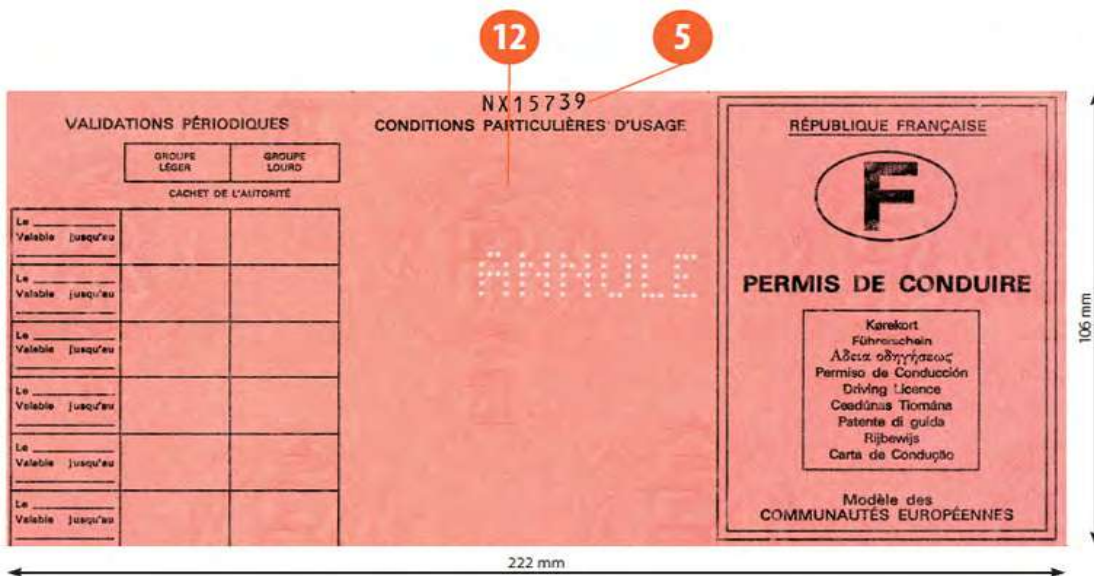

VALIDATIONS PÉRIODIQUES

	GRUPE LÉGER	GRUPE LOURD
Le		
Valable jusqu'au		
Le		
Valable jusqu'au		
Le		
Valable jusqu'au		
Le		
Valable jusqu'au		
Le		
Valable jusqu'au		

CACHET DE L'AUTORITÉ

CONDITIONS PARTICULIÈRES D'USAGE

NX15739

REPUBLIQUE FRANÇAISE

F

PERMIS DE CONDUIRE

Karekort
Führerschein
Άδεια οδήγησης
Permiso de Conducción
Driving Licence
Ceadúnas Tiomána
Patente di guida
Rijbewijs
Carta de Condução

Modèle des
COMMUNAUTÉS EUROPÉENNES

106 mm

222 mm

5
12

Descripción física

Dimensiones 106 x 222 mm

Formato Tríptico

Material Papel

Color Rosa

Medidas de seguridad

La fotografía del titular está fijada con 2 anillas de metal

Ubicación En diagonal: un remache arriba a la izquierda y otro abajo a la derecha



Marca de agua

Ubicación En las páginas 1 y 3 del tríptico

Método de verificación Al trasluz



Categorías

Categoría	Período de validez
AT, AL, A, B, E(B),	Indefinido
C, E(C)	Hasta 60 años de edad: 5 años. 60 - 76: 2 años. Más de 76: 1 año.
D, E(D)	Menos de 60 años de edad: 5 años. Más de 60 años de edad: 1 año.

Códigos

Códigos nacionales	Descripción	Códigos de la UE
/	Lentes correctoras/lentes corneales/lentes de contacto	01
/	Prótesis	03
/	Cambio automático	10
/	Embrague automático	15
/	Volante con mango/pomo	40
/	Retrovisores laterales a ambos lados	42

Conductores profesionales

Se expide certificado de aptitud profesional NO

En el permiso aparece el código 95 NO

Francia - F7

(15/11/1994 - 28/02/1999)

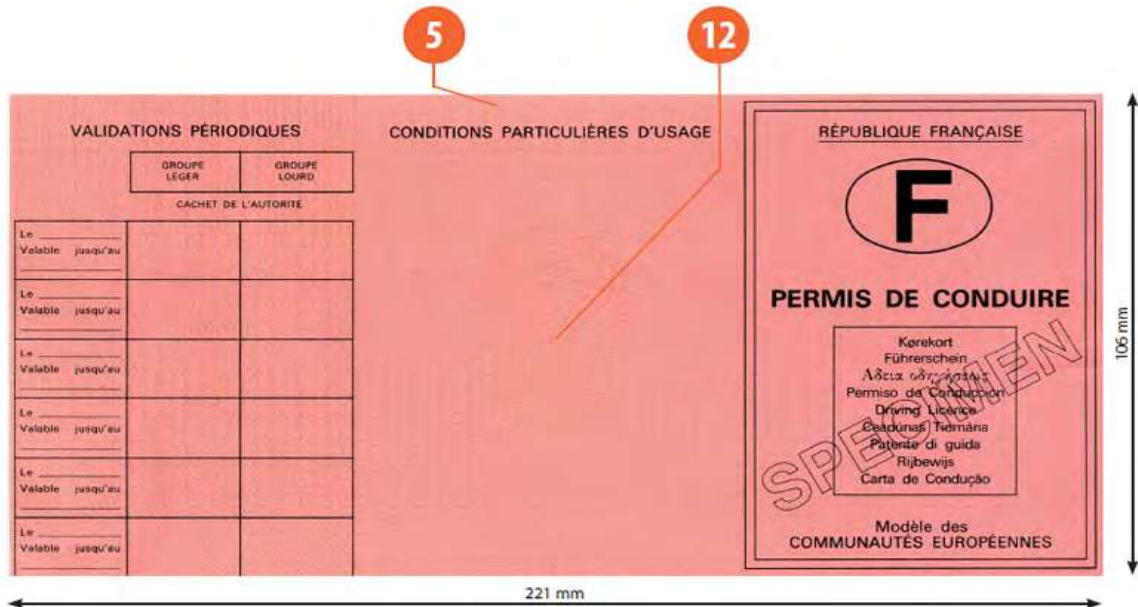

VALIDATIONS PÉRIODIQUES

	GRUPE LÉGER	GRUPE LOURD
Le _____		
Valable jusqu'au _____		
Le _____		
Valable jusqu'au _____		
Le _____		
Valable jusqu'au _____		
Le _____		
Valable jusqu'au _____		
Le _____		
Valable jusqu'au _____		

CONDITIONS PARTICULIÈRES D'USAGE

RÉPUBLIQUE FRANÇAISE

F

PERMIS DE CONDUIRE

Kortkort
Führerschein
Άδειά οδήγησης
Permiso de Condución
Driving Licence
Pažirtinė Tildoma
Rijbewijs
Carta de Conducção

Modèle des
COMMUNAUTÉS EUROPÉENNES

221 mm

106 mm

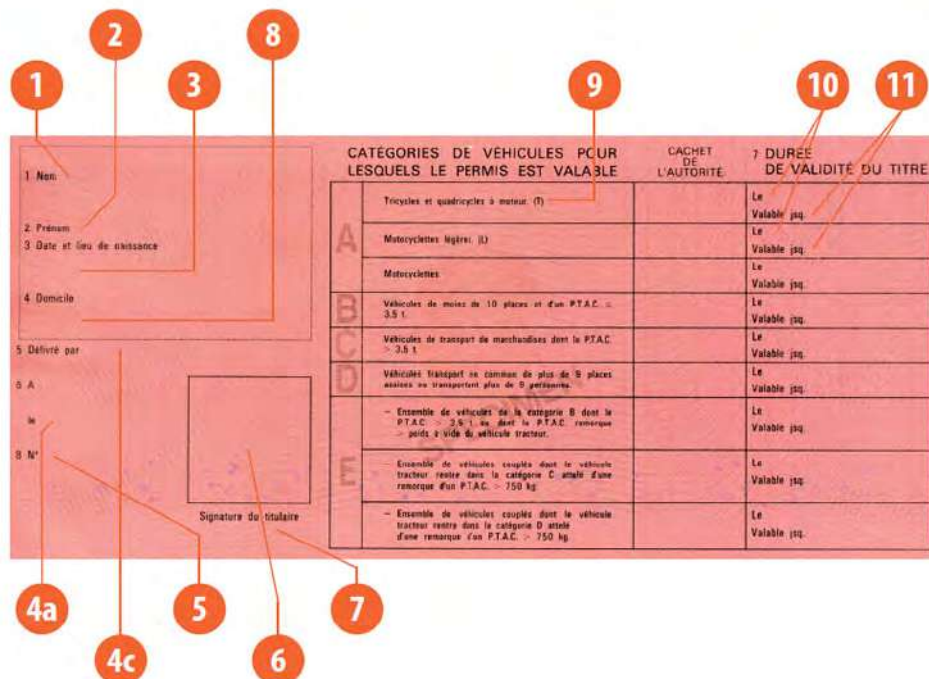

1 Nom

2 Prénom

3 Date et lieu de naissance

4 Domicile

5 Délivré par

6 A

7 N°

Signature du titulaire

8

9

10

11

4a

4c

5

6

7

CATÉGORIES DE VÉHICULES POUR LESQUELS LE PERMIS EST VALABLE

	CACHET DE L'AUTORITÉ	DURÉE DE VALIDITÉ DU TITRE
Tricycles et quadricycles à moteur (T)		Le Valable jsq.
Motocyclettes légères (L)		Le Valable jsq.
Motocyclettes		Le Valable jsq.
Véhicules de moins de 10 places et d'un PTAC ≤ 3,5 t		Le Valable jsq.
Véhicules de transport de marchandises dont le PTAC > 3,5 t		Le Valable jsq.
Véhicules transport ou camion de plus de 8 places assises ou transportent plus de 9 personnes		Le Valable jsq.
- Ensemble de véhicules de la catégorie B dont le PTAC ≤ 3,5 t ou dont le PTAC remorque > poids à vide du véhicule tracteur.		Le Valable jsq.
- Ensemble de véhicules couplés dont le véhicule tracteur rentre dans la catégorie C attelé d'une remorque d'un PTAC ≤ 750 kg		Le Valable jsq.
- Ensemble de véhicules couplés dont le véhicule tracteur rentre dans la catégorie D attelé d'une remorque d'un PTAC > 750 kg		Le Valable jsq.

Descripción física

Dimensiones 106 x 222 mm

Formato Tríptico

Material Papel

Color Rosa

Medidas de seguridad

Miniletra

Ubicación En la categoría A del cuadro de habilitaciones

Características Ver imagen

Método de verificación Ver imagen

Marca de agua

Ubicación En mitad del permiso

Características Ver imagen

Método de verificación Ver imagen



Fondo ultravioleta

Ubicación Visible en el anverso

Características Ver imagen

Método de verificación Ver imagen



Filigrana iridiscente

Ubicación	Página 2, bajo el encabezamiento ("Catégories de véhicules pour lesquels le permis est valable")
Características	Ver imagen
Método de verificación	Ver imagen



Categorías

Categoría	Período de validez
AT, AL, A, B, E (B)	Indefinido
C, E (C)	Hasta 60 años de edad: 5 años. 60 - 76: 2 años. Más de 76 años de edad: 1 año.
D, E (D)	Menos de 60 años de edad: 5 años. Más de 60 años de edad: 1 año.

Códigos

Códigos nacionales	Descripción	Códigos de la UE
01	Lentes correctoras/lentes corneales/lentes de contacto	01
03	Prótesis	03
10	Cambio automático	10

15	Embrague automático	15
40	Volante con mango/pomo	40
42	Retrovisores laterales a ambos lados	42

Conductores profesionales

Se expide certificado de aptitud profesional NO

En el permiso aparece el código 95 NO

Francia - F8

(01/03/1999 - 18/01/2013)

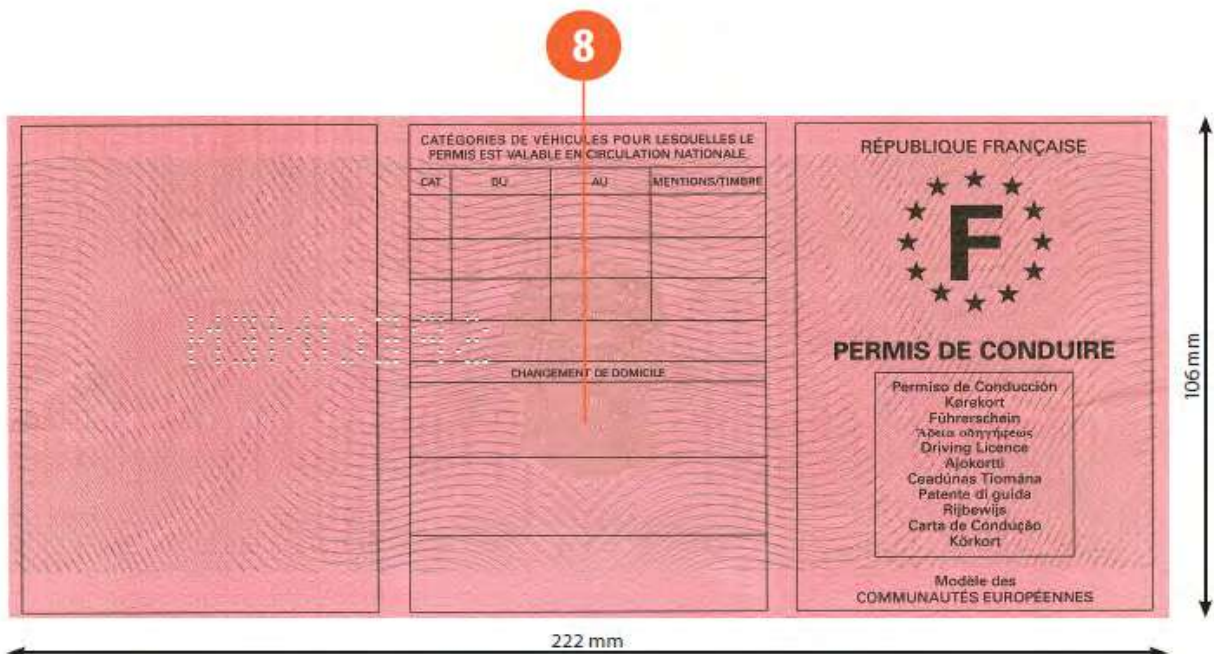
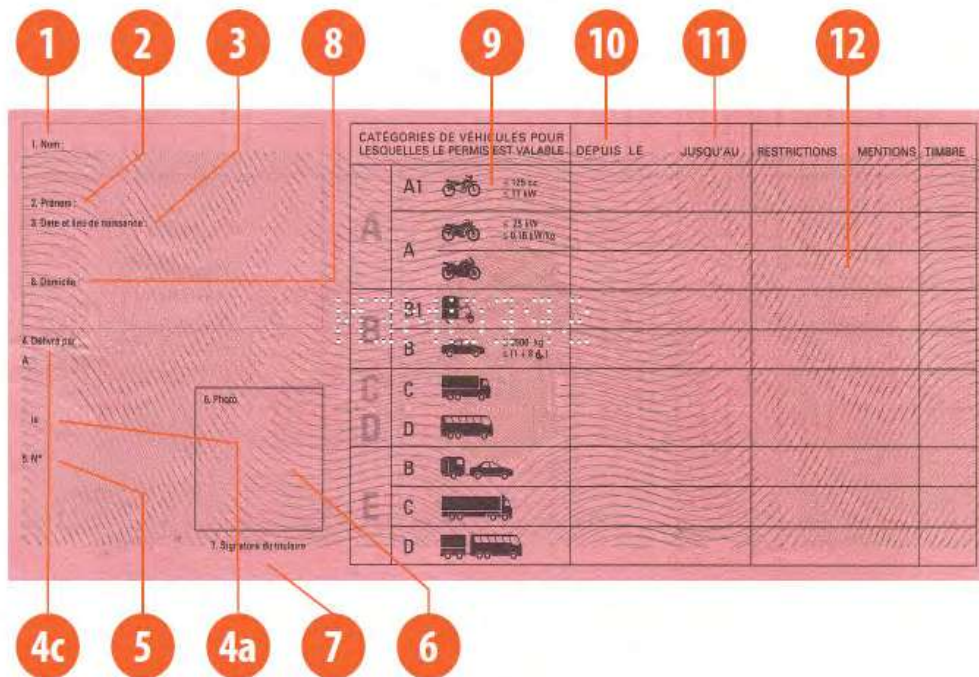

Descripción física

Dimensiones 106 x 222 mm

Formato Tríptico

Material Papel

Color Rosa

Categorías

Categoría	Período de validez
A1, A, B, BE, B1	Indefinido
C, CE	Menos de 60 años de edad: 5 años. 60 - 76: 2 años. Más de 76 años de edad: 1 año.
D, DE	Menos de 60 años de edad: 5 años. Más de 60 años de edad: 1 año.

Códigos

Códigos nacionales	Descripción
101	C: limitado a 7,5 toneladas para conductores menores de 21 años
102	CE: limitado a 7,5 toneladas para conductores menores de 21 años
103	D: limitado al transporte nacional de viajeros en trayectos de 50 km o menos para conductores menores de 23 años que hayan obtenido el permiso mediante formación acelerada
106	Periodo de prueba
107	Todas las categorías: dispositivo antiarranque por alcoholemia
108	AM: limitado a vehículos de categoría AM de dos o tres ruedas para conductores menores de 16 años
109	AM: limitado a cuatriciclos ligeros de categoría AM

110. No habilitado para conducir vehículos de categoría D contemplados en la Directiva 2003/59/CE.

111. Categoría A limitada a motocicletas con una potencia máxima de 35 kW y una relación potencia/peso máxima de 0,2 kW/kg

Conductores profesionales

Se expide certificado de aptitud profesional NO

En el permiso aparece el código 95 NO

Francia - F9

(19/01/2013 - 13/09/2013)

Descripción física

Dimensiones	106 x 222 mm
Formato	Tríptico
Material	Papel
Color	Según prescribe la Directiva 91/439/CEE, Anexo 1
Particularidades	Según prescribe la Directiva 91/439/CEE, Anexo 1

Medidas de seguridad

Lámina

Ubicación	Alrededor de la fotografía del titular
Características	Letras "RF" en los bordes
Método de verificación	Comprobar que la lamina incluye las letras "RF" en el borde de la fotografía del titular



Miniletra

Ubicación	Alrededor de los datos biológicos
Características	Miniletra
Método de verificación	Comprobar que las líneas alrededor de los datos están compuestas por las microletras "République Française".

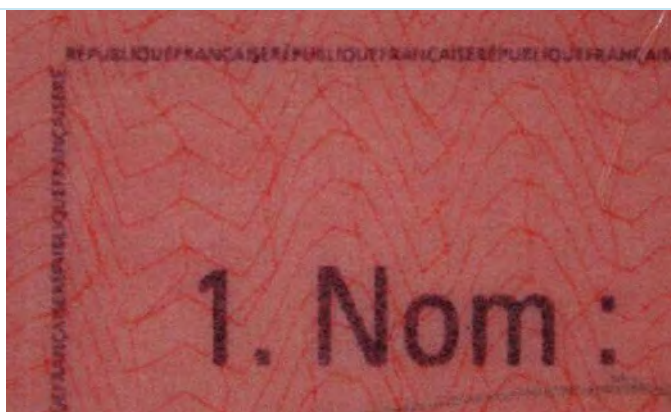

Miniletra

Ubicación	En la categoría A del cuadro de habilitaciones
Características	Miniletra

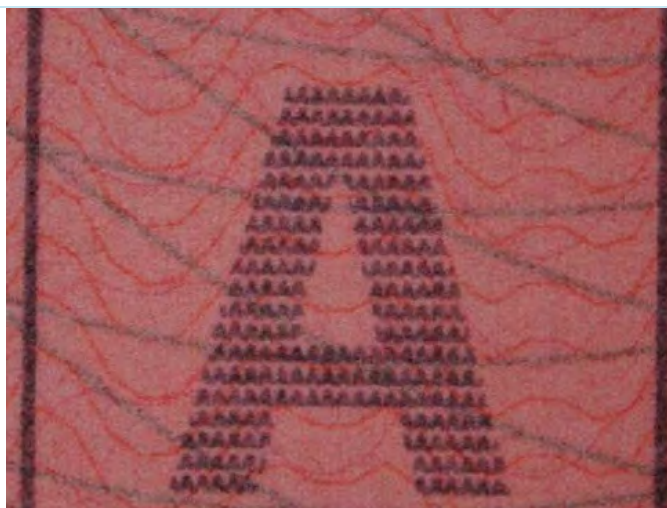

Diseños ultravioleta y banda de seguridad iridiscente

Ubicación	En el cuadro de habilitaciones
Características	Comprobar - las palabras “Jusqu’au”, “Restrictions”, “Mentions” y “Timbre” - los diseños ultravioleta y la banda iridiscente
Método de verificación	Luz ultravioleta



Categorías

Categoría	Período de validez
A1, A2, A, B, B1	Indefinido
BE, C, CE, C1, C1E	Menos de 60 años de edad: 5 años. 60-76: 2 años. Más de 76 años de edad: 1 año.
D1, D1E, D, DE	Menos de 60 años de edad: 5 años. Más de 60 años de edad: 1 año.

Códigos

Códigos nacionales	Descripción
101	C: limitado a 7,5 toneladas para conductores menores de 21 años
102	CE: limitado a 7,5 toneladas para conductores menores de 21 años
103	D: limitado al transporte nacional de viajeros en trayectos de 50 km o menos para conductores menores de 23 años que hayan obtenido el permiso mediante formación acelerada

106	Periodo de prueba
107	Todas las categorías: dispositivo antiarranque por alcoholemia
108	AM: limitado a vehículos de categoría AM de dos o tres ruedas para conductores menores de 16 años
109	AM: limitado a cuatriciclos ligeros de categoría AM
110	No habilitado para conducir vehículos de categoría D contemplados en la Directiva 2003/59/CE.
111	Categoría A limitada a motocicletas con una potencia máxima de 35 kW y una relación potencia/peso máxima de 0,2 kW/kg

Conductores profesionales

Se expide certificado de aptitud profesional NO

En el permiso aparece el código 95 NO

Francia - F10

(19/09/2013 →)



Descripción física

Dimensiones	85,60 x 53,98 mm
Formato	ISO / IEC 7810ID-1
Material	Policarbonato y PEC

Medidas de seguridad

OVI (tinta ópticamente variable)

Ubicación	En el reverso
Características	La tinta ópticamente variable cambia del rojo al púrpura al variar el ángulo de visión.

Microletra

Ubicación	En la parte inferior del anverso / Zona de Lectura Mecanizada (MRZ)
Características	Microletra entre la MRZ y la zona de datos

Imagen fantasma de la fotografía del titular

Ubicación	En el anverso, superpuesto a los datos personales
Características	Copia transparente de la fotografía del titular
Método de verificación	Comprobar que coincida con la fotografía principal del titular y la microfotografía dentro de la MLI. Comprobar que no esté dañada. Los principales datos personales están grabados con láser por debajo.

Lados transparentes

Ubicación	En el borde exterior del permiso
Características	Tarjeta con borde exterior transparente de 2 a 3 mm al estar recubierta por una funda de policarbonato de tamaño ID1.
Método de verificación	Comprobar que el borde exterior del permiso sea transparente. En el borde deben figurar la fecha de nacimiento y las microletras "République française".

Microprocesador grabado

Ubicación	Reverso, microprocesador
Características	Grabado en cobre superpuesto al contacto del microprocesador Imagen de Marianne (personificación de la República Francesa) grabada dentro del microprocesador.
Método de verificación	Comprobar

Caracteres "extraterrestres"

Ubicación	Anverso, nombre del titular
Características	Carácter especial que rodea el nombre del titular para evitar modificaciones
Método de verificación	Comprobar que esté presente

MLI: imagen láser variable

Ubicación	Anverso, parte inferior derecha
Características	La imagen oscila entre la fotografía del titular y la fecha de expiración. Comprobar que ambas coincidan con los datos del permiso.
Método de verificación	Inclinar el permiso. Comprobar que la fecha coincida con la de expiración del permiso. Comprobar que la fotografía coincida con la del titular.

DID: marca transparente

Ubicación	Anverso, sobre la fotografía del titular
Características	Marca transparente que cubre parcialmente la fotografía del titular: 1) cambia de color al girarse 90° 2) el mapa de Francia se convierte en un retrato de Marianne (personificación de la República francesa)
Método de verificación	Inclinar el permiso de izquierda a derecha: el mapa de Francia se convierte en una imagen de Marianne. Girar el permiso 90°: el círculo exterior y sus estrellas cambian del amarillo al rojo claro.

Categorías

Categoría	Período de validez
A1, A2, A, B, B1	15 años.
BE, C, CE, C1, C1E	Menos de 60 años de edad: 5 años. 60-76: 2 años. Más de 76 años de edad: 1 año.
D1, D, D1E, DE	Menos de 60 años de edad: 5 años. Más de 60 años de edad: 1 año.

Códigos

Códigos nacionales	Descripción
101	C: limitado a 7,5 toneladas para conductores menores de 21 años
102	CE: limitado a 7,5 toneladas para conductores menores de 21 años
103	D: limitado al transporte nacional de viajeros en trayectos de 50 km o menos para conductores menores de 23 años que hayan obtenido el permiso mediante formación acelerada
106	Periodo de prueba
107	Todas las categorías: dispositivo antiarranque por alcoholemia
108	AM: limitado a vehículos de categoría AM de dos o tres ruedas para conductores menores de 16 años
109	AM: limitado a cuatriciclos ligeros de categoría AM
110	No habilitado para conducir vehículos de categoría D contemplados en la Directiva 2003/59/CE
111	Categoría A limitada a motocicletas con una potencia máxima de 35 kW y una relación potencia/peso máxima de 0,2 kW/kg

Conductores profesionales

Se expide certificado de aptitud profesional NO

En el permiso aparece el código 95 NO

Croacia - HR1

(01/04/1993 - 19/11/2004)

Promjena prebivališta	REPUBLICA HRVATSKA	
_____		
br. _____		
Datum _____ Potpis _____	VOZAČKA DOZVOLA	
M.P. _____	PERMIS DE CONDUIRE	
Produžetak valjanosti vozačke dozvole	AKD ~ SPECIMEN	
vrijedi do _____		
Potpis _____ M.P. _____		
Produžetak valjanosti vozačke dozvole		
vrijedi do _____		
Potpis _____ M.P. _____		
0000000	AKD 21/2003 0000000	0000000

IME _____	KATEGORIJE VOZILA ZA KOJE VRIJEDI DOZVOLA:	<table border="1"> <tr> <td>A Motocikli</td> <td>M.P. _____</td> </tr> <tr> <td colspan="2">datum polaganja _____</td> </tr> <tr> <td>B Vozila, osim vozila kategorije A, čija najveća dopuštena masa nije veća od 3.500 kg i koja nemaju više od osam sjedala, ne računajući sjedalo za vozača.</td> <td>M.P. _____</td> </tr> <tr> <td colspan="2">datum polaganja _____</td> </tr> <tr> <td>C Vozila za prijevoz tereta čija je najveća dopuštena masa veća od 3.500 kg.</td> <td>M.P. _____</td> </tr> <tr> <td colspan="2">datum polaganja _____</td> </tr> <tr> <td>D Vozila za prijevoz osoba, koja, osim sjedala za vozača, imaju više od osam sjedala.</td> <td>M.P. _____</td> </tr> <tr> <td colspan="2">datum polaganja _____</td> </tr> <tr> <td>E Skupovni vozila čija vučna vozila spadaju u kategoriju B, C ili D, a pridružna su vozila najveće dopuštene mase veći od 750 kg.</td> <td>M.P. _____</td> </tr> <tr> <td colspan="2">datum polaganja _____</td> </tr> </table>	A Motocikli	M.P. _____	datum polaganja _____		B Vozila, osim vozila kategorije A, čija najveća dopuštena masa nije veća od 3.500 kg i koja nemaju više od osam sjedala, ne računajući sjedalo za vozača.	M.P. _____	datum polaganja _____		C Vozila za prijevoz tereta čija je najveća dopuštena masa veća od 3.500 kg.	M.P. _____	datum polaganja _____		D Vozila za prijevoz osoba, koja, osim sjedala za vozača, imaju više od osam sjedala.	M.P. _____	datum polaganja _____		E Skupovni vozila čija vučna vozila spadaju u kategoriju B, C ili D, a pridružna su vozila najveće dopuštene mase veći od 750 kg.	M.P. _____	datum polaganja _____		VRSTE VOZILA ZA KOJE VRIJEDI DOZVOLA:
A Motocikli			M.P. _____																				
datum polaganja _____																							
B Vozila, osim vozila kategorije A, čija najveća dopuštena masa nije veća od 3.500 kg i koja nemaju više od osam sjedala, ne računajući sjedalo za vozača.	M.P. _____																						
datum polaganja _____																							
C Vozila za prijevoz tereta čija je najveća dopuštena masa veća od 3.500 kg.	M.P. _____																						
datum polaganja _____																							
D Vozila za prijevoz osoba, koja, osim sjedala za vozača, imaju više od osam sjedala.	M.P. _____																						
datum polaganja _____																							
E Skupovni vozila čija vučna vozila spadaju u kategoriju B, C ili D, a pridružna su vozila najveće dopuštene mase veći od 750 kg.	M.P. _____																						
datum polaganja _____																							
PREZIME _____	<table border="1"> <tr> <td>F Tramvaj</td> <td>M.P. _____</td> </tr> <tr> <td colspan="2">datum polaganja _____</td> </tr> <tr> <td>G Traktori</td> <td>M.P. _____</td> </tr> <tr> <td colspan="2">datum polaganja _____</td> </tr> <tr> <td>H Radni strojevi i mopedi</td> <td>M.P. _____</td> </tr> <tr> <td colspan="2">datum polaganja _____</td> </tr> </table>	F Tramvaj	M.P. _____	datum polaganja _____		G Traktori	M.P. _____	datum polaganja _____		H Radni strojevi i mopedi	M.P. _____	datum polaganja _____											
F Tramvaj	M.P. _____																						
datum polaganja _____																							
G Traktori	M.P. _____																						
datum polaganja _____																							
H Radni strojevi i mopedi	M.P. _____																						
datum polaganja _____																							
DATUM I MJESTO RODENJA _____																							
PREBIVALIŠTE _____																							
DOZVOLU IZDAO U _____																							
POTPIS _____																							
DANA _____																							
VRIJEDI DO _____																							
BROJ _____																							
POTPIS VOZAČA _____																							
			NAPOMENA: AKD ~ SPECIMEN																				

Descripción física

Dimensiones	222 x 105 mm
Formato	Tríptico
Material	Papel
Color	Neobond 60.200 SZ
Particularidades	200 g/m ²

Categorías

Categoría	Período de validez
A, B, C, D, E, (F), (G), (H)	Hasta 65 años de edad

Categorías nacionales

Categoría nacional	Descripción de la categoría nacional
F	Tranvías
G	Tractores
H	Equipos pesados y ciclomotores de hasta 50 cc

Códigos

Códigos nacionales	Descripción	Códigos de la UE
Utiliza gafas o lentillas		01,01 o 01,02
Nuevo reconocimiento médico	Reconocimiento médico obligatorio para renovar el permiso	
Vehículo adaptado	Solo puede conducir un vehículo especialmente adaptado	50 o 51
No puede conducir en ejercicio de una profesión habitual	El conductor no puede ser conductor profesional: taxista, conductor de ambulancia, camionero, etc.	

Conductores profesionales

Se expide certificado de aptitud profesional	NO
En el permiso aparece el código 95	NO

Croacia - HR2

(20/11/2004 - 31/01/2009)

Produženje valjanosti vozačke dozvole
vrijedi do _____

Datum _____ Potpis _____

M.P.

Produženje valjanosti vozačke dozvole
vrijedi do _____

Datum _____ Potpis _____

M.P.

NAPOMENA:



REPUBLIKA HRVATSKA

HR

**VOZAČKA DOZVOLA
PERMIS DE CONDUIRE**

0000000
0000000
0000000

114/2005

PREZIME _____

IME _____

DATUM I MESTO RODENJA _____

PREBIVALIŠTE _____

DOZVOLA IZDANA U _____

POTPIS _____

DANA _____

VRIJEDI DO _____

BROJ REGISTRA _____

POTPIS VOZAČA _____

KATEGORIJE VOZILA ZA KOJE VRIJEDI DOZVOLA:

A1	_____	M.P.
	datum polaganja	
A	_____	M.P.
	datum polaganja	
B	_____	M.P.
	datum polaganja	
B+E	_____	M.P.
	datum polaganja	
C1	_____	M.P.
	datum polaganja	
C1+E	_____	M.P.
	datum polaganja	
C	_____	M.P.
	datum polaganja	

C+E	_____	M.P.
	datum polaganja	
D	_____	M.P.
	datum polaganja	
D+E	_____	M.P.
	datum polaganja	
F	_____	M.P.
	datum polaganja	
G	_____	M.P.
	datum polaganja	
H	_____	M.P.
	datum polaganja	
M	_____	M.P.
	datum polaganja	

Descripción física

Dimensiones	222 x 105 mm
Formato	Tríptico
Material	Papel
Color	Neobond 60.200 SZ
Particularidades	200 g/m ²

Categorías

Categoría	Período de validez
A1, A, B, B+E, C1, C1+E, C, C+E (F), (G) (M)	10 años
D, D+E, (H)	5 años

Categorías nacionales

Categoría nacional	Descripción de la categoría nacional
F	Tractores con o sin remolque
G	Equipos pesados
H	Tranvías
M	Ciclomotores de hasta 50 cc

Códigos

Códigos nacionales	Descripción	Códigos de la UE
	Utiliza gafas o lentillas	01,01 o 01,02
Nuevo reconocimiento médico	Reconocimiento médico obligatorio para renovar el permiso	
Vehículo adaptado		50 o 51
No puede conducir en ejercicio de una profesión habitual	El conductor no puede ser conductor profesional: taxista, conductor de ambulancia, camionero, etc.	

Conductores profesionales

Se expide certificado de aptitud profesional	NO
En el permiso aparece el código 95	NO

Croacia - HR3

(01/02/2009 - 30/06/2013)

Produženje valjanosti vozačke dozvole
vrijedi do _____

Datum _____ Potpis _____

M.P.

Produženje valjanosti vozačke dozvole
vrijedi do _____

Datum _____ Potpis _____

M.P.

NAPOMENA:



REPUBLIKA HRVATSKA



**VOZAČKA DOZVOLA
PERMIS DE CONDUIRE**

0000000

0000000 JK 13047/2010

0000000

PREZIME _____

IME _____

DATUM I MJESTO RODENJA _____

OIB _____

PREBIVALIŠTE _____

DOZVOLA IZDANA U _____

POTPIS _____

DANA _____

VRIJEDI DO _____

BROJ REGISTRA _____

POTPIS VOZAČA _____

KATEGORIJE VOZILA ZA KOJE VRIJEDI DOZVOLA:

A1	_____	M.P.
	<small>datum polaganja</small>	
A2	_____	M.P.
	<small>datum polaganja</small>	
A	_____	M.P.
	<small>datum polaganja</small>	
B	_____	M.P.
	<small>datum polaganja</small>	
B+E	_____	M.P.
	<small>datum polaganja</small>	
C1	_____	M.P.
	<small>datum polaganja</small>	
C1+E	_____	M.P.
	<small>datum polaganja</small>	
C	_____	M.P.
	<small>datum polaganja</small>	

C+E	_____	M.P.
	<small>datum polaganja</small>	
D	_____	M.P.
	<small>datum polaganja</small>	
D+E	_____	M.P.
	<small>datum polaganja</small>	
F	_____	M.P.
	<small>datum polaganja</small>	
G	_____	M.P.
	<small>datum polaganja</small>	
H	_____	M.P.
	<small>datum polaganja</small>	
M	_____	M.P.
	<small>datum polaganja</small>	

Descripción física

Dimensiones	222 x 105 mm
Formato	Tríptico
Material	Papel
Color	Neobond 60.200 SZ
Particularidades	200 g/m ²

Categorías nacionales

Categoría nacional	Descripción de la categoría nacional
F	Tractores con o sin remolque
G	Equipos pesados
H	Tranvías
M	Ciclomotores de hasta 50 cc

Códigos

Códigos nacionales	Descripción	Códigos de la UE
Utiliza gafas o lentillas		01,01 o 01,02
Nuevo reconocimiento médico	Reconocimiento médico obligatorio para renovar el permiso	
Vehículo adaptado		50 o 51
No puede conducir en ejercicio de una profesión habitual	El conductor no puede ser conductor profesional: taxista, conductor de ambulancia, camionero, etc.	

Conductores profesionales

Se expide certificado de aptitud profesional NO

En el permiso aparece el código 95 NO

Croacia - HR4

(01/07/2013 →)



VOZAČKA DOZVOLA REPUBLIKA HRVATSKA

1. BRALIĆ HORVATOVIĆ OTONOVIĆ TONONVIĆ
 2. BORNA HRVOJE ZVONIMIR TOMISLAV KREŠO
 3. 01.01.1977 SVETI PETAR U ŠUMI PRI BRIJEGU NAD BREZOM
 4a. 01.07.2013 4c. PU DUBROVAČKO - NERETVANSKA
 4b. 01.07.2023
 5. 12345678
 7. *Konr Duce*
 9. B

D112345671234567890121012017<2

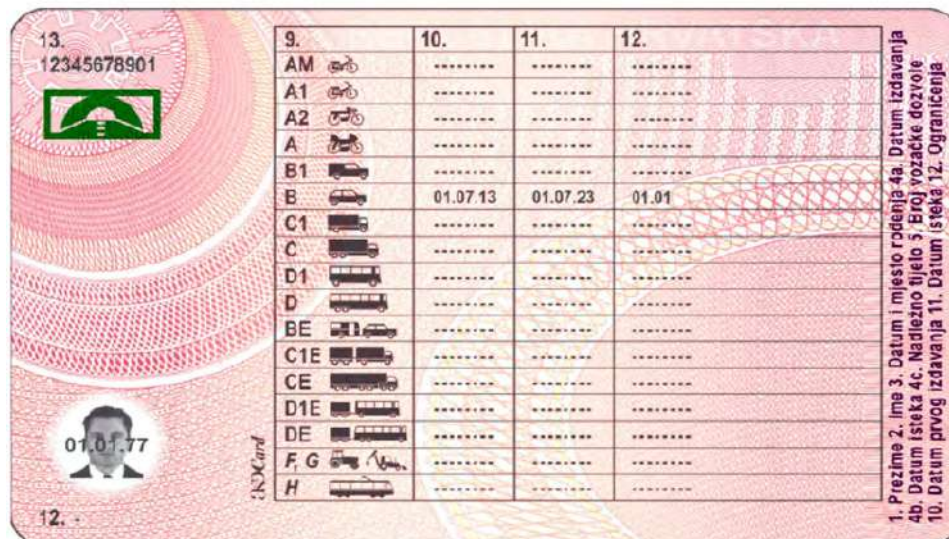

13. 12345678901

12. 01.01.77

9.	10.	11.	12.
AM
A1
A2
A
B1
B	01.07.13	01.07.23	01.01
C1
C
D1
D
BE
C1E
CE
D1E
DE
FG
H

1. Prezime 2. Ime 3. Datum i mjesto rođenja 4a. Datum izdavanja
 4b. Datum isteka 4c. Nadležno tijelo 5. Broj vozačke dozvole
 10. Datum prvog izdavanja 11. Datum isteka 12. Ograničenja

Descripción física

Dimensiones	53,98 x 85,60 mm
Formato	ID-1
Material	Polycarbonato
Color	Información clasificada
Particularidades	Información clasificada

Categorías

Categoría	Período de validez
AM, A1, A2, A, B, BE	10 años
C1, C1E, C, CE, D1, D1E, D, DE	5 años

Categorías nacionales

Categoría nacional	Descripción de la categoría nacional
F	Tractores con o sin remolque
G	Equipos pesados
H	Tranvías

Códigos

Códigos nacionales	Descripción
100	El titular no puede conducir vehículos de potencia superior a 80 Kw. Los conductores jóvenes no están autorizados a conducir vehículos por carretera a velocidades superiores a 80 km/h (vías rápidas), 100 km/h (vías exclusivamente destinadas a vehículos de motor) o 120 km/h (autopistas).
101	Uso limitado de las categorías C, CE, D y DE
102	Para personas que solo tienen permisos de categoría F o G

Conductores profesionales

Se expide certificado de aptitud profesional NO

En el permiso aparece el código 95 SÍ

Italia - I1

(01/01/1959 - 31/12/1989)

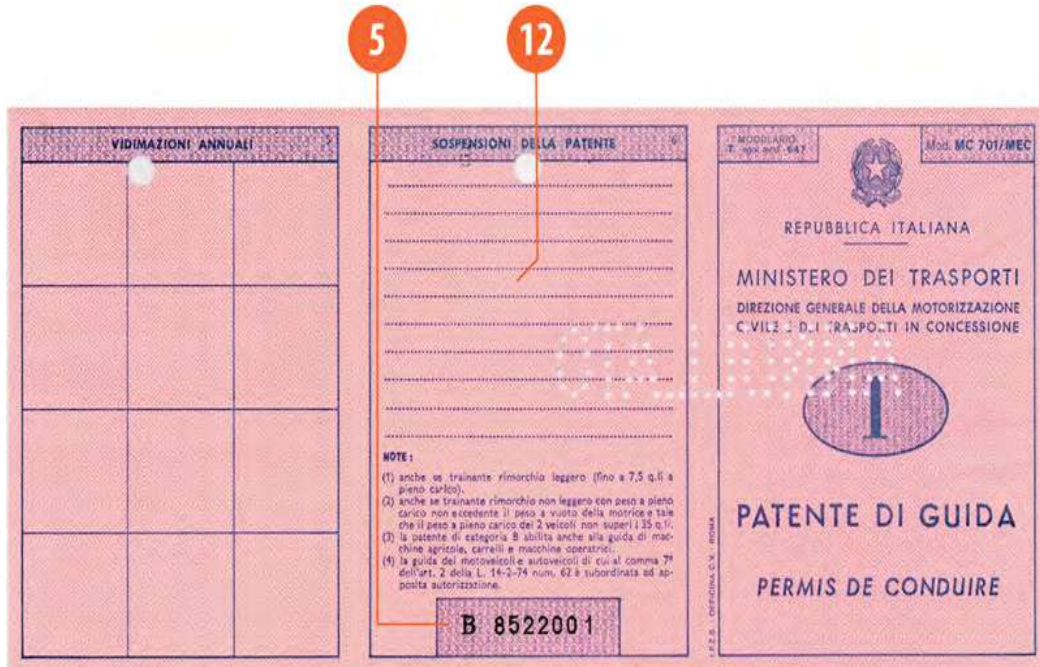

5 **12**

VALIDAZIONI ANNUALI		SOSPENSIONI DELLA PATENTE	

MODULARIO T. 990 del 647 Mod. MC 701/MEC

REPUBBLICA ITALIANA

MINISTERO DEI TRASPORTI
DIREZIONE GENERALE DELLA MOTORIZZAZIONE
C. VILZ. - D. I. TRA. PO. TI. IN CONCESSIONE

1

PATENTE DI GUIDA
PERMIS DE CONDUIRE

NOTE:
(1) anche se trainante: rimorchio leggero (fino a 7,5 q.li a pieno carico).
(2) anche se trainante: rimorchio non leggero con peso a pieno carico non eccedente il peso a vuoto della motrice e tale che il peso a pieno carico dei 2 veicoli non superi i 35 q.li.
(3) la patente di categoria B abilita anche alla guida di macchine agricole, carrelli e macchine operatrici.
(4) la guida dei motoveicoli e autoveicoli di cui al comma 7^o dell'art. 2 della L. 14-2-74 num. 62 è subordinata ad apposita autorizzazione.

B 8522001

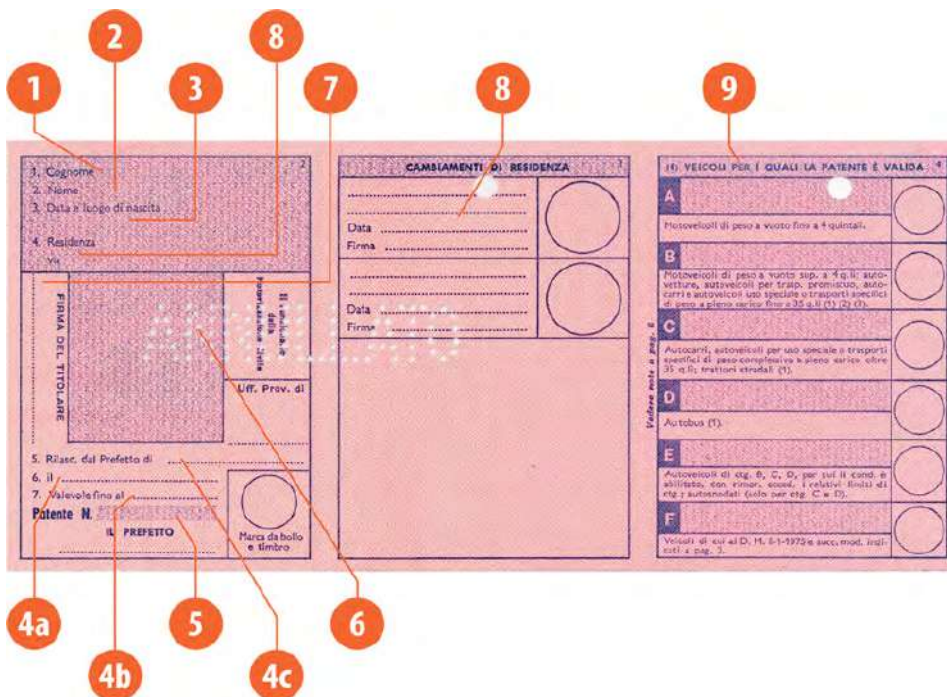

1 **2** **3** **8** **7** **8** **9**

1. Cognome
2. Nome
3. Data e luogo di nascita
4. Residenza
Via
Litt. Prov. di

5. Rilasc. dal Prefetto di
6. il
7. Valevole fino al
Potente N.
IL PREFETTO

8. Cambiamenti di residenza

9. VEICOLI PER I QUALI LA PATENTE È VALIDA

Lettera	Descrizione	Valida
A	Motoveicoli di peso a vuoto fino a 4 quintali.	<input type="checkbox"/>
B	Motoveicoli di peso a vuoto sup. a 4 q.li; autoveicoli per trasporto promiscuo, autocarri e autoveicoli tipo speciale di trasporto (veicoli di peso a pieno carico fino a 35 q.li) (1) (2) (3).	<input type="checkbox"/>
C	Autocarri, autoveicoli per uso speciale e trasporti speciali di peso complessivo a pieno carico oltre 35 q.li; trattori stradali (1).	<input type="checkbox"/>
D	Autobus (1).	<input type="checkbox"/>
E	Autoveicoli di cat. B, C, D, per cui il cond. è abilitato, con rimorchi, scuole, e relativi finiti di cat. E e autocarri (solo per cat. C e D).	<input type="checkbox"/>
F	Veicoli di cui al D. M. 8-1-1975 e succ. mod. (art. 3).	<input type="checkbox"/>

4a 5 4b 4c 6

Descripción física

Dimensiones	216 x 102 mm
Material	Tipo papel
Color	Rosa
Particularidades	Mod. MC 701/MEC

Categorías

Categoría	Período de validez
A, B, BE, (F)	Hasta 50 años de edad: 10 años. 50-70: 5 años. 70-80: 3 años. Más de 80 años de edad: 2 años.
C, CE	Hasta 65 años de edad: 5 años. Más de 65 años de edad: 2 años. (* v. observaciones)
D, DE	Hasta 70 años de edad: 5 años. 70-80: 3 años. Más de 80 años de edad: 2 años. (* v. observaciones)

Categorías nacionales

Categoría nacional	Descripción de la categoría nacional
F	Permiso especial para personas con discapacidad

Conductores profesionales

Se expide certificado de aptitud profesional	NO
En el permiso aparece el código 95	NO

Información adicional

* para conducir vehículos de categoría D o DE, los conductores de entre 60 y 68 años de edad deben someterse a un reconocimiento físico y psicológico anual. Ninguna persona de 68 años de edad o más está autorizada a conducir vehículos de categoría D o DE.

Para conducir conjuntos de vehículos camión-remolque y vehículos articulados de un peso bruto total de 20 t, los titulares de permisos de categoría CE de entre 65 y 68 años de edad deben someterse a un reconocimiento físico y psicológico anual. Ninguna persona de 68 años de edad o más está autorizada a conducir conjuntos de vehículos camión-remolque o vehículos articulados de un peso bruto total de 20 t o más.

Italia - I2

(01/01/1989 - 31/12/1990)



12 **8** **4a**

SOSPENSIONI DELLA PATENTE

VIDIMAZIONI ANNUALI

REPUBLICCA ITALIANA
PATENTE DI GUIDA
 Károlkort
 Führerscheiñ
 Άδεια οδήγησεως
 Permiso de Condución
 Driving Licence
 Permis de Conduire
 Ceadúnas Tiomána
 Rijbewijs
 Carta de Conducþe

FAC-SIMILE

CONFERMA DI VALIDITÀ

Valida fino al _____
 Data _____
 Firma _____

MOD. MC 701 / C

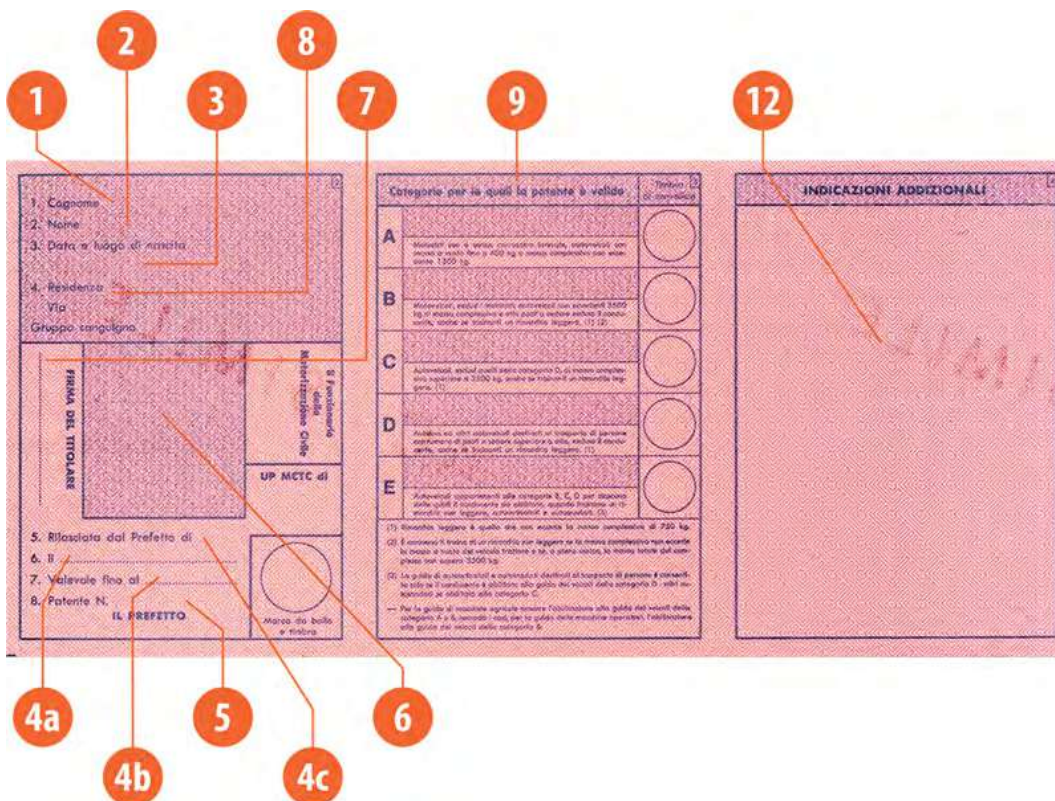

1 **2** **3** **7** **8** **9** **12**

1 Cognome
2 Nome
3 Data e luogo di nascita
4 Residente in _____
 Via _____
 Gruppo sanguigno _____

5 Rilasciata dal Prefetto di _____
6 il _____
7 Valore fino al _____
8 Patente N. _____

4a **4b** **5** **4c** **6**

Categorie per la quale la patente è valida

Categoria	Descrizione	Titolo (1)
A	Motoristi per il veicolo a motore a benzina, con motore di cilindrata fino a 400 cc o motore diesel con cilindrata fino a 2000 cc.	<input type="checkbox"/>
B	Motoristi per i veicoli a motore con cilindrata fino a 3500 cc e motore diesel con cilindrata fino a 3500 cc, anche se muniti di un motore leggero (1).	<input type="checkbox"/>
C	Motoristi per i veicoli a motore con cilindrata fino a 3500 cc, anche se muniti di un motore leggero (1).	<input type="checkbox"/>
D	Motoristi per i veicoli a motore con cilindrata fino a 3500 cc, anche se muniti di un motore leggero (1).	<input type="checkbox"/>
E	Motoristi per i veicoli a motore con cilindrata fino a 3500 cc, anche se muniti di un motore leggero (1).	<input type="checkbox"/>

INDICAZIONI ADDIZIONALI

FRANCA DEL TITOLARE

UP MCTC di _____

IL PREFETTO

4a **4b** **5** **4c** **6**

Descripción física

Dimensiones	220 x 102 mm
Material	Tipo papel
Color	Rosa
Particularidades	Mod. MC 701/N

Categorías

Categoría	Período de validez
A, B, BE	Hasta 50 años de edad: 10 años. 50-70: 5 años. 70-80: 3 años. Más de 80 años de edad: 2 años.
C, CE	Hasta 65 años de edad: 5 años. Más de 65 años de edad: 2 años. (* v. observaciones)
D, DE	Hasta 70 años de edad: 5 años. 70-80: 3 años. Más de 80 años de edad: 2 años. (* v. observaciones)

Conductores profesionales

Se expide certificado de aptitud profesional	NO
En el permiso aparece el código 95	NO

Información adicional

* para conducir vehículos de categoría D o DE, los conductores de entre 60 y 68 años de edad deben someterse a un reconocimiento físico y psicológico anual. Ninguna persona de 68 años de edad o más está autorizada a conducir vehículos de categoría D o DE.

Para conducir conjuntos de vehículos camión-remolque y vehículos articulados de un peso bruto total de 20 t, los titulares de permisos de categoría CE de entre 65 y 68 años de edad deben someterse a un reconocimiento físico y psicológico anual. Ninguna persona de 68 años de edad o más está autorizada a conducir conjuntos de vehículos camión-remolque o vehículos articulados de un peso bruto total de 20 t o más.

Italia - I3

(01/01/1990 - 31/12/1995)

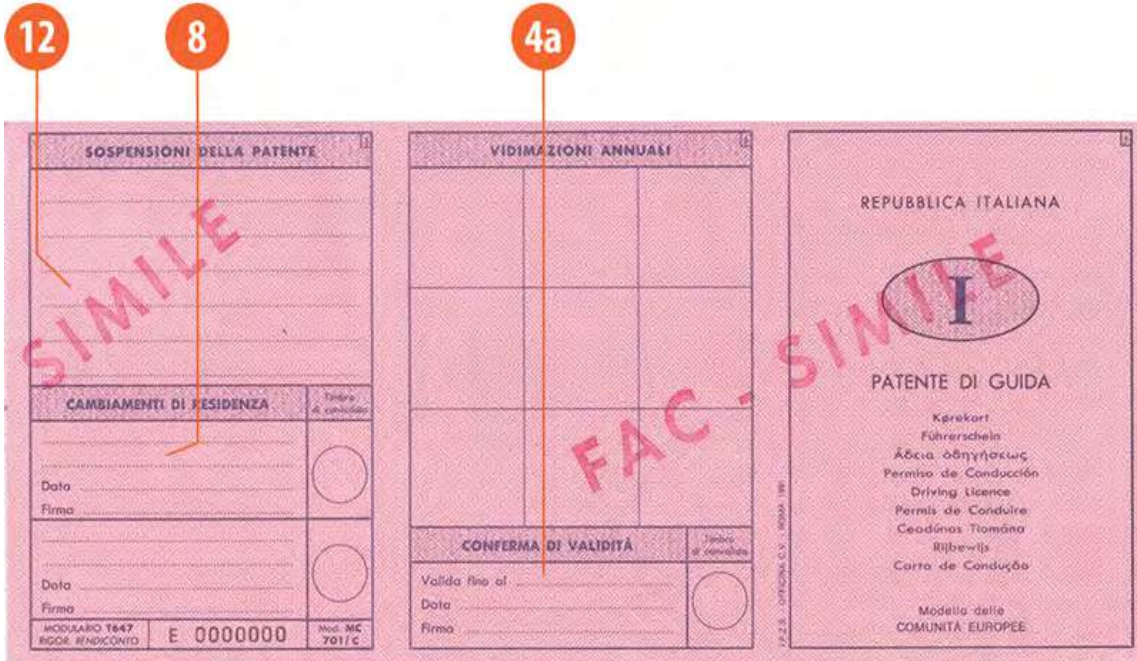

12 **8** **4a**

SOSPENSIONI DELLA PATENTE

VIDIMAZIONI ANNUALI

REPUBLICCA ITALIANA

I

PATENTE DI GUIDA

Katekort
Führerschein
Άδεια οδήγησης
Permiso de Condución
Driving licence
Permis de Conduire
Ceadúnas Tiomána
Rijbewijs
Carta de Conducção

Modello della
COMUNITA EUROPEE

MODULARIO T647
RIGOR. RENDICONTO

E 0000000

Mod. MC
701/C

VALIDA FINO AL

DATA

FIRMA

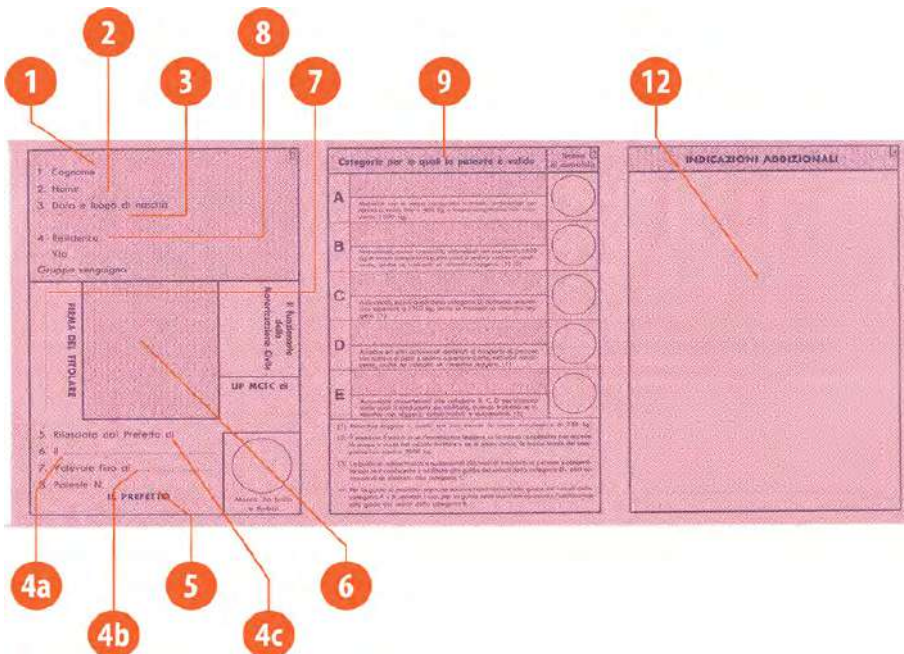

1 **2** **3** **8** **7** **9** **12**

1 Cognome

2 Nome

3 Data e luogo di nascita

4 Residenza
Via
Gruppo sanguigno

5 Rilasciato dal Prefetto di

6 il

7 Valore fino al

8 Patente N.

4a **4b** **5** **4c** **6**

Categorie per le quali la patente è valida

A

B

C

D

E

INDICAZIONI ADDIZIONALI

Descripción física

Dimensiones	220 x 102 mm
Material	Tipo papel
Color	Rosa
Particularidades	Mod. MC 701/C

Categorías

Categoría	Período de validez
A, B, BE	Hasta 50 años de edad: 10 años. 50-70: 5 años. 70-80: 3 años. Más de 80 años de edad: 2 años.
C, CE	Hasta 65 años de edad: 5 años. Más de 65 años de edad: 2 años. (* v. observaciones)
D, DE	Hasta 70 años de edad: 5 años. 70-80: 3 años. Más de 80 años de edad: 2 años. (* v. observaciones)

Conductores profesionales

Se expide certificado de aptitud profesional NO

En el permiso aparece el código 95 NO

Información adicional

* para conducir vehículos de categoría D o DE, los conductores de entre 60 y 68 años de edad deben someterse a un reconocimiento físico y psicológico anual. Ninguna persona de 68 años de edad o más está autorizada a conducir vehículos de categoría D o DE.

Para conducir conjuntos de vehículos camión-remolque y vehículos articulados de un peso bruto total de 20 t, los titulares de permisos de categoría CE de entre 65 y 68 años de edad deben someterse a un reconocimiento físico y psicológico anual. Ninguna persona de 68 años de edad o más está autorizada a conducir conjuntos de vehículos camión-remolque o vehículos articulados de un peso bruto total de 20 t o más.

Italia - I4

(01/04/1995 - 31/12/1995)

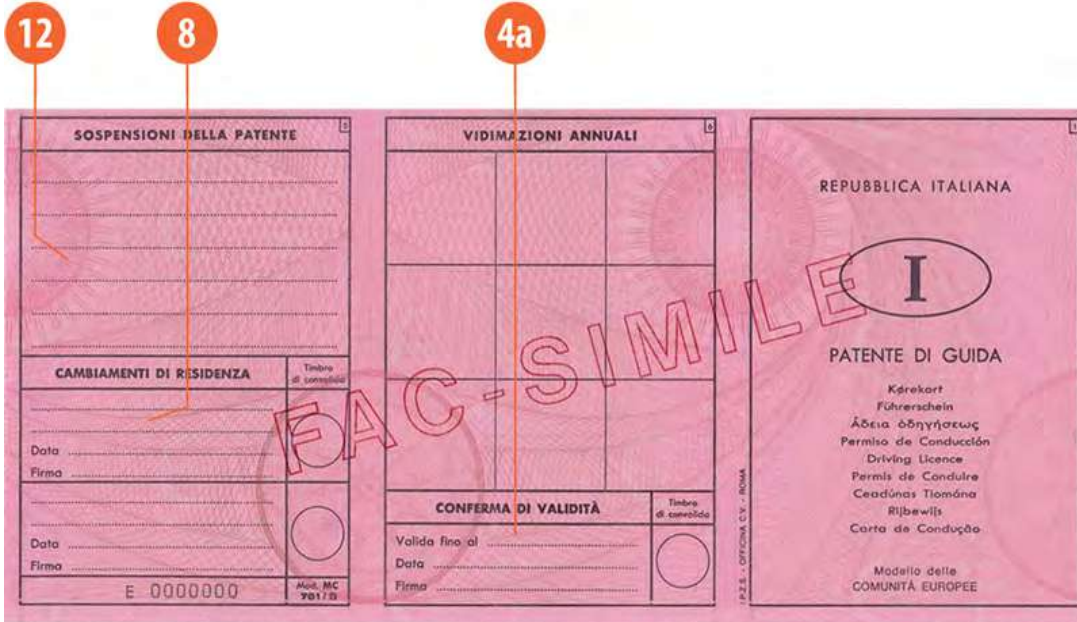

12 **8** **4a**

SOSPENSIONI DELLA PATENTE

VIDIMAZIONI ANNUALI

REPUBLICCA ITALIANA

I

PATENTE DI GUIDA

Katekart
Führerschein
Άδεια οδήγησης
Permiso de Condución
Driving Licence
Permis de Conduire
Ceardúnas Tiomána
Rijbewijs
Carta de Condução

Modello delle
COMUNITÀ EUROPEE

CAMBIAMENTI DI RESIDENZA Timbro di consegna

Data _____
Firma _____

CONFERMA DI VALIDITÀ Timbro di consegna

Valida fino al _____
Data _____
Firma _____

E 0000000 Mod. MC 7017 D

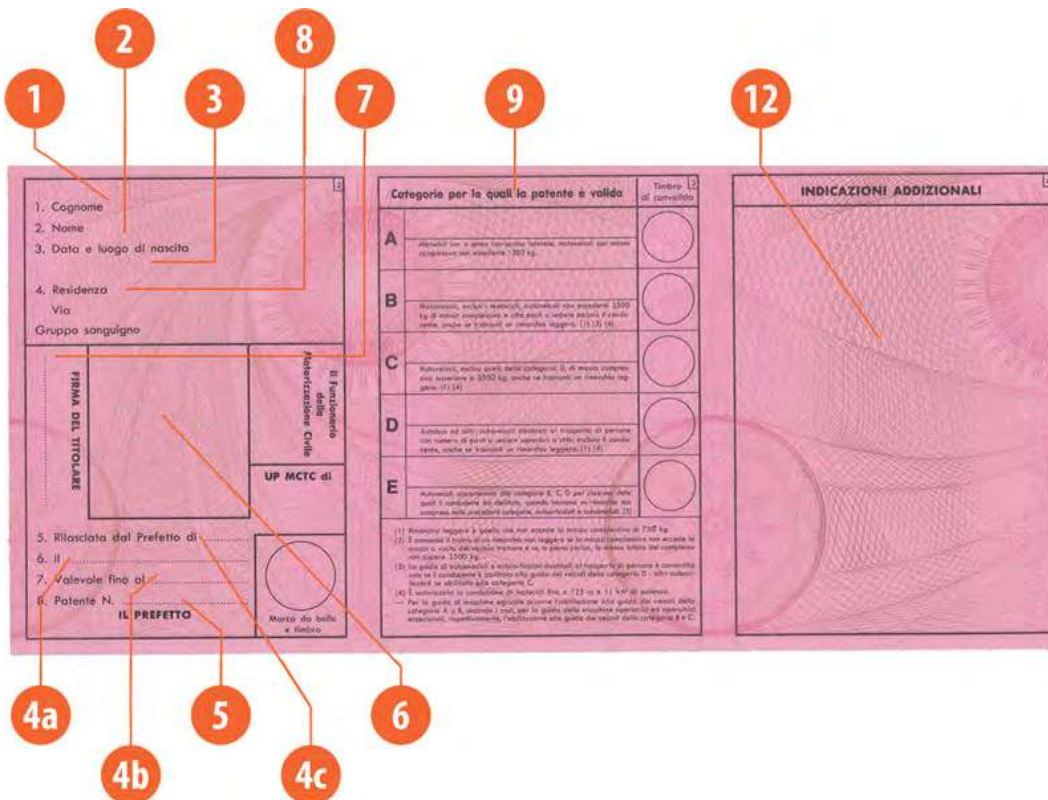

1 **2** **3** **8** **7** **9** **12**

1. Cognome
2. Nome
3. Data e luogo di nascita

4. Residenza
Via _____
Gruppo sanguigno _____

FIRMA DEL TITOLARE

IL FUNZIONARIO
Autorizzazione Civile

UP MCTC di

5. Rilasciata dal Prefetto di _____
6. Il _____
7. Valevole fino al _____
8. Patente N. _____

IL PREFERITO

Categoria per la quale la patente è valida Timbro di consegna

A Autoveicoli con o senza motore elettrico, motorizzati per massa superiore ad 1000 kg.

B Autoveicoli, esclusi i motorizzati, motorizzati non superiori a 550 kg di massa complessiva e alla quale si riferisce anche il veicolo senza motore, anche se trascritto su cartaccia leggera (1) (2) (3).

C Autoveicoli, esclusi quelli della categoria B, di massa superiore alla superiore a 3500 kg, anche se trascritti su cartaccia leggera (1) (4).

D Autoveicoli ed altri autoveicoli destinati al trasporto di persone con numero di posti di carico superiore a 19 (5), escluso il pendolare, anche se trascritto su cartaccia leggera (1) (4).

E Autoveicoli appartenenti alle categorie B, C o D per i quali, oltre quelli di categoria B, è richiesto un periodo di patente di almeno 2 anni (6).

INDICAZIONI ADDIZIONALI

(1) Autoveicoli leggeri e leggeri che non eccedono la massa complessiva di 750 kg.
(2) È ammessa il tipo di un autoveicolo non leggero se lo stesso è autorizzato nel campo di massa in carico, dalla massa massima a cui, se stesso include, lo stesso include nel campo di massa complessiva non superiore a 3500 kg.
(3) In qualità di conducente è richiesta la qualifica del conducente di categoria B, che autorizza anche la conduzione di autoveicoli della categoria D, che autorizza anche la conduzione di autoveicoli della categoria C.
(4) È ammessa la conduzione di autoveicoli fino a 723 cm x 11 km/h potenza.
(5) Per la guida di macchine agricole (come l'art. 10 del regolamento) che sono di massa, della categoria A o B, superiore a 750 kg, per la guida della macchina autorizzata ad operazioni occasionali, temporaneamente, l'abitudine alla guida del veicolo della categoria B e C.

4a **5** **4b** **4c** **6**

Descripción física

Dimensiones	220 x 102 mm
Material	NEOBOND
Color	Rosa
Particularidades	Mod. MC 701/D

Medidas de seguridad

Elementos solo visibles con luz ultravioleta

Ubicación	Anverso y reverso, ubicación aleatoria
Características	Trazos en varios colores
Método de verificación	Lámpara ultravioleta

Categorías

Categoría	Período de validez
A, B, BE	Hasta 50 años de edad: 10 años. 50-70: 5 años. 70-80: 3 años. Más de 80 años de edad: 2 años.
C, CE	Hasta 65 años de edad: 5 años. Más de 65 años de edad: 2 años. (* v. observaciones)
D, DE	Hasta 70 años de edad: 5 años. 70-80: 3 años. Más de 80 años de edad: 2 años. (* v. observaciones)

Conductores profesionales

Se expide certificado de aptitud profesional NO

En el permiso aparece el código 95 NO

Información adicional

* para conducir vehículos de categoría D o DE, los conductores de entre 60 y 68 años de edad deben someterse a un reconocimiento físico y psicológico anual. Ninguna persona de 68 años de edad o más está autorizada a conducir vehículos de categoría D o DE.

Para conducir conjuntos de vehículos camión-remolque y vehículos articulados de un peso bruto total de 20 t, los titulares de permisos de categoría CE de entre 65 y 68 años de edad deben someterse a un reconocimiento físico y psicológico anual. Ninguna persona de 68 años de edad o más está autorizada a conducir conjuntos de vehículos camión-remolque o vehículos articulados de un peso bruto total de 20 t o más.

Italia - I5

(01/01/1996 - 30/06/1996)

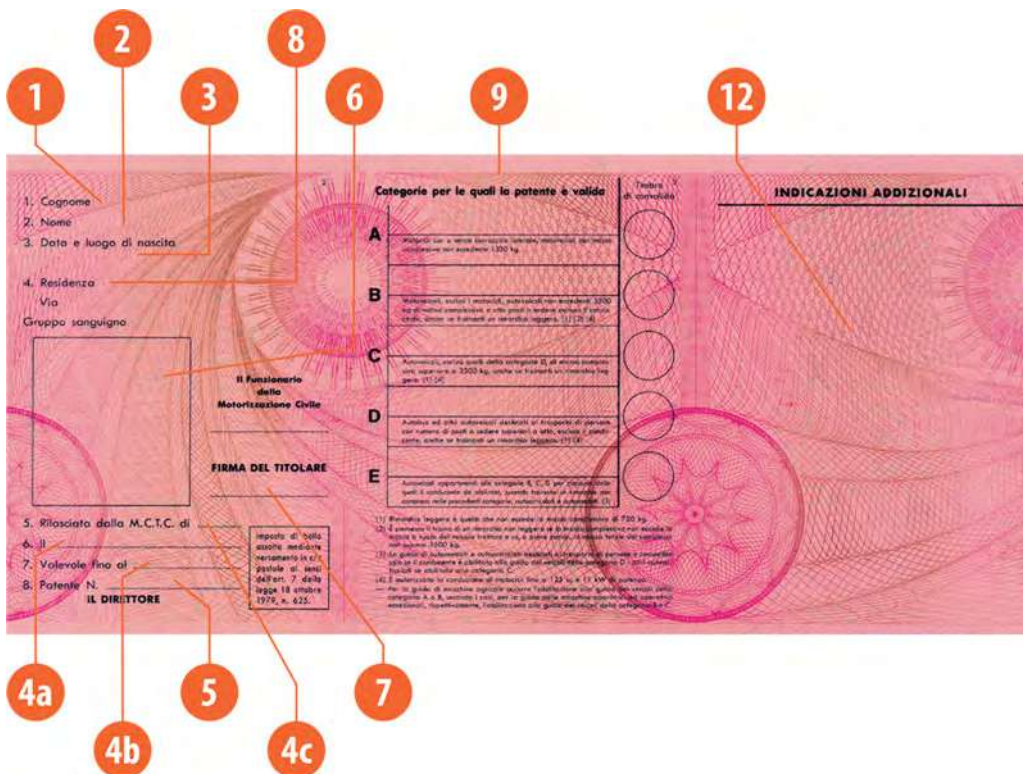

Descripción física

Dimensiones	222 x 102 mm
Material	NEOBOND
Color	Rosa
Particularidades	Mod. MC 701/E

Medidas de seguridad

Elementos solo visibles con luz ultravioleta

Ubicación	Anverso y reverso, ubicación aleatoria
Características	Trazos breves en varios colores
Método de verificación	Lámpara ultravioleta

Categorías

Categoría	Período de validez
A, B, BE	Hasta 50 años de edad: 10 años. 50-70: 5 años. 70-80: 3 años. Más de 80 años de edad: 2 años.
C, CE	Hasta 65 años de edad: 5 años. Más de 65 años de edad: 2 años. (* v. observaciones)
D, DE	Hasta 70 años de edad: 5 años. 70-80: 3 años. Más de 80 años de edad: 2 años. (* v. observaciones)

Conductores profesionales

Se expide certificado de aptitud profesional NO

En el permiso aparece el código 95 NO

Información adicional

* para conducir vehículos de categoría D o DE, los conductores de entre 60 y 68 años de edad deben someterse a un reconocimiento físico y psicológico anual. Ninguna persona de 68 años de edad o más está autorizada a conducir vehículos de categoría D o DE.

Para conducir conjuntos de vehículos camión-remolque y vehículos articulados de un peso bruto total de 20 t, los titulares de permisos de categoría CE de entre 65 y 68 años de edad deben someterse a un reconocimiento físico y psicológico anual. Ninguna persona de 68 años de edad o más está autorizada a conducir conjuntos de vehículos camión-remolque o vehículos articulados de un peso bruto total de 20 t o más.

Italia - I6

(01/07/1996 - 31/12/1997)

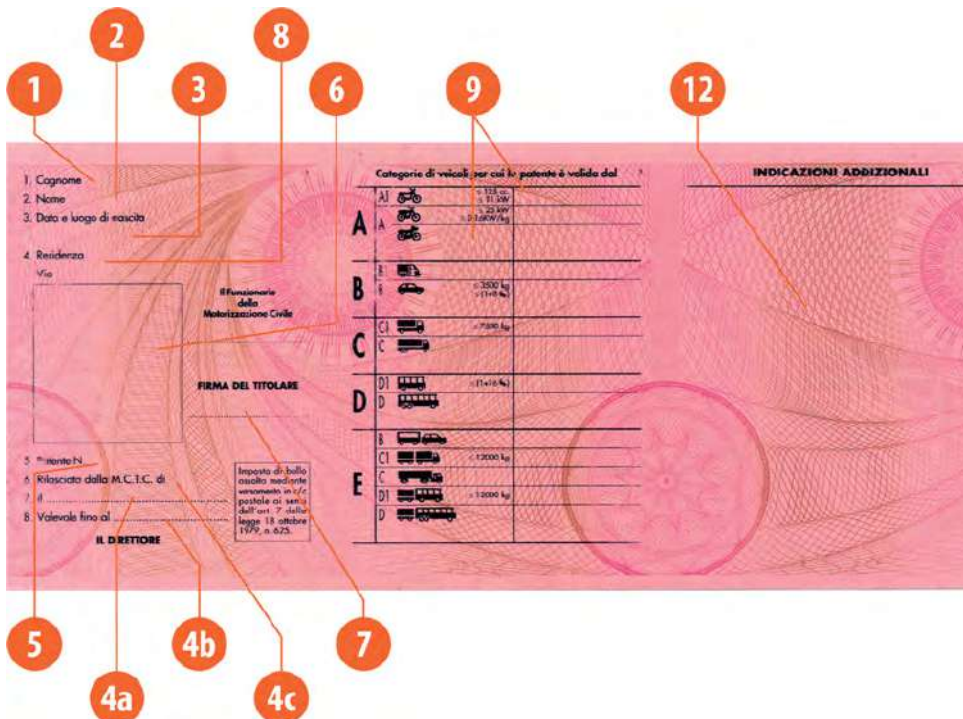

Descripción física

Dimensiones	222 x 102 mm
Material	NEOBOND
Color	Rosa
Particularidades	Mod. MC 701/F

Medidas de seguridad

Elementos solo visibles con luz ultravioleta

Ubicación	Anverso y reverso, ubicación aleatoria
Características	Trazos en varios colores
Método de verificación	Lámpara ultravioleta

Categorías

Categoría	Período de validez
A1, A, B1, B, BE	Hasta 50 años de edad: 10 años. 50-70: 5 años. 70-80: 3 años. Más de 80 años de edad: 2 años.
C1, C1E, C, CE	Hasta 65 años de edad: 5 años. Más de 65 años de edad: 2 años. (* v. observaciones)
D1, D1E, D, DE	Hasta 70 años de edad: 5 años. 70-80: 3 años. Más de 80 años de edad: 2 años. (* v. observaciones)

Conductores profesionales

Se expide certificado de aptitud profesional NO

En el permiso aparece el código 95 NO

Información adicional

* Para conducir vehículos de categoría D, DE, D1 o D1E, los conductores de entre 60 y 68 años de edad deben someterse a un reconocimiento físico y psicológico anual. Ninguna persona de 68 años de edad o más está autorizada a conducir vehículos de categoría D, DE, D1 o D1E.

Para conducir conjuntos de vehículos camión-remolque y vehículos articulados de un peso bruto total de 20 t, los titulares de permisos de categoría CE de entre 65 y 68 años de edad deben someterse a un reconocimiento físico y psicológico anual. Ninguna persona de 68 años de edad o más está autorizada a conducir conjuntos de vehículos camión-remolque o vehículos articulados de un peso bruto total de 20 t o más.

Italia - I7

(01/01/1997 - 31/12/1999)

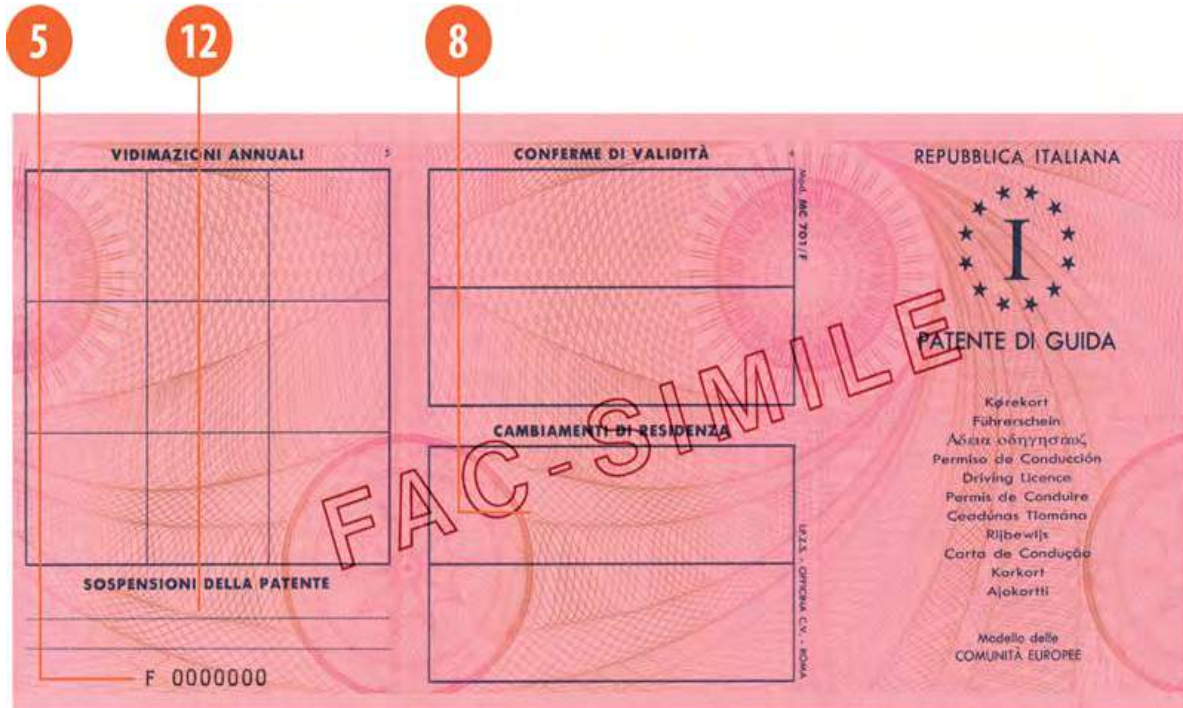

5 VIDIMAZIONI ANNUALI

12 CONFERME DI VALIDITÀ

8 CAMBIAMENTI DI RESIDENZA

SOSPENSIONI DELLA PATENTE

F 000000

REPUBLICA ITALIANA

I

PATENTE DI GUIDA

Kõrekort
Führerschein
Άδεια οδήγησης
Permiso de Condución
Driving Licence
Permis de Conduire
Ceacónas Tiomána
Rijbewijs
Carta de Conducção
Kortkort
Ajakortti

Modello della
COMUNITÀ EUROPEE

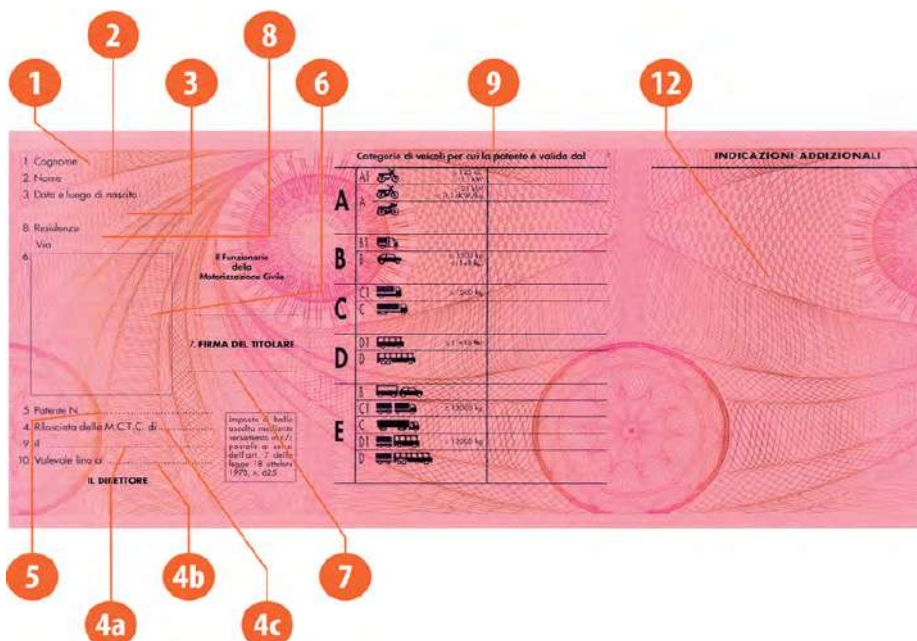

1 1. Cognome

2 2. Nome

3 3. Data e luogo di nascita

8 8. Residenza

6 6. Vin

8. Funzionario della Motorizzazione Civile

7. FIRMA DEL TITOLARE

5. Patente IN

4. Rilasciata dalla M.C.T.C. di

9. al

10. Valore fino a

IL DETENTORE

Imposta di bollo
verificata in //
paragrafo 4o art. 7 della
legge 18 ottobre
1979, n. 625

Categorie di veicoli per cui la patente è valida dal

A1		> 125 cc > 11 kW > 125 kg
A		> 125 cc > 11 kW > 125 kg
B1		> 125 cc > 11 kW
B		> 125 cc > 11 kW
C1		> 125 cc
C		> 125 cc
D1		> 125 cc
D		> 125 cc
B		> 125 cc
C1		> 125 cc
C		> 125 cc
D1		> 125 cc
D		> 125 cc

INDICAZIONI ADDIZIONALI

5

4a

4b

4c

7

Descripción física

Dimensiones	222 x 102 mm
Material	NEOBOND
Color	Rosa
Particularidades	Mod. MC 701/F. Numeración de los datos personales: 1,2,3,8,6,5,4,9,10. Campo de la firma: 7

Medidas de seguridad

Elementos solo visibles con luz ultravioleta

Ubicación	Anverso y reverso, ubicación aleatoria
Características	Trazos en varios colores
Método de verificación	Lámpara ultravioleta

Categorías

Categoría	Período de validez
A1, A, B1, B, BE	Hasta 50 años de edad: 10 años. 50-70: 5 años. 70-80: 3 años. Más de 80 años de edad: 2 años.
C1, C1E, C, CE	Hasta 65 años de edad: 5 años. Más de 65 años de edad: 2 años.
D1, D1E, D, DE	Hasta 70 años de edad: 5 años. 70-80: 3 años. Más de 80 años de edad: 2 años.

Conductores profesionales

Se expide certificado de aptitud profesional NO

En el permiso aparece el código 95 NO

Información adicional

* Para conducir vehículos de categoría D, DE, D1 o D1E, los conductores de entre 60 y 68 años de edad deben someterse a un reconocimiento físico y psicológico anual. Ninguna persona de 68 años de edad o más está autorizada a conducir vehículos de categoría D, DE, D1 o D1E.

Para conducir conjuntos de vehículos camión-remolque y vehículos articulados de un peso bruto total de 20 t, los titulares de permisos de categoría CE de entre 65 y 68 años de edad deben someterse a un reconocimiento físico y psicológico anual. Ninguna persona de 68 años de edad o más está autorizada a conducir conjuntos de vehículos camión-remolque o vehículos articulados de un peso bruto total de 20 t o más.

Italia - I8

(01/01/1999 - 31/12/2004)

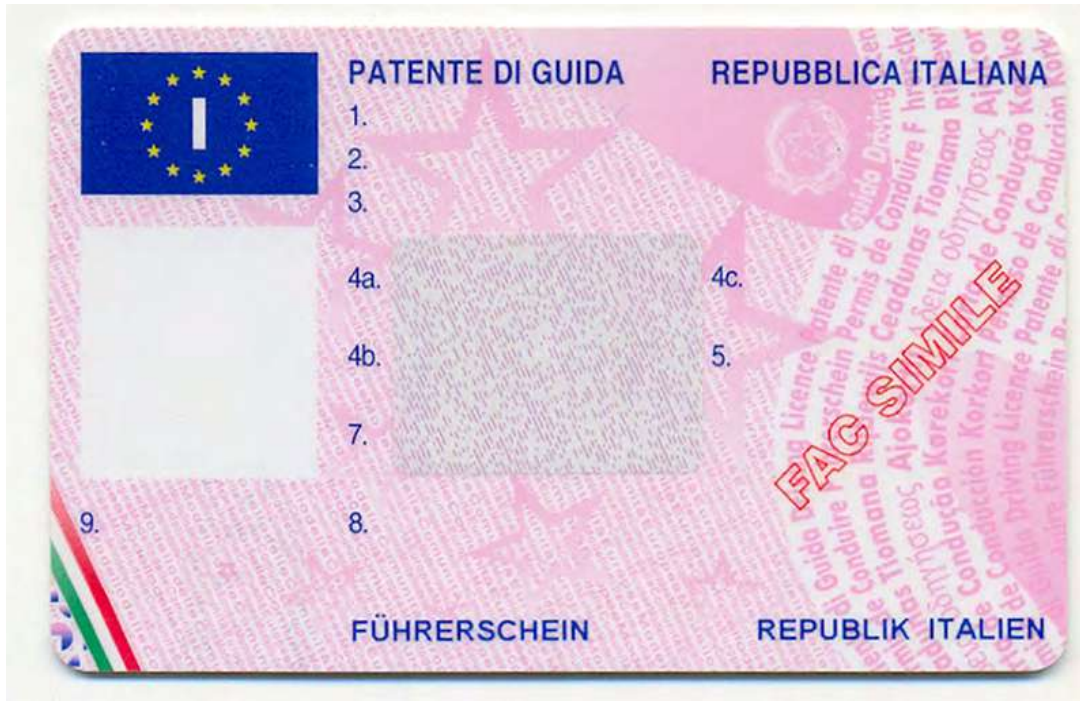

Descripción física

Dimensiones	86 x 54 mm
Formato	Tarjeta
Material	PVC
Color	Rosa
Particularidades	Mod. MC 720F.Mod. MC 720BZ Bilingüe (italiano/alemán) si está expedido en BolzanoBandera tricolor en el anverso y el reverso

Medidas de seguridad

Elementos solo visibles con luz ultravioleta

Ubicación	Anverso, campo de la firma(7.), a veces cubriendo los campos de la firma y el período de validez (4a, 4b y 7).
Características	Siglas MCTC
Método de verificación	Lámpara ultravioleta

Categorías

Categoría	Período de validez
A1, A, B, BE	Hasta 50 años de edad: 10 años. 50-70: 5 años. 70-80: 3 años. Más de 80 años de edad: 2 años.
C, CE	Hasta 65 años de edad: 5 años. Más de 65 años de edad: 2 años.
D, DE	Hasta 70 años de edad: 5 años. 70-80: 3 años. Más de 80 años de edad: 2 años
	Años
	(* v. observaciones)

Conductores profesionales

Se expide certificado de aptitud profesional NO

En el permiso aparece el código 95 NO

Información adicional

* para conducir vehículos de categoría D o DE, los conductores de entre 60 y 68 años de edad deben someterse a un reconocimiento físico y psicológico anual. Ninguna persona de 68 años de edad o más está autorizada a conducir vehículos de categoría D o DE.

Para conducir conjuntos de vehículos camión-remolque y vehículos articulados de un peso bruto total de 20 t, los titulares de permisos de categoría CE de entre 65 y 68 años de edad deben someterse a un reconocimiento físico y psicológico anual. Ninguna persona de 68 años de edad o más está autorizada a conducir conjuntos de vehículos camión-remolque o vehículos articulados de un peso bruto total de 20 t o más.

Italia - I9

(01/01/2005 - 31/12/2007)

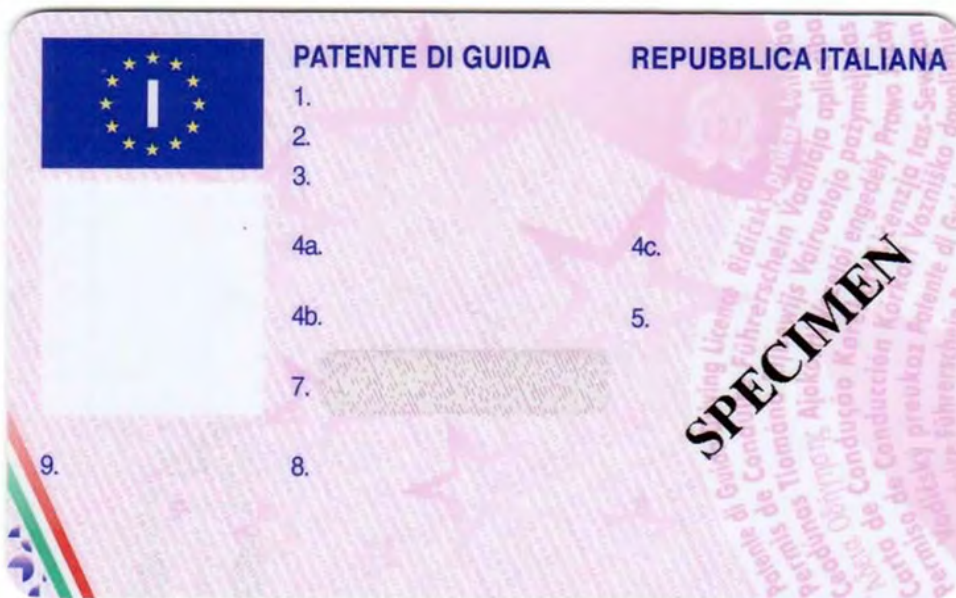







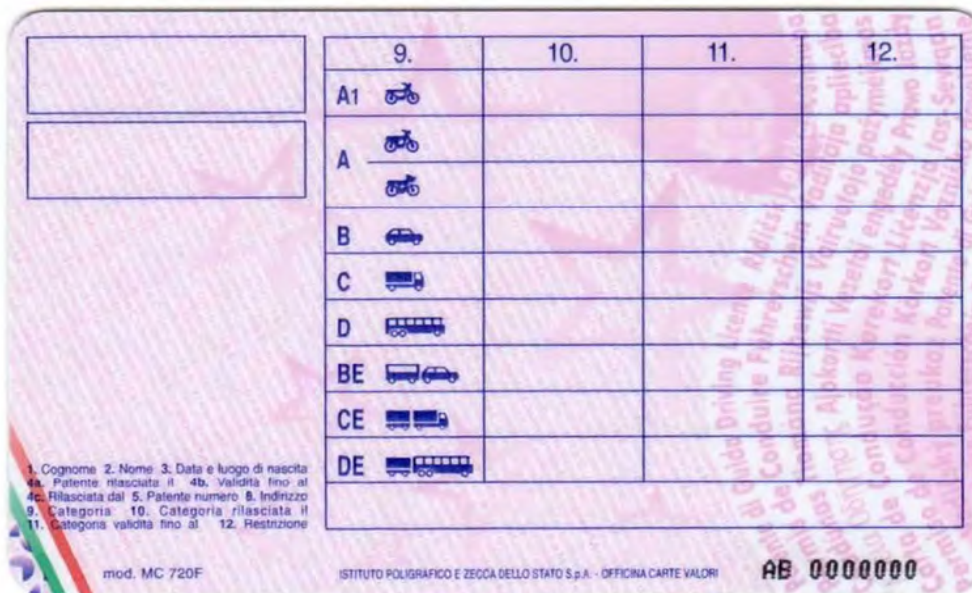

PATENTE DI GUIDA **REPUBBLICA ITALIANA**

1.
2.
3.
4a. 4c.
4b. 5.
7.
8.
9.

SPECIMEN



	9.	10.	11.	12.
A1 				
A 				
B 				
C 				
D 				
BE 				
CE 				
DE 				

1. Cognome 2. Nome 3. Data e luogo di nascita
4a. Patente rilasciata il 4b. Validità fino al
4c. Rilasciata dal 5. Patente numero 8. Indirizzo
9. Categoria 10. Categoria rilasciata il
11. Categoria valida fino al 12. Restrizione

mod. MC 720F ISTITUTO POLIGRAFICO E ZECCA DELLO STATO S.p.A. - OFFICINA CARTE VALORI AB 0000000

Descripción física

Dimensiones	86 x 54 mm
Formato	Tarjeta
Material	PVC
Color	Rosa
Particularidades	Mod. MC 720/F. Difiere del I8 en que las palabras "Patente di guida", en el fondo, están redactadas en las lenguas de los 10 Estados miembros que se incorporaron a la UE el 1 de mayo de 2004. Bandera tricolor en el anverso y el reverso

Categorías

Categoría	Período de validez
A1, A, B, BE	Hasta 50 años de edad: 10 años. 50-70: 5 años. 70-80: 3 años. Más de 80 años de edad: 2 años.
C, CE	Hasta 65 años de edad: 5 años. Más de 65 años de edad: 2 años. (* v. observaciones)
D, DE	Hasta 70 años de edad: 5 años. 70-80: 3 años. Más de 80 años de edad: 2 años. (* v. observaciones)

Conductores profesionales

Se expide certificado de aptitud profesional	NO
En el permiso aparece el código 95	NO

Información adicional









* para conducir vehículos de categoría D o DE, los conductores de entre 60 y 68 años de edad deben someterse a un reconocimiento físico y psicológico anual. Ninguna persona de 68 años de edad o más está autorizada a conducir vehículos de categoría D o DE.

Para conducir conjuntos de vehículos camión-remolque y vehículos articulados de un peso bruto total de 20 t, los titulares de permisos de categoría CE de entre 65 y 68 años de edad deben someterse a un reconocimiento físico y psicológico anual. Ninguna persona de 68 años de edad o más está autorizada a conducir conjuntos de vehículos camión-remolque o vehículos articulados de un peso bruto total de 20 t o más.

Italia - I10

(01/01/2007 - 31/12/2013)



	9.	10.	11.	12.
	A1 			
	A  			
	B 			
	C 			
	D 			
	BE 			
	CE 			
	DE 			

1. Cognome 2. Nome 3. Data e luogo di nascita
4a. Patente rilasciata il 4b. Validità fino al
4c. Rilasciata dal 5. Patente numero 8. Indirizzo
9. Categoria 10. Categoria rilasciata il
11. Categoria validità fino al 12. Restrizione

mod. MC 720F ISTITUTO POLIGRAFICO E ZECCA DELLO STATO S.p.A. - OFFICINA CARTE VALORI AA 0000000

Descripción física

Dimensiones	86 x 54 mm
Formato	Tarjeta
Material	PVC
Color	Rosa
Particularidades	Mod. MC 720/F. Difiere del I9 en que el número de modelo en el reverso está grabado con láser. Mod. MC 720BZ Bilingüe (italiano/alemán) si está expedido en Bolzano Bandera tricolor en el anverso y el reverso

Medidas de seguridad

Elementos solo visibles con luz ultravioleta

Ubicación	Anverso, campo de la firma
Características	Siglas MCTC
Método de verificación	Lámpara ultravioleta

Categorías

Categoría	Período de validez
A1, A, B, BE	Hasta 50 años de edad: 10 años. 50-70: 5 años. 70-80: 3 años. Más de 80 años de edad: 2 años.
C, CE	Hasta 65 años de edad: 5 años. Más de 65 años de edad: 2 años. (* v. observaciones)
D, DE	Hasta 70 años de edad: 5 años. 70-80: 3 años. Más de 80 años de edad: 2 años. (* v. observaciones)

Conductores profesionales

Se expide certificado de aptitud profesional NO

En el permiso aparece el código 95 NO

Información adicional

* para conducir vehículos de categoría D o DE, los conductores de entre 60 y 68 años de edad deben someterse a un reconocimiento físico y psicológico anual. Ninguna persona de 68 años de edad o más está autorizada a conducir vehículos de categoría D o DE.

Para conducir conjuntos de vehículos camión-remolque y vehículos articulados de un peso bruto total de 20 t, los titulares de permisos de categoría CE de entre 65 y 68 años de edad deben someterse a un reconocimiento físico y psicológico anual. Ninguna persona de 68 años de edad o más está autorizada a conducir conjuntos de vehículos camión-remolque o vehículos articulados de un peso bruto total de 20 t o más.

Italia - I11

(19/01/2013→)

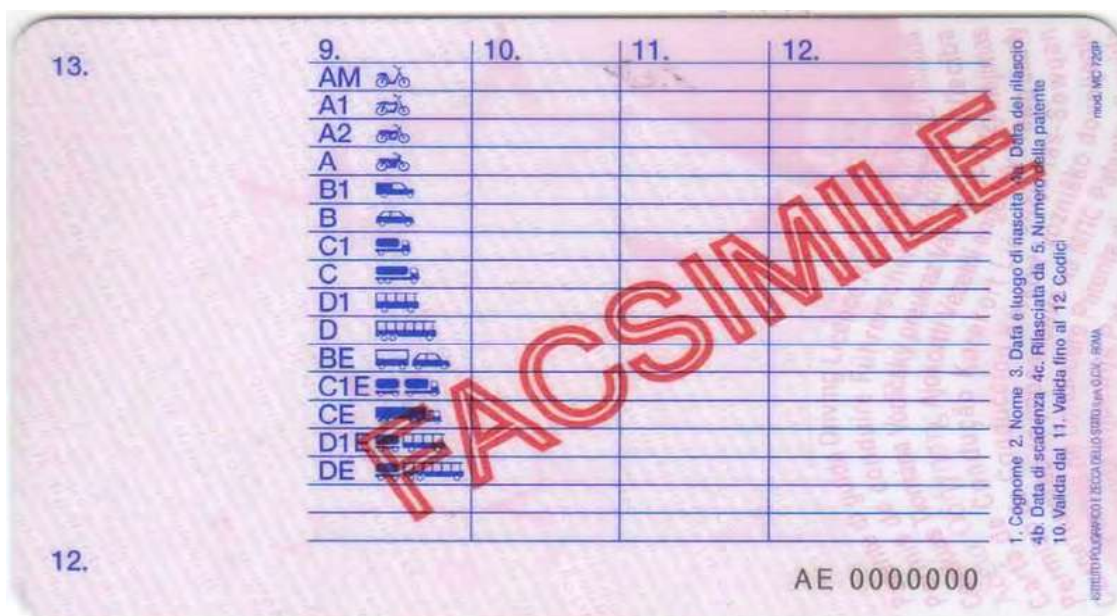

Descripción física

Dimensiones	86 x 54 mm
Formato	ID-1
Material	Policarbonato
Color	Rosa
Particularidades	Mod. MC 720P Mod. MC 720BZ Bilingüe (italiano/alemán) si está expedido en Bolzano Bandera tricolor en el anverso

Medidas de seguridad

Holograma exclusivo

Ubicación	Anverso, a la izquierda
Características	Imagen circular transparente del emblema nacional italiano
Método de verificación	Mover el documento

Color fluorescente

Ubicación	Anverso
Características	El rosa cambia al amarillo
Método de verificación	Lámpara ultravioleta

Categorías

Categoría	Período de validez
AM, A1, A2, A, B1, B, BE	Hasta 50 años de edad: 10 años. 50-70: 5 años. 70-80: 3 años. Más de 80 años de edad: 2 años.
C1, C1E, C, CE	Hasta 65 años de edad: 5 años. Más de 65 años de edad: 2 años. (* v. observaciones)
D1, D1E, D, DE	Hasta 70 años de edad: 5 años. 70-80: 3 años. Más de 80 años de edad: 2 años. (* v. observaciones)

Conductores profesionales

Se expide certificado de aptitud profesional NO

En el permiso aparece el código 95 Sí

Información adicional

* Para conducir vehículos de categoría D, DE, D1 o D1E, los conductores de entre 60 y 68 años de edad deben someterse a un reconocimiento físico y psicológico anual. Ninguna persona de 68 años de edad o más está autorizada a conducir vehículos de categoría D, DE, D1 o D1E.

Para conducir conjuntos de vehículos camión-remolque y vehículos articulados de un peso bruto total de 20 t, los titulares de permisos de categoría CE de entre 65 y 68 años de edad deben someterse a un reconocimiento físico y psicológico anual. Ninguna persona de 68 años de edad o más está autorizada a conducir conjuntos de vehículos camión-remolque o vehículos articulados de un peso bruto total de 20 t o más.

Letonia - LV1

(01/05/2004 - 31/12/2012)



VADĪTĀJA APLIECĪBA

LATVIJAS REPUBLIKA

1. PĒTERSONS
2. EDUARDS
3. 16.11.1971. LV
4a.16.11.2004. 4c.CSDD
4b.16.11.2024. 4d.161171-22345
5. AA1234567

Eiropas Kopienas modelis
 Permiso de Conducción
 Řidičský průkaz
 K o r r e k t
 Führerschein
 J u h i l u b a
 Aðstoðuneyðing
 Driving Licence
 Permis de conduire
 Ceardúnas Tiomána
 Patente d'għida
 Vadītāja apliecība
 Valdītāja apliecība
 Veztői engedély
 Litsenzja tas Sazğan
 R i j b e w i j s
 Prawo Jazdy
 Carta de Condução
 Vodičský preukaz
 Vozniško dovoljenje
 A j o k o r t i
 K ö r k o r t





9. A BE CE

13. _____

14. _____

		10.	11.	12.
A1		-----	-----	-----
A		15.05.1995.	15.05.2005.	-----
B1		15.05.1995.	15.05.2005.	-----
3		-----	-----	-----
C		-----	-----	-----
D1		-----	-----	-----
D		-----	-----	-----
BE		15.05.1995.	15.05.2005.	-----
C1E		-----	-----	-----
CE		15.05.1995.	15.05.2005.	-----
D1E		-----	-----	-----
DE		-----	-----	-----
TRAM		-----	-----	-----
TR01		-----	-----	-----
M		-----	-----	-----
T		-----	-----	-----

1. Uzvārds
2. Vārds
3. Dzimšanas datums un vieta
4a. Izdošanas datums
4b. Derīguma termiņš
4c. Izdevējstādes nosaukums
5. Vadītāja apliecības numurs
10. Kategorija iegūta
11. Kategorijas derīguma termiņš
12. Ierobežojumi



00001000 

Descripción física

Dimensiones 86 x 55 mm

Formato ID-1

Material Plástico

Color Rosa

Medidas de seguridad

Holograma de seguridad (Kinegram®)

Ubicación Anverso, a la izquierda

Características En la parte central del Kinegrama (Kinegram®) aparece el escudo de armas de Letonia y el símbolo LV. Según el ángulo de visión, las tres estrellas del escudo de armas parecen convertirse en estrellas fugaces. El borde exterior del Kinegram® contiene en microletra las palabras "LATVIJAS REPUBLIKA."

Método de verificación A simple vista, moviendo el documento

Imagen fantasma

Ubicación Anverso, a la derecha

Características La imagen fantasma es una medida de seguridad que hace inmediatamente evidente cualquier intento de alterar, reproducir o falsificar la fotografía. Para mayor seguridad, los datos variables se imprimen sobre la imagen fantasma del titular.

Método de verificación A simple vista

Tinta ultravioleta

Ubicación Anverso, a la derecha Reverso

Características Medida de seguridad invisible y oculta que impide la falsificación y es visible al iluminar el permiso con luz ultravioleta A la luz ultravioleta, en el anverso aparecen las letras "LV", y en el reverso, las mismas letras en forma ovalada, como motivo de fondo.

Método de verificación Lámpara ultravioleta

Diseño de seguridad (guilloché)

Ubicación	Anverso y reverso
Características	Impresión con línea fina que hace prácticamente imposible copiar, escanear o imprimir el permiso. Las manipulaciones pueden verse con lupa.
Método de verificación	Lupa

Datos superpuestos

Ubicación	Anverso
Características	Los datos variables (por ejemplo, la firma del titular o los números de identificación) se imprimen por encima de otros campos (por ejemplo, imágenes fantasma). De este modo, modificar uno de los campos produce alteraciones en ambos, lo que aumenta la seguridad general del permiso.
Método de verificación	A simple vista

Microletra

Ubicación	Anverso
Características	Microletra "VADITAJA APLIECIBA" en el anverso
Método de verificación	Lupa

Tinta ópticamente variable

Ubicación	Anverso, esquina derecha Reverso, en el centro
Características	La tinta presenta una gran variedad de matices (del amarillo al rojo oscuro) según el ángulo de observación e incidencia de la luz. No se necesita ningún dispositivo especial. En el anverso aparece el texto "LATVIJAS REPUBLIKA" en tinta ópticamente variable, y en el reverso el símbolo "LV".
Método de verificación	A simple vista, moviendo el documento

Caracteres modificados

Ubicación	Anverso
Características	Medida de seguridad en forma de ligera modificación del tipo de caracteres, apreciable aunque no fácilmente reconocible. Se utilizan distintas modificaciones de las letras "A", "B" y "S".
Método de verificación	A simple vista

Tinta Exian Secure

Ubicación	Reverso del permiso
Características	Letras "LV", plateadas y parcialmente transparentes, impresas en curva por medio de la tinta "Exian Secure" en una pauta de fondo que aparece en el reverso del laminado. La tinta "Exian Secure" se mezcla con texto ultravioleta. A la luz ultravioleta aparecen en azul las letras "LV" en curva.
Método de verificación	A simple vista

Categorías

Categoría	Período de validez
A1, A, B1, B, BE, (M), (TRAM), (TROL)	10 años
Conductores no profesionales: C1, C1E, C, CE, D1, D1E, D, DE	10 años
Conductores profesionales: C1 (95), C1E (95), C (95), CE (95), D1(95), D1E(95), D(95), DE(95)	5 años

Códigos

Códigos nacionales

Descripción

100

Habilita a los titulares de las categorías TRAM o TROL para conducir vehículos de categorías D1 o D en aglomeraciones.

Conductores profesionales

Se expide certificado de aptitud profesional

NO

En el permiso aparece el código 95

SÍ

Letonia - LV2

(01/01/2013 →)







VADĪTĀJA APLIECĪBA **LATVIJAS REPUBLIKA**

1. **LEJA**
2. **ZANE**
3. **23.07.1994. LV**
4a **17.08.2012.** 4c. **AUTHORITY**
4b **16.08.2022.** 4d. **230794-12345**
5. **NAA123456**
7. *Signature*
Paraksts
9. **A2/BE/C1E/C/D1E/D/TRAM/TROL** **23.07.1994.**

Eiropas Savienības modelis
Άδειά Οδήγησης
Permis de conduire
Permis de conducere
Лицензия на вождение
Carta de Conducere
Voznačský průkaz
Průkazský průkaz
Водійський преуказ
Permitja (as Sovjetian
Führerschein - Rubriken
Ajokortti - Patente di guida
Ceardunas Tiomnaia Karkort
Driving Licence *Permis de Conducition*

Prawo jazdy *Varutojyb* *pažymėjimas* *Jubilubá*
Свидетельство за управление на МПС *Korekort*



9.	10.	11.	12.
AM 	-----	-----	-----
A1 	-----	-----	-----
A2 	-----	-----	-----
A 	17.08.12.	17.08.22.	-----
B1 	-----	-----	-----
B 	-----	-----	-----
C1 	-----	-----	-----
C 	-----	-----	-----
D1 	-----	-----	-----
D 	-----	-----	-----
BE 	17.08.12.	17.08.22.	-----
C1E 	-----	-----	-----
CE 	17.08.12.	17.08.22.	-----
D1E 	-----	-----	-----
DE 	17.08.12.	17.08.22.	-----
TRAM 	17.08.12.	17.08.22.	-----
TROL 	17.08.12.	17.08.22.	-----

1. Uzvārds 2. Vārds 3. Dzimšanas datums un vieta 4a. Izdošanas datums
4b. Derīguma termiņš 4c. Izdevējstādes nosaukums 5. Apliecības numurs
10. Kategorijas iegūšanas datums 11. Kategorijas derīguma termiņš 12. Kod
02123456

13. 01.01.

Descripción física

Dimensiones	86 x 55 mm
Formato	Tarjeta de plástico
Material	Plástico
Color	Base de color rosa; azul y verde.

Medidas de seguridad

Holograma de seguridad (Kinegram®)

Ubicación	Anverso, a la izquierda
Características	Kinegram® semitransparente, difractante y ópticamente variable que cubre parcialmente la fotografía del titular y en el que se reproducen elementos del pequeño escudo de armas de la República de Letonia.
Método de verificación	A simple vista, moviendo el documento

Fondo en líneas finas (guilloche)

Ubicación	Anverso y reverso, toda la superficie del permiso
Características	Impresión de seguridad en forma de fondo de líneas finas creado mediante impresión en arco iris con colores de seguridad de varios tonos, con un guilloche en positivo y negativo compuesto por motivos complejos
Método de verificación	A simple vista

Tinta ultravioleta

Ubicación	Anverso y reverso, en el centro
Características	Medida de seguridad invisible y oculta que impide la falsificación y es visible al iluminar el permiso con luz ultravioleta. A la luz ultravioleta, en el anverso aparecen las siglas del país, y en el reverso, símbolos de vehículos formando un círculo, como motivo de fondo.
Método de verificación	Lámpara ultravioleta

Grabado táctil con láser

Ubicación	Anverso
Características	Grabado táctil con láser del apellido del titular y el número de permiso
Método de verificación	Al tacto

Datos superpuestos

Ubicación	Anverso
Características	La impresión de seguridad y la fotografía se solapan.
Método de verificación	A simple vista

Microletra

Ubicación	Anverso y reverso del permiso
Características	Microletra "LATVIJAS REPUBLIKA", "DRIVING LICENCE" y "PERMIS DE CONDUIRE"
Método de verificación	Lupa

Tinta ópticamente variable

Ubicación	Reverso, a la izquierda
Características	Mapa del país en tinta ópticamente variable (OVI®) que cambia de color según el ángulo de visión
Método de verificación	A simple vista, moviendo el documento

Caracteres modificados

Ubicación	Anverso
Características	Medida de seguridad en forma de ligera modificación del tipo de caracteres, apreciable aunque no fácilmente reconocible
Método de verificación	A simple vista

Relieve en positivo

Ubicación	Anverso, lado derecho
Características	Contornos de las siglas "CSDD" perceptibles al tacto
Método de verificación	Al tacto

MAGIC-ID®

Ubicación	Anverso, esquina derecha
Características	Siglas "LV" moviéndose en direcciones distintas u opuestas
Método de verificación	A simple vista, moviendo el documento

Imagen variable grabada con láser

Ubicación	Anverso, esquina derecha
Características	Imagen variable grabada con láser consistente en la fotografía y fecha de nacimiento del titular
Método de verificación	A simple vista, moviendo el documento

Categorías

Categoría	Período de validez
AM, A1, A, B1, B, BE	10 años
C1, C1E, C, CE, D1, D1E, D, DE, (TRAM), (TROL)	5 años

Códigos

Códigos nacionales	Descripción
100	Habilita a los titulares de las categorías TRAM o TROL para conducir vehículos de categorías D1 o D en aglomeraciones.

Conductores profesionales

Se expide certificado de aptitud profesional	NO
En el permiso aparece el código 95	SÍ

Lituania - LT1

(01/10/1992 - 31/03/2000)

**PERMIS DE CONDUIRE
VAIRUOTOJO PAŽYMĖJIMAS**

Vardas 1
 Pavardė 3
 Gimimo data ir vieta 4d
 Asmens kodas 5

KD000000

Išdavė 4c
 m. mėn. d. 4a

Galioti Pareigūnas A.V.

6

4b

LIETUVOS (LT) RESPUBLIKA

TRANSPORTO PRIEMONĖS, KURIAS LEIDŽIAMA VAIRUOTI		VIETA SPAUDUI
A	Motociklai	
B	Automobiliai (išskyrus nurodytus kategorijoje A), kurių leidžiamas maksimalus svoris ne didesnis kaip 3500 kg (7700 svarų) ir sėdimų vietų, be vairuotojo vietos, ne daugiau kaip aštuonias	
C	Automobiliai, kurie skirti kroviniams vežti ir kurių leidžiamas maksimalus svoris didesnis kaip 3500 kg (7700 svarų)	
D	Automobiliai, kurie skirti keleiviams vežti ir kurie sėdimų vietų, be vairuotojo vietos, turi daugiau kaip aštuonias	
E	Transporto priemonės su priekabomis, kurių vilkikai priskiriami prie B, C ir D kategorijų transporto priemonių, jei pažymėjime yra žyma, leidžianti vairuoti nurodytą kategorijų arba vienos kurios kategorijos transporto priemones	

ŽYAMOS

Descripción física

Dimensiones 150 x 106 mm

Formato Doble

Material Papel

Color Rosa

Particularidades Estratificadas

Medidas de seguridad

Marca de agua no fija y repetida ("Lietuva")

Método de verificación

A contraluz

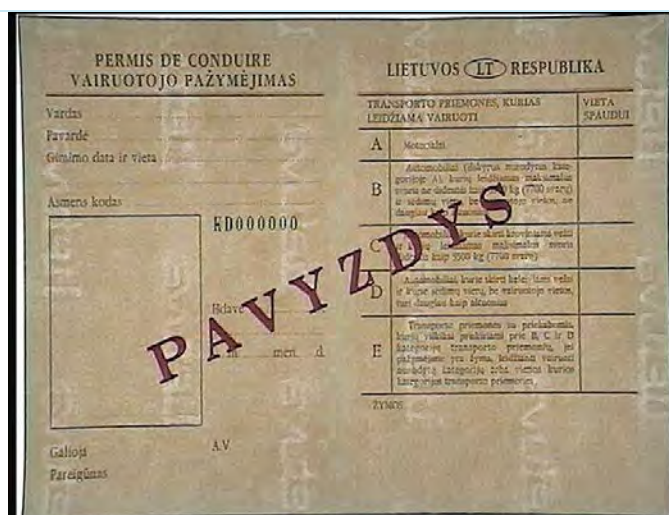

Impresión en offset

Método de verificación

Impresión en offset



Marcas de seguridad

Características

Imagen: - guilliches - texto preimpreso.

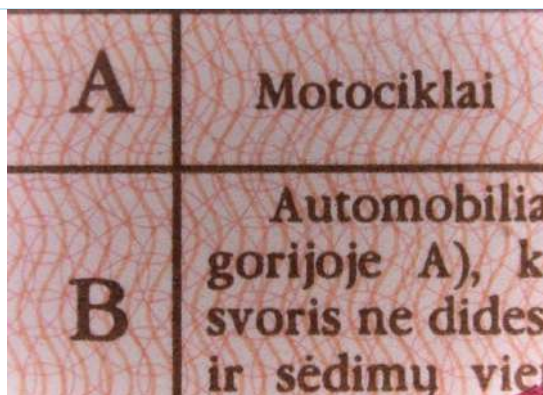
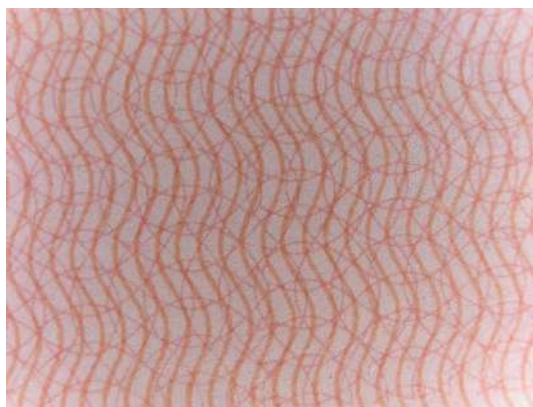

Otros

Características

Numeración: tipografía, numerador, números de igual tamaño, número de serie de dos dígitos y número de seis dígitos impreso en negro, tinta fluorescente ultravioleta.

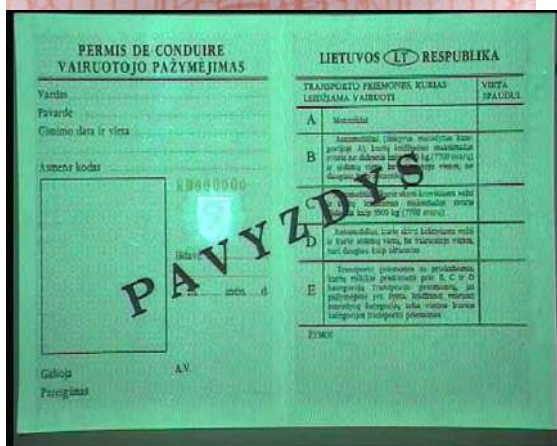

Marca ultravioleta

Método de verificación

Marca ultravioleta

Categorías

Categoría	Período de validez
A, B, C, D, B+E, C+E, D+E	Expira el 3/2/2017

Categorías nacionales

Categoría nacional	Descripción de la categoría nacional
Troleibusas	Trolebuses

Códigos

Códigos nacionales	Descripción	Códigos de la UE
Vairuoti su akiniais	Gafas obligatorias para conducir	01.01
Akiniai būtinai	Son necesarias gafas	01.01
Akiniai arba kontaktinės lizės būtinai	Son necesarias gafas o lentes de contacto	01.06

Conductores profesionales

Se expide certificado de aptitud profesional NO

En el permiso aparece el código 95 NO

Información adicional

* Expira el 03/02/2017

En el permiso no figura periodo de validez.

Lituania - LT2

(01/04/2000 - 31/12/2002)

**PERMIS DE CONDUIRE
VAIRUOTOJO PAŽYMĖJIMAS**

Vardas 1

Pavardė 3

Gimimo data ir vieta 4d

Asmens kodas 5

KD000000

Išdavė 7

..... m. mėn. d. 4a

6

4b

Galioja A.V.

Pareigūnas

LIETUVOS (LT) RESPUBLIKA

TRANSPORTO PRIEMONĖS, KURIAS LEIDŽIAMA VAIRUOTI	VIETA SPAUDUI
A Motociklai	
B Automobiliai (išskyrus nurodytus kategorijoje A), kurių leidžiamas maksimalus svoris ne didesnis kaip 3500 kg (7700 svarų) ir sėdimų vietų, be vairuotojo vietos, ne daugiau kaip aštuonias	
C Automobiliai, kurie skirti kroviniams vežti ir kurių leidžiamas maksimalus svoris didesnis kaip 3500 kg (7700 svarų)	
D Automobiliai, kurie skirti keleiviams vežti ir kurie sėdimų vietų, be vairuotojo vietos, turi daugiau kaip aštuonias	
E Transporto priemonės su priekabomis, kurių vilkikai priskiriami prie B, C ir D kategorijų transporto priemonių, jei pažymėjime yra žyma, leidžianti vairuoti nurodytų kategorijų arba vienos kurios kategorijos transporto priemones	

ŽYAMOS

Descripción física

Dimensiones	150 x 106 mm
Formato	Doble
Material	Papel
Color	Rosa
Particularidades	El formato del permiso corresponde al modelo LT1.

Categorías

Categoría	Período de validez
A1, A, B1, B, BE, C1, C1E, C, CE, D1, D1E, D, DE	10 años

Categorías nacionales

Categoría nacional	Descripción de la categoría nacional
T	Trolebuses

Conductores profesionales

Se expide certificado de aptitud profesional	NO
En el permiso aparece el código 95	NO

Información adicional

* Permisos de conducción provisionales válidos 3 meses - 30/4/2007

Lituania - LT3

(01/01/2003 - 31/10/2005)

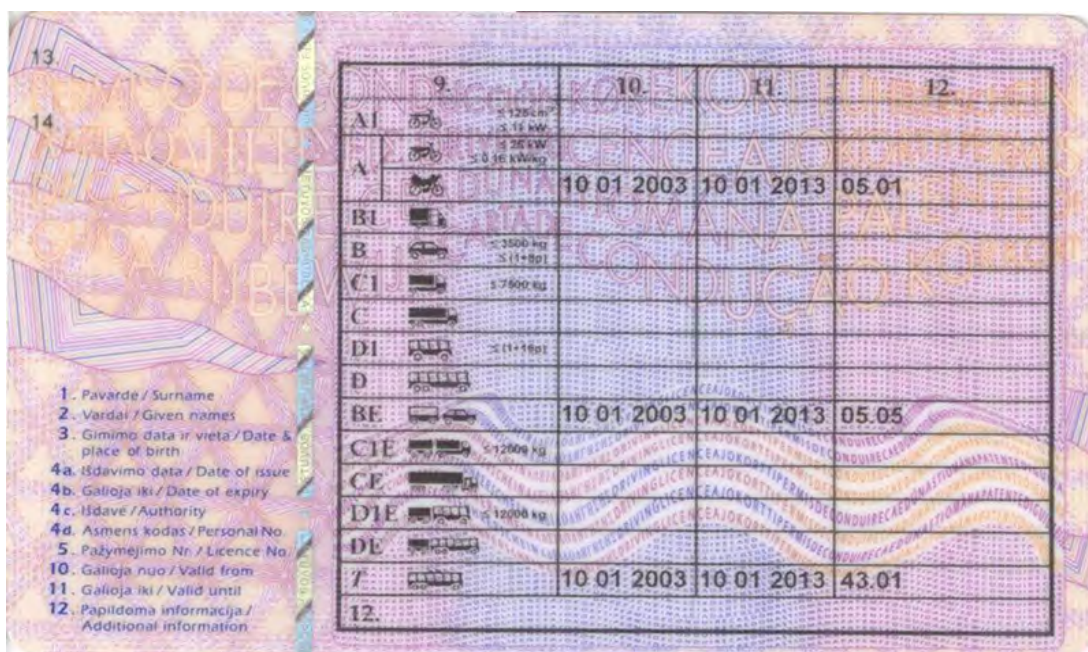

Descripción física

Dimensiones	85,60 x 53,98 mm
Formato	ID-1
Material	Polycarbonato
Color	Rosa
Particularidades	Datos grabados con láser (fotografía, datos personales, categorías, cuadro)

Medidas de seguridad

Impresión en arco iris

Características

Ambos lados del permiso cubiertos por dos impresiones de seguridad en arco iris (naranja-violeta-naranja y violeta-azulado-violeta)



Guilliches



Tinta ópticamente variable

Ubicación

Ángulo superior izquierdo, ángulo inferior derecho del anverso

Características

Oval, con las siglas "LT" en el centro Pictogramas de vehículos cuyo color cambia del verde al dorado



Tinta ultravioleta

Características

Anverso Llamas y forma de vehículo impresa en tinta invisible arco iris que brilla en rojo y amarillo a la luz ultravioleta. Las llamas contienen la microletra "LIETUVOS RESPUBLIKA". Reverso Los elementos gráficos, el texto y la microletra están impresos en tinta invisible y brillan a la luz ultravioleta en azul, rojo y dorado.

Método de verificación

Luz ultravioleta



Imagen ópticamente variable (kinegrama) con imagen fija y una imagen bidimensional (2D)

Ubicación

Anverso

Características

Elemento óptico difractante de efecto cinemático (escudo de armas, mapa de la República de Lituania, palabras "LIETUVOS RESPUBLIKA", "LTU" y estrellas)

Método de verificación

Cambiar el ángulo de visión



Microletra

Características

Microletra repetida, "REPÚBLICA DE LITUANIA PERMISO DE CONDUCCIÓN", en lituano, francés e inglés, formando una línea aparte en la parte superior del permiso. Microletra "REPÚBLICA DE LITUANIA", "PERMISO DE CONDUCCIÓN", en varias lenguas de la UE, integrada en elementos individuales.

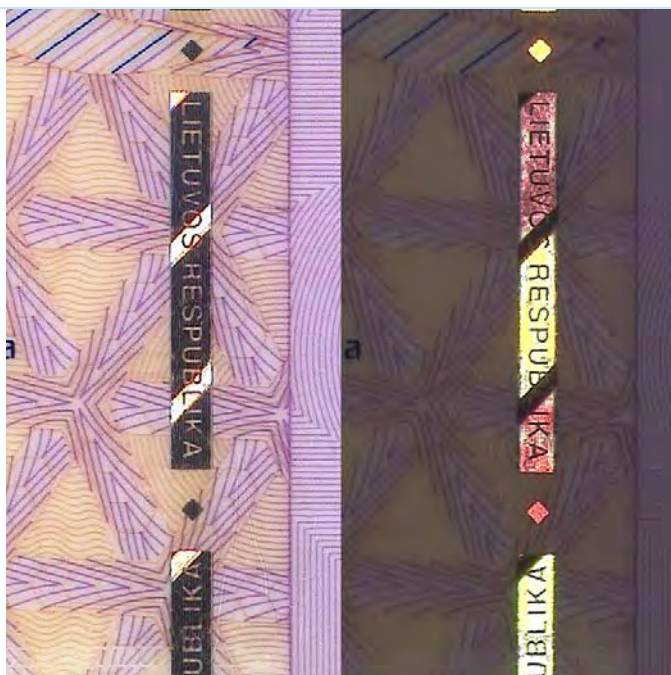

Efecto de imagen ópticamente variable (holograma)

Ubicación

Reverso

Características

Banda holográfica con el texto repetido "LIETUVOS RESPUBLIKA" que cambia de dirección.

Categorías

Categoría

Período de validez

A1, A (≤ 25 kW, 0,16 kW/kg), A, B, BE, B1, C1, C1E, C, CE, D1, D1E, D, DE	10 años (* v. observaciones)
---	---------------------------------

Categorías nacionales

Categoría nacional	Descripción de la categoría nacional
--------------------	--------------------------------------

T	Trolebuses
---	------------

Conductores profesionales

Se expide certificado de aptitud profesional	NO
--	----

En el permiso aparece el código 95	NO
------------------------------------	----

Información adicional

* - A (≤ 25 kW, 0,16 kW/kg) A los titulares de esta categoría se les puede conceder una habilitación ilimitada para conducir vehículos de categoría A después de un periodo de dos años y siempre y cuando canjeen su permiso.

Lituania - LT4

(01/11/2005 - 01/05/2007)

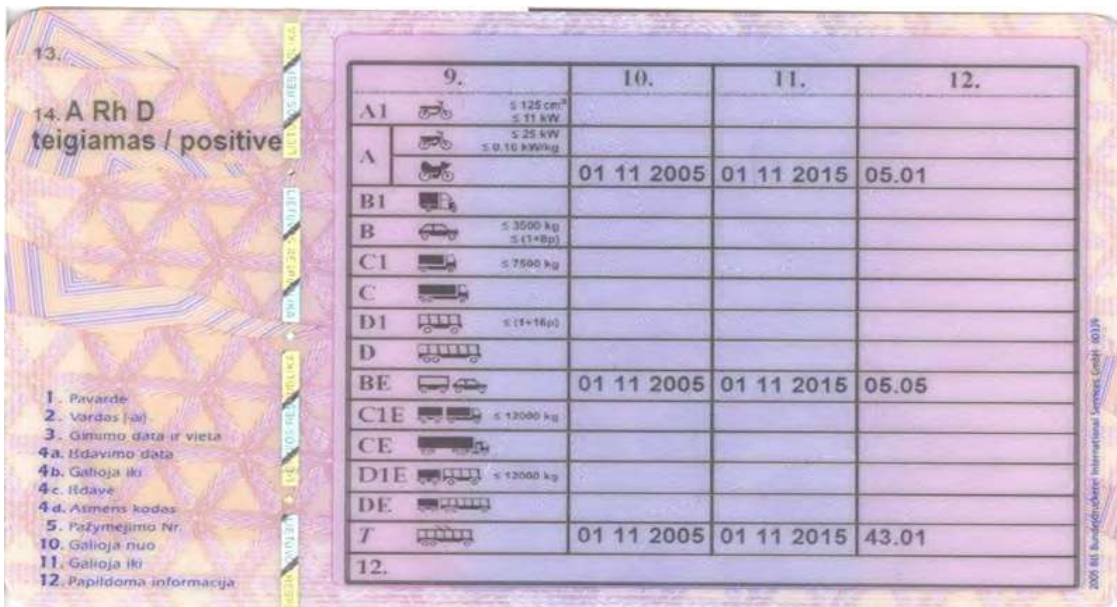

Descripción física

Dimensiones	85,60 x 53,98 mm
Formato	ID-1
Material	Polycarbonato
Color	Rosa
Particularidades	Datos grabados con láser (fotografía, datos personales, categorías, cuadro)

Medidas de seguridad

Impresión: -offset-lineal; - en arco iris.

Ubicación

Anverso y reverso



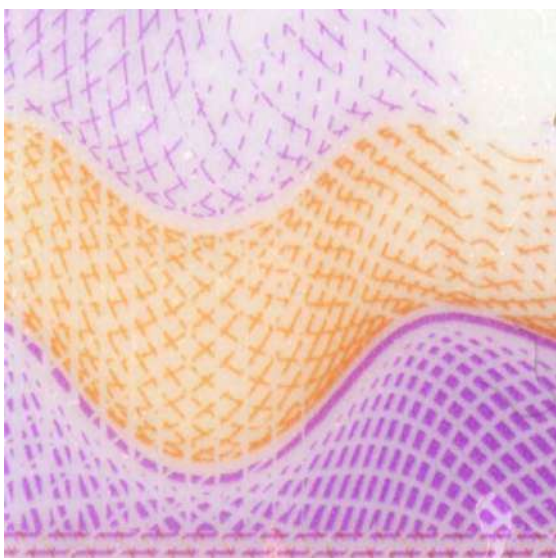

Tinta ópticamente variable

Ubicación

Ángulo inferior derecho del anverso

Características

El color cambia de naranja a verdoso.

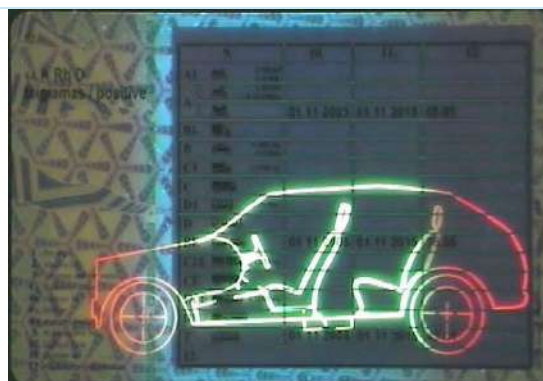

Gráficos de seguridad / motivos de mallas

Características

Motivo en forma de malla que cambia del naranja y el violeta al azul



Tinta ultravioleta

Método de verificación

Luz ultravioleta

Imagen ópticamente variable (kinegrama) con imagen fija y una imagen bidimensional (2D)

Ubicación

Anverso

Características

Elemento óptico difractante de efecto cinemático (escudo de armas, mapa de la República de Lituania, palabras "LIETUVOS RESPUBLIKA", "LTU" y estrellas)

Método de verificación

Cambiar el ángulo de visión

Efecto de imagen ópticamente variable (holograma)

Ubicación

Reverso

Características

Banda holográfica con el texto repetido "LIETUVOS RESPUBLIKA" que cambia de dirección.

Categorías

Categoría	Período de validez
A1, A (≤ 25 kW, 0,16 kW/kg), A, B, BE, B1, C1, C1E, C, CE, D1, D1E, D, DE	10 años (* v. observaciones)

Categorías nacionales

Categoría nacional	Descripción de la categoría nacional
T	Trolebuses

Conductores profesionales

Se expide certificado de aptitud profesional	NO
En el permiso aparece el código 95	NO

Información adicional

* - A (≤ 25 kW, 0,16 kW/kg) A los titulares de esta categoría se les puede conceder una habilitación ilimitada para conducir vehículos de categoría A después de un periodo de dos años y siempre y cuando canjeen su permiso.

Lituania - LT5

(02/05/2007 - 05/10/2010)

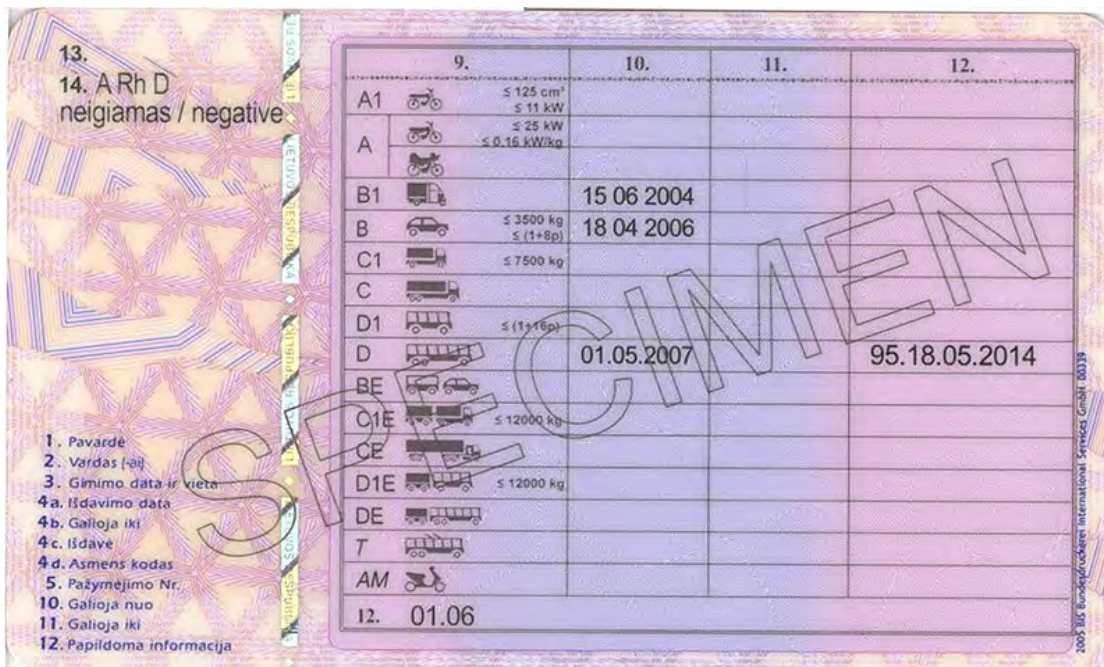

Descripción física

Dimensiones	85,60 x 53,98 mm
Formato	ID-1
Material	Polycarbonato
Color	Rosa
Particularidades	El formato corresponde al modelo LT4

Medidas de seguridad

Impresión: -offset-lineal; - en arco iris.

Ubicación	Anverso y reverso
-----------	-------------------

Tinta ópticamente variable

Ubicación	En el anverso, esquina inferior derecha
-----------	---

Características	El color cambia de naranja a verdoso.
-----------------	---------------------------------------

Gráficos de seguridad / motivos de mallas

Características	Motivo en forma de malla que cambia del naranja y el violeta al azul
-----------------	--

Tinta ultravioleta

Método de verificación	Luz ultravioleta
------------------------	------------------

Imagen ópticamente variable (kinegrama) con imagen fija y una imagen bidimensional (2D)

Ubicación	Anverso
-----------	---------

Características	Elemento óptico difractante de efecto cinemático (escudo de armas, mapa de la República de Lituania, palabras "LIETUVOS RESPUBLIKA", "LTU" y estrellas)
-----------------	---

Método de verificación	Cambiar el ángulo de visión
------------------------	-----------------------------

Efecto de imagen ópticamente variable (holograma)

Ubicación	Reverso
Características	Banda holográfica con el texto repetido "LIETUVOS RESPUBLIKA" que cambia de dirección.

Categorías

Categoría	Período de validez
AM, A1, A (≤ 25 kW, 0,16 kW/kg), A, B, BE, B1, C1, C1E, C, CE, D1, D1E, D, DE	Primer permiso: 2 años; 10 años (* v. observaciones)

Categorías nacionales

Categoría nacional	Descripción de la categoría nacional
T	Trolebuses

Conductores profesionales

Se expide certificado de aptitud profesional	NO
En el permiso aparece el código 95	SÍ

Información adicional

* En caso de pérdida o robo se expide un permiso provisional válido durante tres meses.

* - A (≤ 25 kW, 0,16 kW/kg) A los titulares de esta categoría se les puede conceder una habilitación ilimitada para conducir vehículos de categoría A después de un periodo de dos años y siempre y cuando canjeen su permiso.

Lituania - LT6

(06/10/2010 - 03/09/2013)



VAIRUOTOJO PAŽYMĖJIMAS
LIETUVOS RESPUBLIKA

1. PAVARDĖ
2. VARDAS
3. 01 01 1985
4a. 06.10.2010
4b. 06.10.2020
5. R0000000

LTU VI REGITRA
01234567890

Signature

9. **B D**

PAVYZDYS NR. 061(2010)

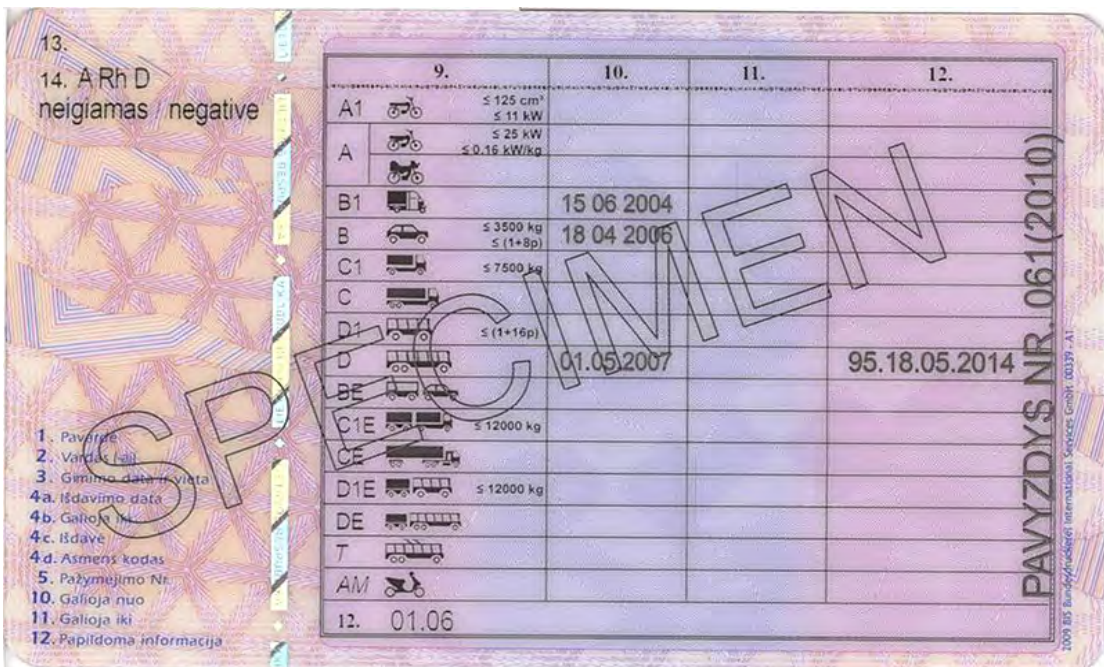

13.
14. A Rh D
neigiamas / negative

	9.	10.	11.	12.
A1	≤ 125 cm ³ ≤ 11 kW			
A	≤ 25 kW ≤ 0.16 kW/kg			
B1		15 06 2004		
B	≤ 3500 kg (1+8p)	18 04 2006		
C1	≤ 7500 kg			
C				
D1	≤ (1+16p)			
D		01.05.2007		95.18.05.2014
BE				
C1E	≤ 12000 kg			
CE				
D1E	≤ 12000 kg			
DE				
T				
AM				
12.	01.06			

1. Pavardė
2. Vardas (pili)
3. Gimimo data ir vieta
4a. Išdavimo data
4b. Galioja iki
4c. Išdavė
4d. Asmens kodas
5. Pažymėjimo Nr.
10. Galioja nuo
11. Galioja iki
12. Papildoma informacija

PAVYZDYS NR. 061(2010)

Descripción física

Dimensiones	85,5 x 54 mm
Formato	ID-1
Material	Polycarbonato
Color	Rosa
Particularidades	Datos grabados con láser (fotografía, datos personales, categorías, cuadro)

Medidas de seguridad

Impresión: -offset-lineal - en arco iris

Ubicación	Anverso y reverso
-----------	-------------------



Tinta ópticamente variable

Ubicación	En el anverso, esquina inferior derecha
Características	El color cambia de púrpura a verde.

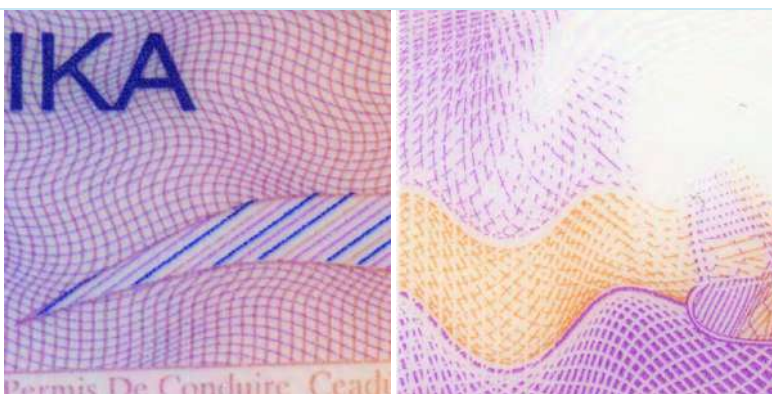

Gráficos de seguridad / motivos de mallas

Características

Motivos de mallas en dos colores: púrpura que cambia a azulado y naranja que cambia a violeta.

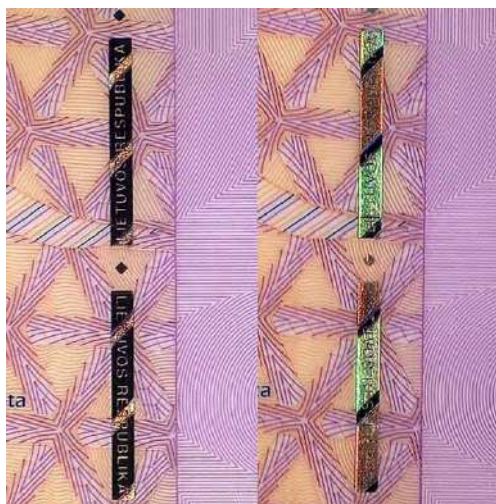
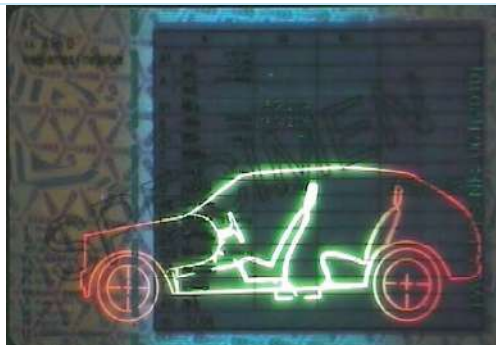

Tinta ultravioleta

Método de verificación

Luz ultravioleta

Efecto de imagen ópticamente variable (efecto de cinegrama con imagen fija)

Ubicación

Anverso, cubriendo parcialmente la fotografía

Método de verificación

Cambiar el ángulo de visión

Efecto de imagen ópticamente variable (efecto de holograma con imagen bidimensional -2D-)

Ubicación

Reverso

Características

Banda holográfica con el texto repetido "LIETUVOS RESPUBLIKA" que cambia de dirección.

Categorías

Categoría	Período de validez
Hasta el 18/01/2013	Primer permiso: 2 años; 10 años
Todas las categorías	(* v. observaciones)
A partir del 19/01/2013	Primer permiso: 2 años; 10 años
AM, A1, A2, A, B1, B, BE, T	(* v. observaciones)
A partir del 19/01/2013	5 años
C1, C, D1, D, C1E, CE, D1E, DE	

Categorías nacionales

Categoría nacional	Descripción de la categoría nacional
T	Trolebuses

Conductores profesionales

Se expide certificado de aptitud profesional	NO
En el permiso aparece el código 95	SÍ

Información adicional

* En caso de pérdida o robo se expide un permiso provisional válido durante tres meses.

* - A (≤ 25 kW, 0,16 kW/kg) A los titulares de esta categoría se les puede conceder una habilitación ilimitada para conducir vehículos de categoría A después de un periodo de dos años y siempre y cuando canjeen su permiso.

Lituania - LT7

(01/08/2013 →)



VAIRUOTOJO PAŽYMĖJIMAS Свидетелство за управление на МПС
LIETUVOS RESPUBLIKA Permiso de Conducção
 Pagal Europos Sąjungos pavyzdį Ridičský průkaz
 Kärkort
 Führerschein
 Јазбилна
 Άδεια Οδηγησης
 Driving Licence
 Permís de conduire
 Ceadúnas Tiomána
 Vozačka dozvola
 Patente di guida
 Vadītāja apliecība
 Vairuotojo pažymėjimas
 Vezetői engedély
 Licența tas-Sewqan
 Rijbewijs
 Prawo Jazdy
 Carta de Conducção
 Permís de conducere
 Vodičský preukaz
 Vozniško dovoljenje
 Ajokortti
 Körkort

1. PAVARDĖ
 2. VARDAS
 3. 01 01 1985 LTU
 4a. 01 08 2013 4c. VI REGITRA
 4b. 01 08 2023 4d. 1234567890
 5. 00000000
 7. Signature
 9. AM A1 B1 B D1 D BE D1E DE

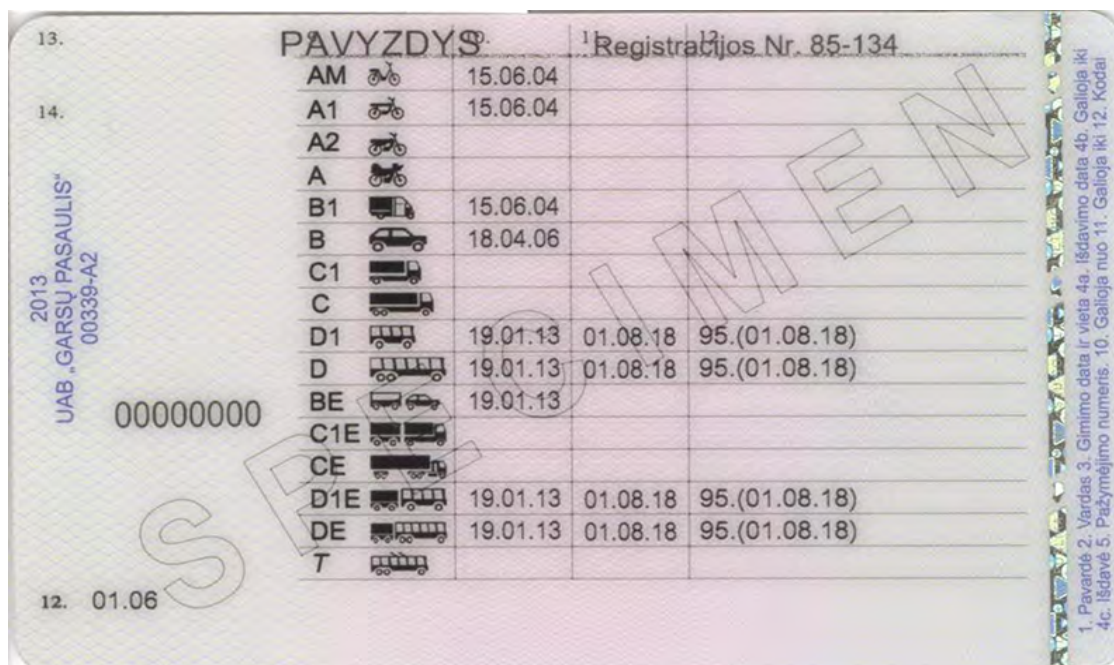

13. PAVYZDYS: 1 Registracijos Nr. 85-134

AM		15.06.04		
A1		15.06.04		
A2				
A				
B1		15.06.04		
B		18.04.06		
C1				
C				
D1		19.01.13	01.08.18	95.(01.08.18)
D		19.01.13	01.08.18	95.(01.08.18)
BE		19.01.13		
C1E				
CE				
D1E		19.01.13	01.08.18	95.(01.08.18)
DE		19.01.13	01.08.18	95.(01.08.18)
T				

12. 01.06

2013
 UAB "GARSU PASAULIS"
 00339-AZ
 00000000

1. Pavardė 2. Vardas 3. Gimimo data ir vieta 4a. Išdavimo data 4b. Galioja iki 4c. Išdavė 5. Pažymėjimo numeris. 10. Galioja nuo 11. Galioja iki 12. Kodai

Descripción física

Dimensiones	85,6 x 53,98 mm
Formato	ID-1
Material	Polycarbonato
Color	Rosa
Particularidades	Datos grabados con láser (fotografía, datos personales, categorías, cuadro)

Medidas de seguridad

Impresión: offset; en arco iris; en seda.

Ubicación Anverso y reverso



Tinta ópticamente variable

Ubicación Parte superior del anverso

Características El color cambia de púrpura a verde.



Gráficos de seguridad Motivos de mallas

Ubicación	Anverso y reverso
Características	Motivo de mallas en dos colores: amarillo que cambia al rosa y azul que cambia al azul lavanda.

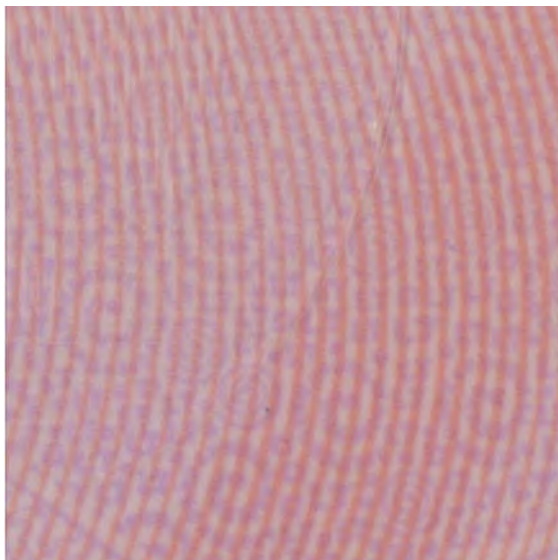

Gráficos de seguridad Guilloches

Ubicación

Anverso, al centro

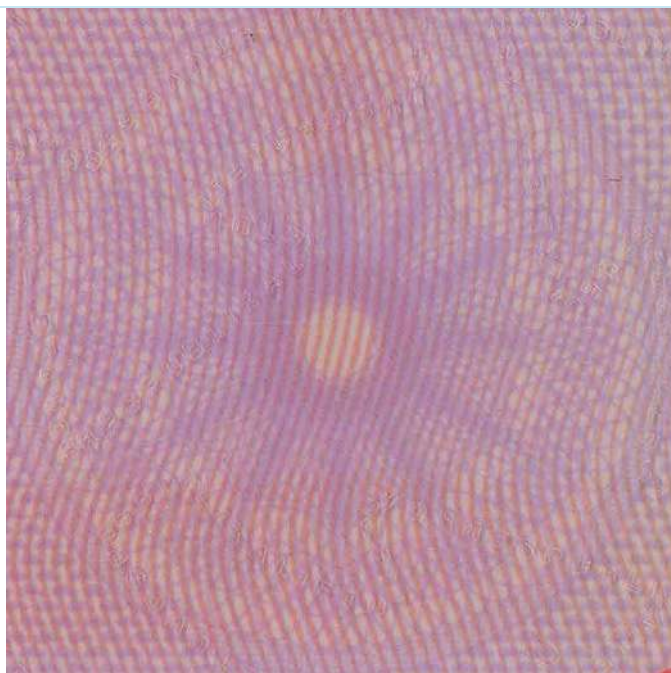

Tinta ultravioleta

Método de verificación

Luz ultravioleta

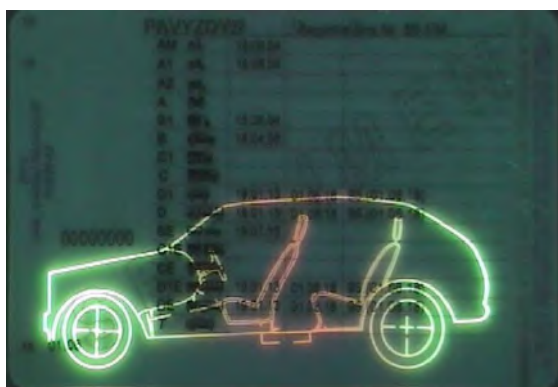

Efecto de imagen ópticamente variable (efecto de cinegrama con imagen bidimensional -2D-; efecto de cinegrama: imagen en movimiento)

Ubicación Anverso, cubriendo parcialmente la fotografía

Método de verificación Cambiar el ángulo de visión



Efecto de imagen ópticamente variable (efecto de holograma con imagen bidimensional -2D-)

Ubicación Reverso

Características Banda holográfica con el texto repetido "LIETUVOS RESPUBLIKA" que cambia de dirección.



Numeración con láser (grabado)

Ubicación

Reverso

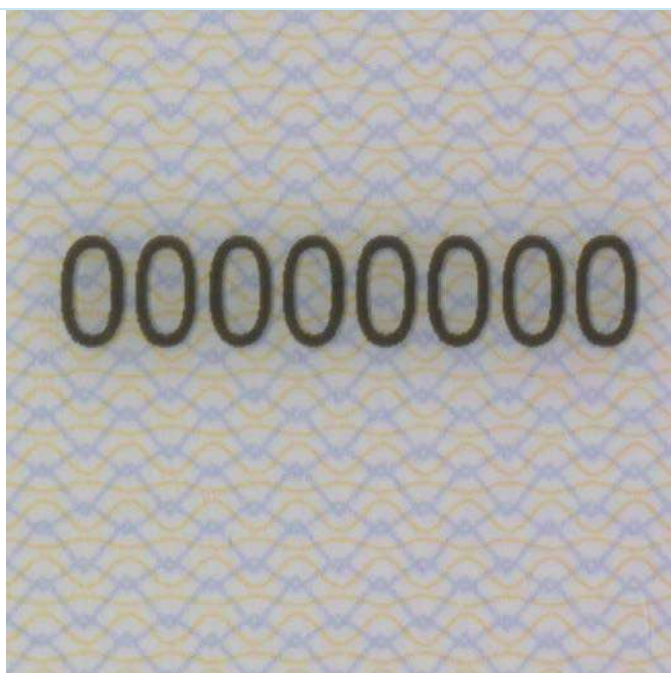

Grabado en la superficie, relieves positivos y negativos

Ubicación

Anverso



Categorías

Categoría	Período de validez
AM, A1, A2, A, B1, B, BE, T	Primer permiso: 2 años; 10 años
C1, C, D1, D, C1E, CE, D1E, DE	5 años

Categorías nacionales

Categoría nacional	Descripción de la categoría nacional
T	Trolebuses

Conductores profesionales

Se expide certificado de aptitud profesional	NO
En el permiso aparece el código 95	SÍ

Luxemburgo - L1

(→ 31/12/1985)

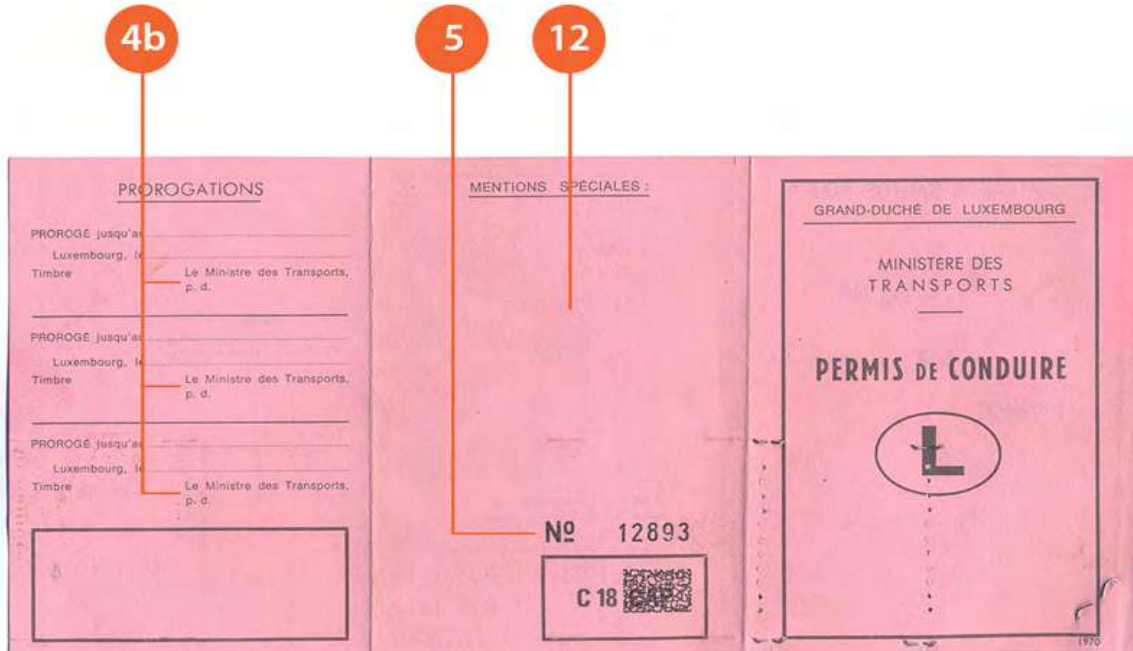

The image shows the front cover of a Luxembourg driving license. It is divided into three main sections:

- PROROGATIONS:** Contains three rows for extension information, each with fields for 'jusqu'à' (until), 'Luxembourg, le' (date), and 'Timbre' (stamp). Each row is stamped with 'Le Ministre des Transports, p. d.' (The Minister of Transport, p. d.).
- MENTIONS SPÉCIALES:** A section for special mentions, currently blank.
- GRAND-DUCHÉ DE LUXEMBOURG - MINISTÈRE DES TRANSPORTS - PERMIS DE CONDUIRE:** The main title and logo area, featuring a large 'L' in a circle.

Callouts point to:

- 4b:** Points to the 'PROROGATIONS' section.
- 5:** Points to the 'MENTIONS SPÉCIALES' section.
- 12:** Points to the license number 'N° 12893' and the category code 'C 18'.

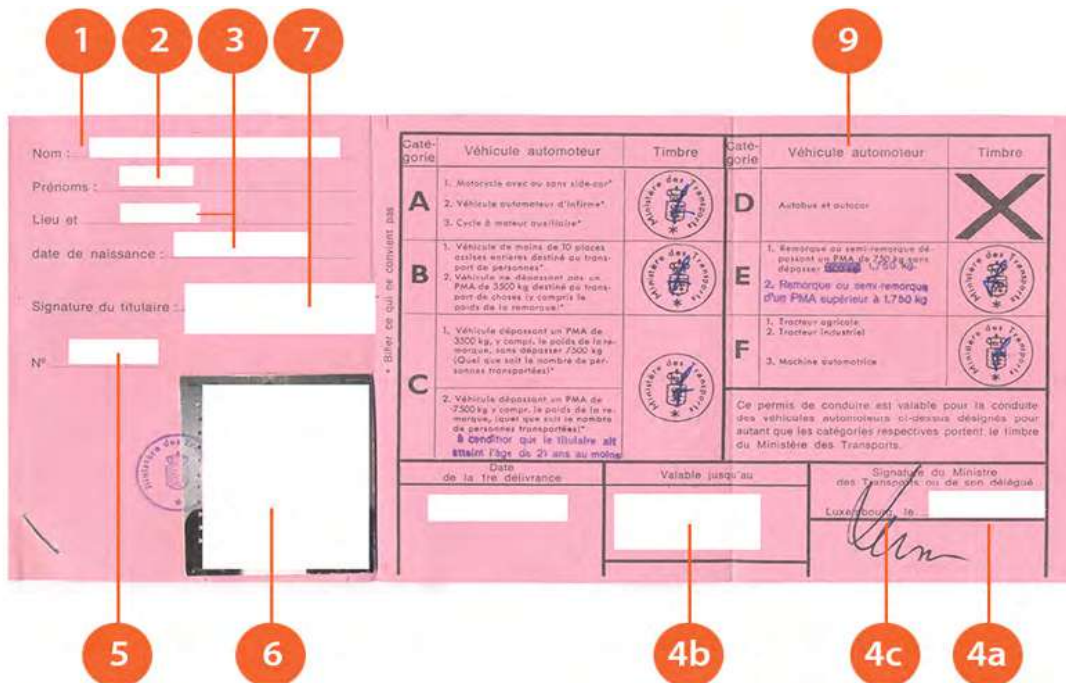







The image shows the back cover of a Luxembourg driving license. It includes a personal information section, a table of vehicle categories, and a signature section.

Personal Information Section:

- 1:** Nom (Name)
- 2:** Prénoms (First names)
- 3:** Lieu et date de naissance (Place and date of birth)
- 4:** Signature du titulaire (Signature of the holder)
- 5:** N° (Number)
- 6:** A blank rectangular area, likely for a photo or official stamp.

Vehicle Categories Table:

Catégorie	Véhicule automoteur	Timbre	Catégorie	Véhicule automoteur	Timbre
A	1. Motocycle avec ou sans aide-au-pédalier* 2. Véhicule automoteur d'infirme* 3. Cycle à moteur auxiliaire*		D	Autobus et autocar	
B	1. Véhicule de moins de 10 places autres que ceux destinés au transport de personnes* 2. Véhicule ne dépassant pas un PMA de 3500 kg destiné au transport de choses (y compris le poids de la remorque)*		E	1. Remorque ou semi-remorque dépassant un PMA de 750 kg 2. Remorque ou semi-remorque d'un PMA supérieur à 1,750 kg	
C	1. Véhicule dépassant un PMA de 3500 kg, y compris le poids de la remorque, sans dépasser 7500 kg (Quel que soit le nombre de personnes transportées)* 2. Véhicule dépassant un PMA de 7500 kg y compris le poids de la remorque, quel que soit le nombre de personnes transportées* à condition que le titulaire ait atteint l'âge de 21 ans au moins		F	1. Tracteur agricole 2. Tracteur industriel 3. Machine automotrice	

Signature Section:

- 9:** Signature du titulaire (Signature of the holder)
- 4b:** Date de la première délivrance (Date of first issue)
- 4c:** Valable jusqu'au (Valid until)
- 4a:** Signature du Ministre des Transports ou de son délégué (Signature of the Minister of Transport or his delegate)

Descripción física

Dimensiones	226 x105 mm
Formato	Tríptico
Material	Papel
Color	Rosa
Particularidades	6 páginas

Categorías

Categoría	Período de validez
A, B, F	Hasta 50 años de edad. Más de 50 años de edad: 10 años.
C, CE, D	Hasta 50 años de edad: 10 años. Más de 50 años de edad: 5 años.

Categorías nacionales

Categoría nacional	Descripción de la categoría nacional
A2	Vehículo motorizado para personas discapacitadas
A3	Bicicletas con motor auxiliar
F1	Tractores agrícolas
F2	Tractores industriales
F3	Maquinaria motorizada

Códigos

Códigos nacionales	Descripción	Códigos de la UE
01	Solo válido con lentes correctoras / Solo válido con gafas de protección para las categorías A1 y A3	01.06
78	Solo válido para vehículos con embrague automático	78

Conductores profesionales





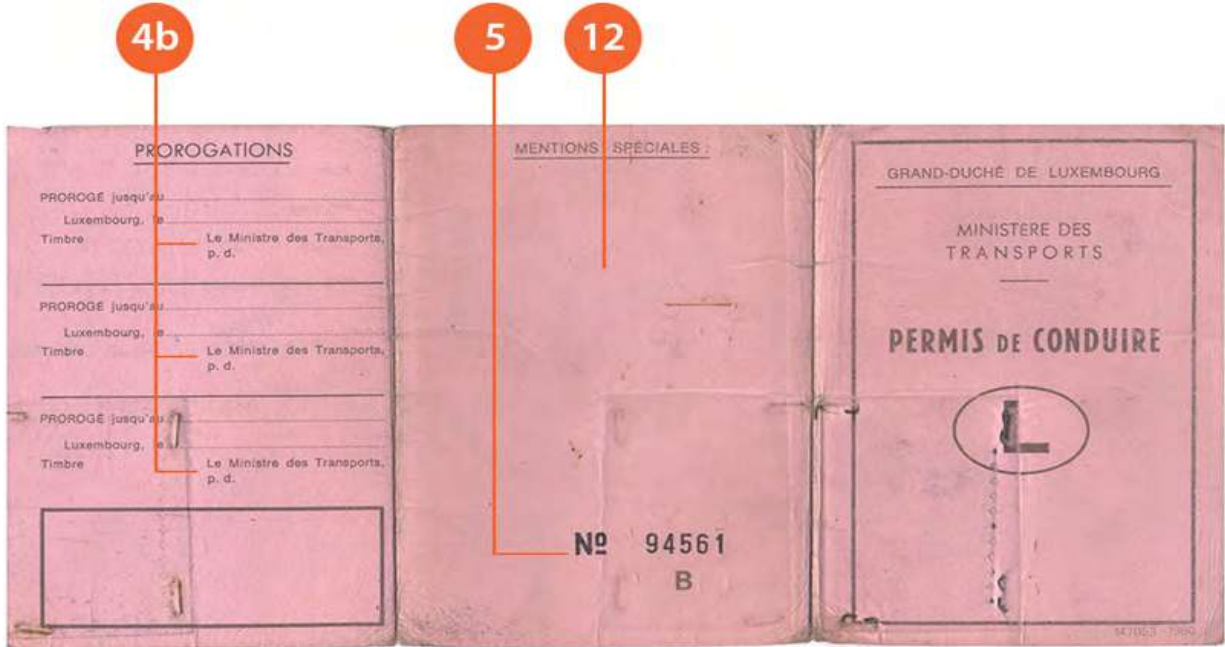
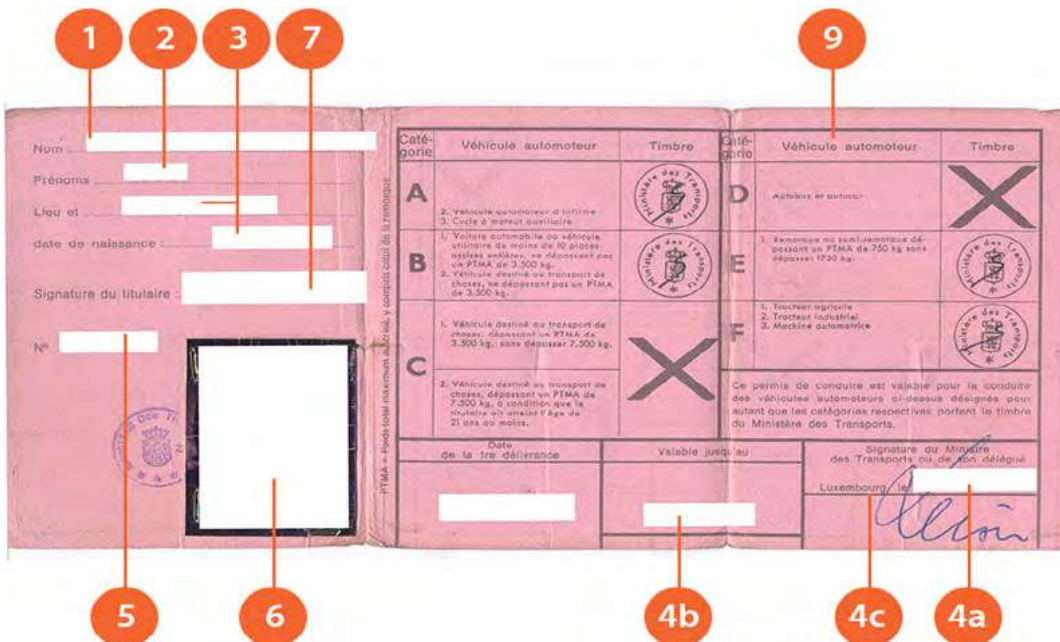

Se expide certificado de aptitud profesional NO

En el permiso aparece el código 95 NO

Luxemburgo - L2

(→ 31/12/1985)

Catégorie	Véhicule automoteur	Timbre	Catégorie	Véhicule automoteur	Timbre
A	2. Véhicule automoteur à quatre roues 3. Cycle à moteur auxiliaire		D	Motocycle et scooter	
B	1. Voiture automobile ou véhicule utilitaire de moins de 10 places, toutes séries, ne dépassant pas un PTMA de 3.500 kg. 2. Véhicule destiné au transport de choses, ne dépassant pas un PTMA de 3.500 kg.		E	1. Remorque ou semi-remorque dépassant un PTMA de 750 kg sans dépasser 1220 kg.	
C	1. Véhicule destiné au transport de choses, dépassant un PTMA de 3.500 kg, sans dépasser 7.500 kg. 2. Véhicule destiné au transport de choses, dépassant un PTMA de 7.500 kg, à condition que le titulaire ait atteint l'âge de 21 ans ou moins.		F	1. Tracteur agricole 2. Tracteur industriel 3. Machine agricole	

Ce permis de conduire est valable pour la conduite des véhicules automoteurs ci-dessus désignés pour autant que les catégories respectives portent le timbre du Ministère des Transports.

Descripción física

Dimensiones	225 x105 mm
Formato	Tríptico
Material	Papel
Color	Rosa
Particularidades	6 páginas

Categorías

Categoría	Período de validez
A, B, F	Hasta 50 años de edad. Más de 50 años de edad: 10 años.
C, CE, D	Hasta 50 años de edad. 10 años. Más de 50 años de edad: 5 años.

Categorías nacionales

Categoría nacional	Descripción de la categoría nacional
A2	Vehículo motorizado para personas discapacitadas
A3	Bicicletas con motor auxiliar
F1	Tractores agrícolas
F2	Tractores industriales
F3	Maquinaria motorizada

Códigos

Códigos nacionales	Descripción	Códigos de la UE
01	Solo válido con lentes correctoras / Solo válido con gafas de protección para las categorías A1 y A3	01.06
78	Solo válido para vehículos con embrague automático	78

Conductores profesionales

Se expide certificado de aptitud profesional NO

En el permiso aparece el código 95 NO

Luxemburgo - L3

(01/01/1986 - 30/09/1996)

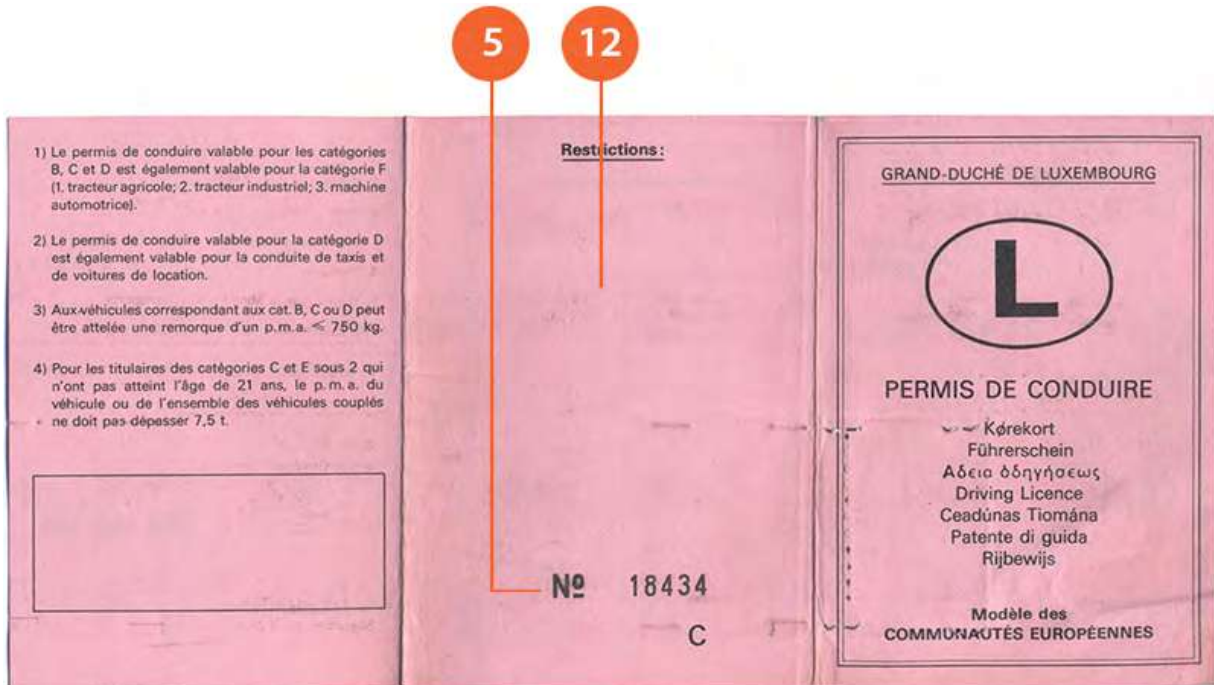

5 **12**

1) Le permis de conduire valable pour les catégories B, C et D est également valable pour la catégorie F (1. tracteur agricole; 2. tracteur industriel; 3. machine automotrice).

2) Le permis de conduire valable pour la catégorie D est également valable pour la conduite de taxis et de voitures de location.

3) Aux véhicules correspondant aux cat. B, C ou D peut être attelée une remorque d'un p.m.a. ≤ 750 kg.

4) Pour les titulaires des catégories C et E sous 2 qui n'ont pas atteint l'âge de 21 ans, le p.m.a. du véhicule ou de l'ensemble des véhicules couplés ne doit pas dépasser 7,5 t.

Restrictions:

N° 18434

C

GRAND-DUCHÉ DE LUXEMBOURG

L

PERMIS DE CONDUIRE

Κόρεκτορ
Führerschein
Άδεια οδηγίας
Driving Licence
Ceadúnas Tiomána
Patente di guida
Rijbewijs

Modèle des
COMMUNAUTÉS EUROPÉENNES

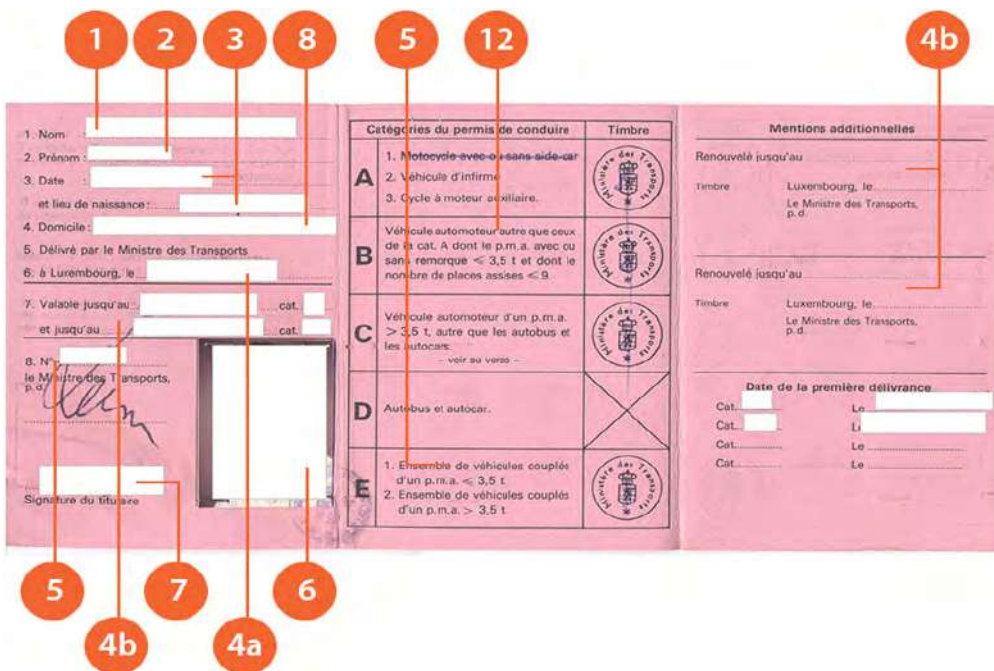

1 **2** **3** **8** **5** **12** **4b**

1. Nom _____

2. Prénom _____

3. Date _____

et lieu de naissance _____

4. Domicile _____





5. Délivré par le Ministre des Transports

6. à Luxembourg, le _____

7. Valable jusqu'au _____ cat. _____
et jusqu'au _____ cat. _____

8. N° _____
le Ministre des Transports,
p.d.

Signature du titulaire _____

Catégories du permis de conduire	Timbre
A 1. Motocycle-avec-ou-sans-side-car 2. Véhicule d'infirme 3. Cycle à moteur auxiliaire.	
B Véhicule automoteur autre que ceux de la cat. A dont le p.m.a. avec ou sans remorque ≤ 3,5 t et dont le nombre de places assises ≤ 9.	
C Véhicule automoteur d'un p.m.a. > 3,5 t, autre que les autobus et les autocars. - voir au verso -	
D Autobus et autocar.	
E 1. Ensemble de véhicules couplés d'un p.m.a. ≤ 3,5 t 2. Ensemble de véhicules couplés d'un p.m.a. > 3,5 t	

Mentions additionnelles

Renouvelé jusqu'au _____

Timbre Luxembourg, le _____
Le Ministre des Transports,
p.d.

Renouvelé jusqu'au _____

Timbre Luxembourg, le _____
Le Ministre des Transports,
p.d.

Date de la première délivrance

Cat. _____ Le _____

Cat. _____ Li _____

Cat. _____ Le _____

Cat. _____ Le _____

5 **7** **6**

4b **4a**

Descripción física

Dimensiones 222 x 106 mm

Formato Tríptico

Material Papel

Color Rosa

Particularidades 6 páginas

Categorías

Categoría	Período de validez
A, B, BE, F	Hasta 50 años de edad. Más de 50 años de edad: 10 años.
C, CE, D	Hasta 50 años de edad. 10 años. Más de 50 años de edad: 5 años.

Categorías nacionales

Categoría nacional	Descripción de la categoría nacional
A2	Vehículo motorizado para personas discapacitadas
A3	Bicicletas con motor auxiliar
F1	Tractores agrícolas
F2	Tractores industriales
F3	Maquinaria motorizada

Códigos

Códigos nacionales	Descripción	Códigos de la UE
01	Solo válido con lentes correctoras / Solo válido con gafas de protección para las categorías A1 y A3	01.06
78	Solo válido para vehículos con embrague automático	78

Conductores profesionales

Se expide certificado de aptitud profesional NO

En el permiso aparece el código 95 NO

Luxemburgo - L4

(01/10/1996 - 18/01/2013)

12

CATEGORIES DE VEHICULES POUR LESQUELS LE PERMIS EST VALABLE EN CIRCULATION NATIONALE

CAT	DU	AJ	MENTIONS	TIMBRE

1) Le permis de conduire valable pour la catégorie B est également valable pour les catégories:

A2-véhicule d'infirme
A3-cyclomoteur
F1-tracteur agricole
F2-tracteur industriel
F3-machine automotrice

2) Le permis de conduire valable pour les catégories A, A1, F est également valable pour les catégories A2 et A3

GRAND-DUCHÉ DE LUXEMBOURG



L

PERMIS DE CONDUIRE

Οπισθεδικτυο ζα γηραμενηνη ηα ΜΠΚ Kōrkort
 Permiso de Conducción Vezetői engedély
 Řidičský průkaz Vairuotojo pažymėjimas
 Kōrekort Licenja tas-Sewqan
 Führerschein Rijbewijs
 Juhiluba Prawo jazdy
 Άδεια Οδήγησης Carta de Condução
 Driving Licence Permis de conducere
 Cesdūnas Tomina Vodičský preukaz
 Patente di guida Vozniško dovoljenje
 Vadītāja apliecība Ajokortti

Modèle des
COMMUNAUTÉS EUROPÉENNES

1
2
3
6
9
10
11
12

1. NOM:

2. PRENOM:

3. DATE ET LIEU DE NAISSANCE:

4. DELIVRE PAR:
Le Ministre du Développement durable et des Infrastructures

6. PHOTO:

LE:
à Luxembourg

5. NUMERO:

8. RESIDENCE:
voir pièce d'identité

7. SIGNATURE DU TITULAIRE:

CATEGORIES DE VEHICULES POUR LESQUELS LE PERMIS EST VALABLE

		DEPLUS LE
A	A1	≤ 125cc ≤ 11 kw
	A	≤ 25 kw ≤ 0,10 kw/kg
B	B1	
	B	≤ 3500 kg ≤ (1+8 pl)
C	C1	≤ 7500 kg
	C	
D	D1	≤ (1+16 pl)
	D	
E	B	≤ 12000 kg
	C1	
	D1	≤ 12000 kg
	D	

JUSQU'AU	RESTRICTIONS	MENTIONS	TIMBRE

5
8
7

4c
4a

Descripción física

Dimensiones	224 x104 mm
Formato	Tríptico
Material	Papel
Color	Rosa
Particularidades	6 páginas

Medidas de seguridad

Diseño visible a la luz ultravioleta

Ubicación	Anverso y reverso del permiso
Características	Diseño visible a la luz ultravioleta
Método de verificación	Fuente de luz ultravioleta

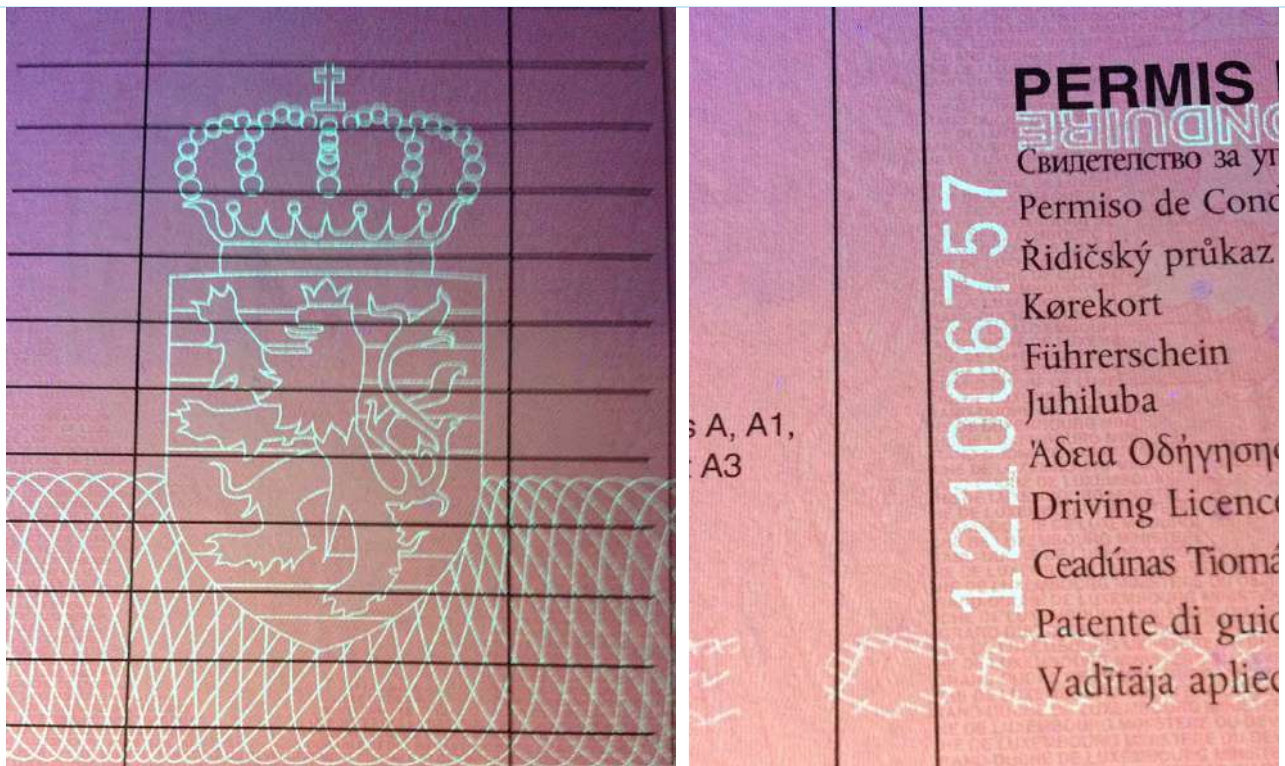

Cifra de control visible a la luz ultravioleta

Ubicación	Anverso
Características	Cifra de control
Método de verificación	Fuente de luz ultravioleta

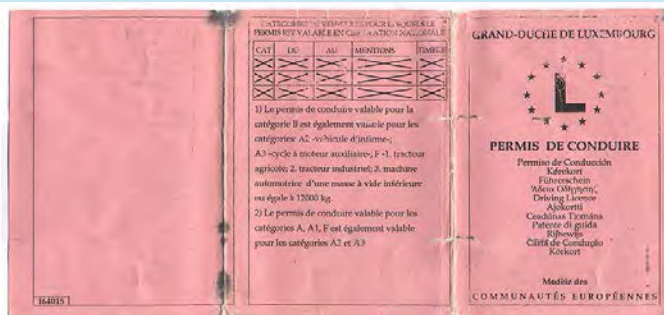

Categorías

Categoría	Período de validez
A, B, BE, F	Hasta 50 años de edad. 50-70: 10 años. 70-79: 3 años. Más de 79 años de edad: 1 año.
C, CE, D, DE	Hasta 50 años de edad: 10 años. 50-70: 5 años. 70-75: 3 años. Más de 75 años de edad: no se renueva.

Categorías nacionales

Categoría nacional	Descripción de la categoría nacional
A2	Vehículo motorizado para personas discapacitadas
A3	Bicicletas con motor auxiliar
F1	Tractores agrícolas
F2	Tractores industriales
F3	Maquinaria motorizada

Conductores profesionales

Se expide certificado de aptitud profesional NO

En el permiso aparece el código 95 Sí

Luxemburgo - L5

(19/01/2013→)



Descripción física

Dimensiones	85,6 x 53,98 mm
Formato	ID-1
Material	Policarbonato
Color	Multicolor

Medidas de seguridad

Holograma

Ubicación	Esquina inferior derecha de la fotografía
Características	La fotografía y el holograma se superponen.
Método de verificación	Cambiar el ángulo de visión

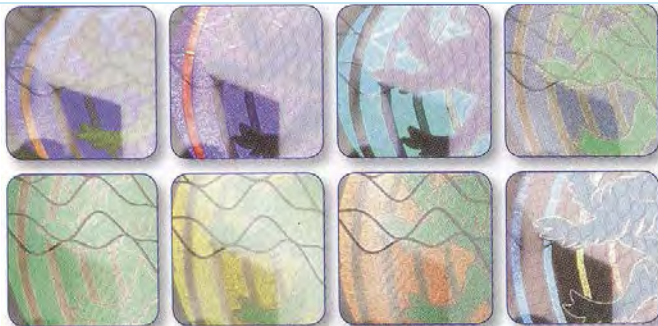

Tinta de color variable

Ubicación	Parte superior del reverso: mapa de Luxemburgo
Características	El mapa de Luxemburgo cambia de color (del oro al magenta) en función del ángulo de visión.
Método de verificación	Cambiar el ángulo de visión

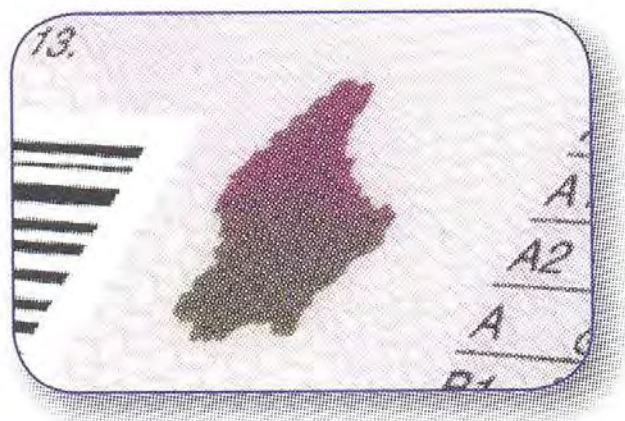

Diseño visible a la luz ultravioleta

Ubicación	Anverso
Características	Diseño visible a la luz ultravioleta
Método de verificación	Fuente de luz ultravioleta



Imagen láser variable

Ubicación	Parte inferior izquierda del anverso
Características	Según el ángulo de visión aparece la fotografía o el número de permiso.
Método de verificación	Cambiar el ángulo de visión

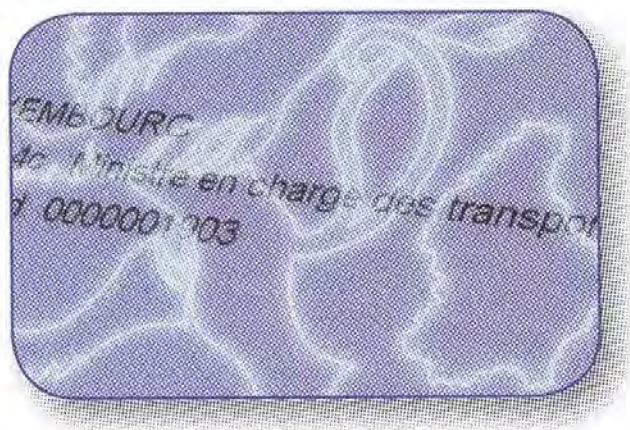

Elementos táctiles

Ubicación	Anverso
Características	El diseño del anverso es sensible al tacto y visible al observar el permiso con un bajo ángulo de incidencia de la luz
Método de verificación	Pasar el dedo por el permiso y cambiar el ángulo de visión



Categorías

Categoría	Período de validez
AM, A, A1, A2, B, BE, (F)	Hasta 60 años de edad. 50-70: 10 años. 70-79: 3 años. Más de 79 años de edad: 1 año.
C, CE, D, DE, D1, D1E	Hasta 70 años de edad: 5 años. 70-75: 3 años. Más de 75 años de edad: no se renueva.
C1, 1CE	Hasta 70 años de edad: 5 años. 70-75: 3 años. Más de 75 años de edad: 1 año.

Categorías nacionales

Categoría nacional Descripción de la categoría nacional

F Tractores y maquinaria motorizada < 12.000 kg

Códigos

Códigos nacionales

Descripción

100	Válido para motocicletas de la categoría A1
101	Válido para "instructores"
101	Válido para "aprendices de instructores"
102	Hasta los 21 años de edad, válido únicamente para una cualificación inicial o cualificación inicial acelerada a efectos del reglamento luxemburgués de 2 de octubre de 2009 (conductores profesionales)
103	Hasta los 24 años de edad, válido únicamente para una cualificación inicial o cualificación inicial acelerada a efectos del reglamento luxemburgués de 2 de octubre de 2009 (conductores profesionales)
200	Limitaciones del derecho a conducir debido a una resolución legal o administrativa
300	Otras condiciones adicionales o restrictivas del derecho a conducir

Conductores profesionales

Se expide certificado de aptitud profesional NO

En el permiso aparece el código 95 SÍ

Hungria - HU1

(01/01/2001 - 04/08/2004)



H

MAGYAR KÖZTÁRSASÁG
PERMIS DE CONDUIRE
VEZETŐI ENGEDÉLY

1. MAGYAR
2. SZABOLCSNÉ
3. 1977.01.18. BUDAPEST
4(a). 2001.10.10. 4(c). BM KÖZPONTI HIVATAL
4(b). 2011.10.10.
5. CA001654
7. *Magyar Szabolcsné*
9. **A1**

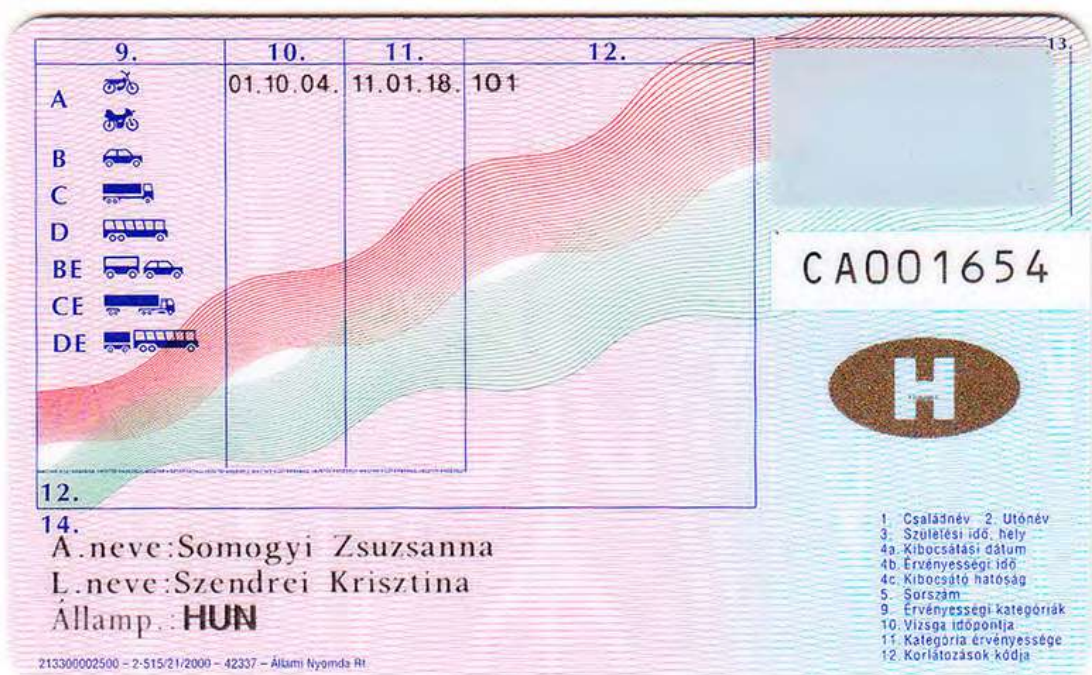

	9.	10.	11.	12.
A		01.10.04.	11.01.18.	101
B				
C				
D				
BE				
CE				
DE				

12.

14.
A.neve: Somogyi Zsuzsanna
L.neve: Szendrei Krisztina
Államp.: **HUN**

CA001654

H

1. Csalátnév 2. Utónév
3. Születési idő, hely
4a. Kibocsátási dátum
4b. Érvényességi idő
4c. Kibocsátó hatóság
5. Sorszám
9. Érvényességi kategóriák
10. Vizsga időpontja
11. Kategória érvényessége
12. Korlátozások kódja

213300002500 - 2-515/21/2000 - 42337 - Állami Nyomda Rt

Descripción física

Dimensiones	85,6 x 53,98 mm
Formato	ID-1
Material	Tarjeta de plástico
Color	Anverso: De izquierda a derecha, 1/3 del permiso es de color azul y 2/3 de color rosa Reverso: De izquierda a derecha, 2/3 del permiso son de color rosa y 1/3 de color azul

Medidas de seguridad

Componente con propiedades ópticas variables

Ubicación	En el reverso, a la derecha, bajo el número de permiso
Características	En el centro, imagen ópticamente variable del negativo de la letra "H"
Método de verificación	Mover el permiso

Microletra

Ubicación	Anverso: hacia la mitad. Reverso: penúltima línea horizontal del cuadro desde abajo
Características	Texto miniaturizado hasta el punto de parecer una línea si no se utiliza una lupa. Su función es dificultar la reproducción del elemento gráfico y permitir el reconocimiento de falsificaciones mediante fotocopias en color.
Método de verificación	Lupa

DOVID transparente (dispositivo difractante con imagen ópticamente variable)

Ubicación	Anverso, a la izquierda, cubriendo parte de la fotografía y los datos introducidos
Características	Contiene elementos ópticos difractantes únicos.
Método de verificación	Mover el permiso

Impresión de seguridad en el fondo

Ubicación	Anverso y reverso
Características	Guiloches en negativo y positivo impresos con tinta multicolor de seguridad para proteger contra falsificaciones por escaneo, impresión o copia

Impresión de seguridad visible con luz ultravioleta

Ubicación	Anverso y reverso
Características	Elemento gráfico único en el anverso y el reverso que aparece a la luz ultravioleta
Método de verificación	Luz ultravioleta

Personalización del documento

Ubicación	Anverso y reverso
Características	Grabado con láser

Categorías

Categoría	Período de validez
Conductores aptos para la categoría 1 (** v. observaciones): A72, A182, A, B, BE, C74, C76, C, CE, D75, D77, D, DE	Hasta 40 años de edad: 10 años. 40-59: 5 años. 60-69: 3 años. Más de 70 años de edad: 2 años.
Conductores aptos para la categoría 2 (** v. observaciones): A72, A182, A, B, BE, C74, C76, C, CE, D75, D77, D, DE	Hasta 45 años de edad: 5 años. 45-59: 3 años. Más de 60 años de edad: 2 años.

Categorías nacionales

Categoría nacional	Descripción de la categoría nacional
K	Tractores de jardín, vehículos de tracción animal
T	Tractores agrícolas con dos remolques pesados, vehículos lentos y sus remolques, tractores de jardín, vehículos de tracción animal
M	Ciclomotores, vehículos de tracción animal, tractores de jardín (a partir de los 16 años de edad)
TR	Trolebuses, tractores agrícolas con dos remolques pesados, ciclomotores, vehículos lentos y sus remolques, tractores de jardín, vehículos de tracción animal
V	Tractores de jardín, vehículos de tracción animal

Códigos

Códigos nacionales	Descripción
100	No apto para conducir vehículos de motor por motivos de salud
101	Cumple los requisitos de aptitud de la categoría 1
102	Cumple los requisitos de aptitud de la categoría 2
103	No cumple los requisitos de aptitud de la categoría 2
104	No habilitado para transportar grupos de pasajeros
105	No habilitado para conducir vehículos de emergencia
110	Obligación de llevar en el vehículo gafas de repuesto
111	Obligación de llevar retrovisores a ambos lados del vehículo
130	Habilitado para conducir si cumple los requisitos del apéndice del permiso; límite impuesto debido a trastornos locomotores
131	Únicamente habilitado para conducir el tipo de vehículo especificado en el apéndice del permiso
132	Únicamente habilitado para conducir un vehículo modificado según se especifica en el apéndice del permiso

133	Únicamente habilitado para conducir un vehículo equipado con el equipo auxiliar especificado en el apéndice del permiso
180	Límite máximo de velocidad de 80 km/h
181	Ampliación de la clasificación en el nuevo permiso
182	Limitado a la categoría A
183	Categoría internacional prohibida
184	Prohibición de conducir un determinado tipo de vehículo
185	Tractores agrícolas de categoría T con remolque ligero
186	Habilitado para conducir vehículos de categoría K; también habilitado para conducir vehículos lentos con remolque
187	Tractores agrícolas de categoría T con remolque
270	Permiso obtenido con arreglo a una norma específica que habilita para conducir autobuses en las fuerzas armadas húngaras o cualquier otro autobús a partir de los 21 años de edad

Conductores profesionales

Se expide certificado de aptitud profesional NO

En el permiso aparece el código 95 NO

Información adicional

* Expira el 4/8/2014

** La persona responsable del reconocimiento médico debe determinar la salud y aptitud para la categoría solicitada. Una persona de quien se considere que cumple los requisitos de aptitud de la categoría 1 no puede conducir vehículos para los que se requiera cumplir los requisitos de salud y aptitud de la categoría 2.

- Los conductores de vehículos de transporte público por carretera que conduzcan o pretendan conducir este tipo de vehículos o vehículos de emergencia, así como los empleados para conducir vehículos de transporte público por carretera, deben cumplir los requisitos de aptitud de la categoría 2.

- Los conductores que no hayan solicitado un examen de aptitud médica para la categoría 2 se asignarán a la categoría de aptitud 1.

Hungría - HU2

(05/08/2004 - 29/02/2012)

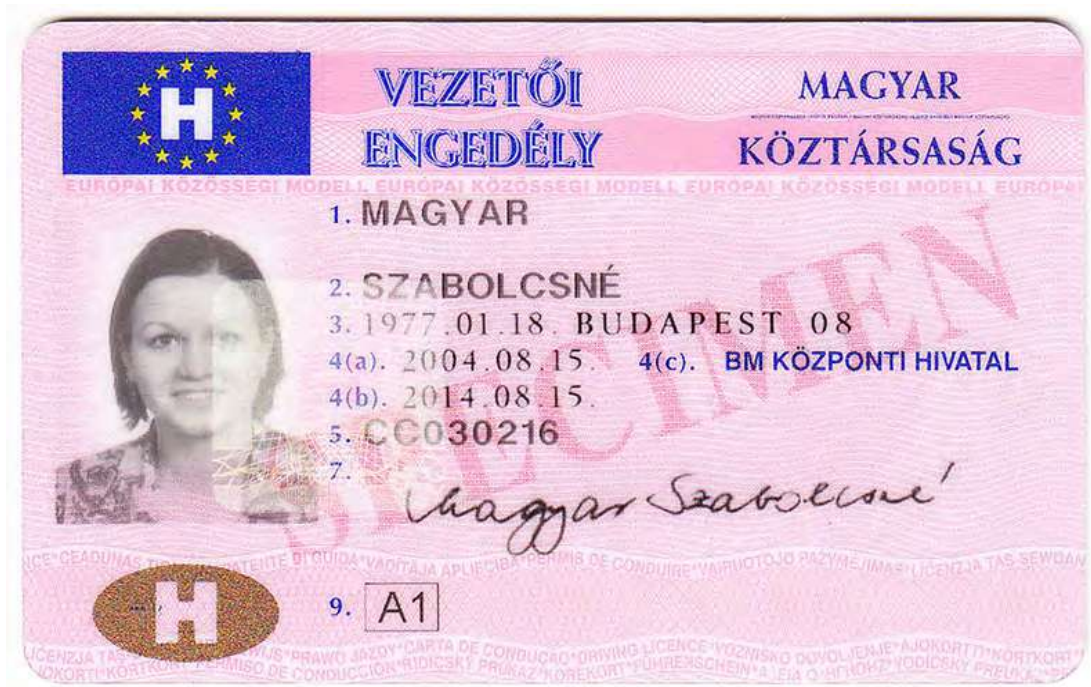

VEZETŐI ENGEDÉLY **MAGYAR KÖZTÁRSASÁG**

EUROPAI KÖZÖSSÉGI MODELL

1. **MAGYAR**

2. **SZABOLCSNÉ**

3. **1977.01.18. BUDAPEST 08**

4(a). **2004.08.15.** 4(c). **BM KÖZPONTI HIVATAL**

4(b). **2014.08.15.**

5. **CC030216**

7. *Szabolcsné Magyar*

9. **A1**

	9.	10.	11.	12.	13.
A1		04.08.15.	09.08.15.	101	 CC030216 <small>9-423/29/2004 - 04900235 - 200000 - Állami Nyomda Rt.</small> 1. Családi név 2. Utónév 3. Születési idő, Születési hely 4a. Kibocsátási dátum 4b. Érvényességi idő 4c. Kibocsátó hatóság 5. Sorszám 10. Vizsga időpontja 11. Kategória érvényessége 12. Korlátozások kódja
A					
B					
C1					
C					
D1					
D					
BE					
C1E					
CE					
D1E					
DE					
12.					14. Államp. HUN

Sz. neve: Szendrei Krisztina

Descripción física

Dimensiones	85,6 x 53,98 mm
Formato	ID1
Material	Tarjeta de plástico
Color	Rosa

Medidas de seguridad

Elemento con propiedades ópticas variables

Ubicación	Anverso, en el ángulo inferior izquierdo
Características	En el centro, imagen ópticamente variable del negativo de la letra "H"
Método de verificación	Mover el permiso

Microletra

Ubicación	Anverso: hacia la mitad. Reverso: penúltima línea horizontal del cuadro
Características	Texto miniaturizado hasta el punto de parecer una línea si no se utiliza una lupa. Su función es dificultar la reproducción del elemento gráfico y permitir el reconocimiento de falsificaciones mediante fotocopias en color.
Método de verificación	Lupa

DOVID transparente (dispositivo difractante con imagen ópticamente variable)

Ubicación	Anverso, a la izquierda, cubriendo parte de la fotografía y los datos introducidos
Características	Contiene elementos ópticos difractantes únicos.
Método de verificación	Mover el permiso

Impresión de seguridad en el fondo

Ubicación	Anverso y reverso
Características	Guilliches en negativo y positivo impresos con tinta multicolor de seguridad para proteger contra falsificaciones por escaneado, impresión o copia

Impresión de seguridad en el fondo

Ubicación	Tercio superior e inferior del anverso
Características	Palabras "Modelo de la Comunidad Europea" en el tercio superior del anverso, en forma de banda horizontal impresa en letra rosa. Palabras "permiso de conducción", en las lenguas oficiales de la UE, en el tercio inferior del anverso, impresas en el fondo en letra rosa.
Método de verificación	Lupa

Impresión de seguridad visible con luz ultravioleta

Ubicación	Anverso y reverso
Características	Elemento gráfico único en el anverso y el reverso que aparece a la luz ultravioleta
Método de verificación	Luz ultravioleta

Personalización del documento

Ubicación	Anverso y reverso
Características	Grabado con láser

Categorías

Categoría	Período de validez
Conductores aptos para la categoría 1 (** v. observaciones): A1, A182, A, B, C1, C, D1, D, BE, C1E, CE, D1E, DE	Hasta 40 años de edad: 10 años. 40-59: 5 años. 60-69: 3 años. Más de 70 años de edad: 2 años.

Conductores aptos para la categoría 2 (** v. observaciones):
Hasta 45 años de edad: 5 años. 45-59: 3 años.
Más de 60 años de edad: 2 años.

A1, A182, A, B, C1, C, D1, D, BE, C1E, CE, D1E, DE

Categorías nacionales

Categoría nacional	Descripción de la categoría nacional
K	Tractores de jardín, vehículos de tracción animal
T	Tractores agrícolas con dos remolques pesados, vehículos lentos y sus remolques, tractores de jardín, vehículos de tracción animal
M	Ciclomotores, vehículos de tracción animal, tractores de jardín (a partir de los 16 años de edad)
TR	Trolebuses, tractores agrícolas con dos remolques pesados, ciclomotores, vehículos lentos y sus remolques, tractores de jardín, vehículos de tracción animal
V	Tractores de jardín, vehículos de tracción animal

Códigos

Códigos nacionales	Descripción
100	No apto para conducir vehículos de motor por motivos de salud
101	Cumple los requisitos de aptitud de la categoría 1
102	Cumple los requisitos de aptitud de la categoría 2
103	No cumple los requisitos de aptitud de la categoría 2
104	No habilitado para transportar grupos de pasajeros
105	No habilitado para conducir vehículos de emergencia
110	Obligación de llevar en el vehículo gafas de repuesto
111	Obligación de llevar retrovisores a ambos lados del vehículo

130	Habilitado para conducir si cumple los requisitos del apéndice del permiso; límite impuesto debido a trastornos locomotores
131	Únicamente habilitado para conducir el tipo de vehículo especificado en el apéndice del permiso
132	Únicamente habilitado para conducir un vehículo modificado según se especifica en el apéndice del permiso
133	Únicamente habilitado para conducir un vehículo equipado con el equipo auxiliar especificado en el apéndice del permiso
181	Ampliación de la clasificación en el nuevo permiso
182	Limitado a la categoría A
183	Categoría internacional prohibida
184	Prohibición de conducir un determinado tipo de vehículo
185	Tractores agrícolas de categoría T con remolque ligero
186	Habilitado para conducir vehículos de categoría K; también habilitado para conducir vehículos lentos con remolque
187	Tractores agrícolas de categoría T con remolque
270	Permiso obtenido con arreglo a una norma específica que habilita para conducir autobuses en las fuerzas armadas húngaras o cualquier otro autobús a partir de los 21 años de edad

Conductores profesionales

Se expide certificado de aptitud profesional NO

En el permiso aparece el código 95 NO

Información adicional

* Expira el 29/2/2022

** La persona responsable del reconocimiento médico debe determinar la salud y aptitud para la categoría solicitada. Una persona de quien se considere que cumple los requisitos de aptitud de la categoría 1 no puede conducir vehículos para los que se requiera cumplir los requisitos de salud y aptitud de la categoría 2.

Los conductores de vehículos de transporte público por carretera que conduzcan o pretendan conducir este tipo de vehículos o vehículos de emergencia, así como los empleados para conducir vehículos de transporte público por carretera, deben cumplir los requisitos de aptitud de la categoría 2.

Los conductores que no hayan solicitado un examen de aptitud médica para la categoría 2 se asignarán a la categoría de aptitud 1.

Hungría - HU3

(01/03/2012 - 18/01/2013)



MAGYARORSZÁG
VEZETŐI ENGEDÉLY

1. BÍRÓ
2. ILDIKÓ
3. 1973.08.18. KAPOSVÁR
4(a). 2012.03.05. 4(c). KEK KH
4(b). 2022.03.05.
5. CM000250
7. *Bíró Ildikó*
9. B

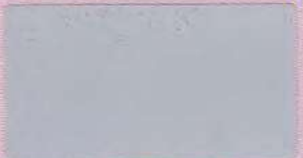
	9.	10.	11.	12.	13.
A1					 CM000250 <small>401104000012 - 3/256-30/2010 - 01/02 - 12902291</small> 1. Családi név 2. Utónév 3. Születési idő, Születési hely 4a. Kibocsátási dátum 4b. Érvényességi idő 4c. Kibocsátó hatóság 5. Sorszám 10. Vizsga időpontja 11. Kategória érvényessége 12. Korlátozások kódja 14. Államp: HUN
A					
B		11.12.15.	21.10.05.	101	
C1					
C					
D1					
D					
BE					
C1E					
CE					
D1E					
DE					
T		11.12.15.	22.03.05.	185	
M, K		11.12.15.	22.03.05.	186	

12. Sz.neve: BÍRÓ ILDIKÓ

Descripción física

Dimensiones	85,6 x 53,98 mm
Formato	ID-1
Material	Tarjeta de plástico
Color	Rosa

Medidas de seguridad

Elemento con propiedades ópticas variables

Ubicación	Anverso, en el ángulo inferior izquierdo
Características	En el centro, imagen ópticamente variable del negativo de la letra "H"
Método de verificación	Mover el permiso

Microletra

Ubicación	Anverso: hacia la mitad. Reverso: penúltima línea horizontal del cuadro
Características	Texto miniaturizado hasta el punto de parecer una línea si no se utiliza una lupa. Su función es dificultar la reproducción del elemento gráfico y permitir el reconocimiento de falsificaciones mediante fotocopias en color.
Método de verificación	Lupa

DOVID transparente (dispositivo difractante con imagen ópticamente variable)

Ubicación	Anverso, a la izquierda, cubriendo parte de la fotografía y los datos introducidos
Características	Contiene elementos ópticos difractantes únicos.
Método de verificación	Mover el permiso

Impresión de seguridad en el fondo

Ubicación	Anverso y reverso
Características	Guiloches en negativo y positivo impresos con tinta multicolor de seguridad para proteger contra falsificaciones por escaneado, impresión o copia

Impresión de seguridad en el fondo

Ubicación	Tercio superior e inferior del anverso
Características	Palabras "Modelo de la Unión Europea" y "Permiso de conducción", en las lenguas oficiales de la UE, impresas en el fondo en letra rosa
Método de verificación	Lupa

Impresión de seguridad visible con luz ultravioleta

Ubicación	Anverso y reverso
Características	Elemento gráfico único en el anverso y el reverso que aparece a la luz ultravioleta
Método de verificación	Luz ultravioleta

Personalización del documento

Ubicación	Anverso y reverso
Características	Grabado con láser

Categorías

Categoría	Período de validez
Conductores aptos para la categoría 1 (** v. observaciones): A1, A182, A, B, BE	Hasta 40 años de edad: 10 años. 40-59: 5 años. 60-69: 3 años. Más de 70 años de edad: 2 años.

Conductores aptos para la categoría 1 (** v. observaciones):

C1, C, D1, D, C1E, CE, D1E, DE

Hasta 45 años de edad: 5 años. 45-59: 3 años. Más de 60 años de edad: 2 años.

Conductores aptos para la categoría 2 (** v. observaciones):

A1, A182, A, B, BE, C1, C, D1, D, C1E, CE, D1E, DE

Hasta 45 años de edad: 5 años. 45-59: 3 años. Más de 60 años de edad: 2 años.

Categorías nacionales

Categoría nacional	Descripción de la categoría nacional
K	Tractores de jardín, vehículos de tracción animal
T	Tractores agrícolas con dos remolques pesados, vehículos lentos y sus remolques, tractores de jardín, vehículos de tracción animal
M	Ciclomotores, vehículos de tracción animal, tractores de jardín (a partir de los 16 años de edad)
TR	Trolebuses, tractores agrícolas con dos remolques pesados, ciclomotores, vehículos lentos y sus remolques, tractores de jardín, vehículos de tracción animal
V	Tractores de jardín, vehículos de tracción animal

Códigos

Códigos nacionales	Descripción
100	No apto para conducir vehículos de motor por motivos de salud
101	Cumple los requisitos de aptitud de la categoría 1
102	Cumple los requisitos de aptitud de la categoría 2
103	No cumple los requisitos de aptitud de la categoría 2

104	No habilitado para transportar grupos de pasajeros
105	No habilitado para conducir vehículos de emergencia
110	Obligación de llevar en el vehículo gafas de repuesto
111	Obligación de llevar retrovisores a ambos lados del vehículo
130	Habilitado para conducir si cumple los requisitos del apéndice del permiso; límite impuesto debido a trastornos locomotores
131	Únicamente habilitado para conducir el tipo de vehículo especificado en el apéndice del permiso
132	Únicamente habilitado para conducir un vehículo modificado según se especifica en el apéndice del permiso
133	Únicamente habilitado para conducir un vehículo equipado con el equipo auxiliar especificado en el apéndice del permiso
181	Ampliación de la clasificación en el nuevo permiso
182	Limitado a la categoría A
183	Categoría internacional prohibida
184	Prohibición de conducir un determinado tipo de vehículo
185	Tractores agrícolas de categoría T con remolque ligero
186	Habilitado para conducir vehículos de categoría K; también habilitado para conducir vehículos lentos con remolque
187	Tractores agrícolas de categoría T con remolque
270	Permiso obtenido con arreglo a una norma específica que habilita para conducir autobuses en las fuerzas armadas húngaras o cualquier otro autobús a partir de los 21 años de edad

Conductores profesionales

Se expide certificado de aptitud profesional NO

En el permiso aparece el código 95 NO

Información adicional

* Expira el 18/01/2023

** La categoría de aptitud física se determinará para la categoría solicitada por la persona que se someta a la

revisión médica. Una persona considerada apta para la categoría 1 no podrá conducir

vehículos para los que se requiera cumplir los requisitos de aptitud física de la categoría 2.

- Los conductores de vehículos de transporte público por carretera que conduzcan o pretendan conducir este tipo de vehículos o

vehículos de emergencia, así como los empleados como conductores de vehículos de transporte público por carretera deben

encuadrarse en la categoría de aptitud 2.

- los conductores que no hayan solicitado un examen de aptitud médica para la categoría 2 se asignarán a la

categoría de aptitud 1.

Hungría - HU4

(19/01/2013 →)



MAGYARORSZÁG
VEZETŐI ENGEDÉLY

1. BIRÓ
2. ILDIKÓ
3. 1975.05.27. BUDAPEST 13
4(a). 2013.02.05. 4(c). KEK KH
4(b). 2013.02.05.
5. CM001273
7.
9. AM BE CE

20 HUN 05

















13. 

14. Államp: HUN
Sz.neve: BIRÓ ILDIKÓ

401104000022 - 3/256-30/2010 - 02 - 1390-29109

CM001273

12.

	9.	10.	11.	12.
AM 	12.06.95	05.02.23.	-	-
A1 	-	-	-	-
A2 	-	-	-	-
A 	-	-	-	-
B1 	12.06.95	30.11.17.	102	-
B 	12.06.95	30.11.17.	102	-
C1 	19.11.12	30.11.17.	102	-
C 	19.11.12	30.11.17.	102	-
D1 	-	-	-	-
D 	-	-	-	-
BE 	14.01.13	30.11.17.	102	-
C1E 	14.01.13	30.11.17.	102	-
CE 	14.01.13	30.11.17.	102	-
D1E 	-	-	-	-
DE 	-	-	-	-
T 	14.01.13	05.02.23.	-	-
K 	12.06.95	05.02.23.	186	-

1. Csakdát név 2. Utónév 3. Születési idő és hely 4a. A kiállítás időpontja 4b. A lejárat időpontja
4c. Kijelölt hatóság 5. Az engedély száma 10. Erélyesség kezdete 11. Erélyesség vége 12. Kódok

Descripción física

Dimensiones 85,6 x 53,98 mm

Formato ID-1

Material Policarbonato

Color Rosa

Medidas de seguridad

Componente con propiedades ópticas variables

Ubicación Anverso, en el ángulo inferior izquierdo

Características En el centro, imagen ópticamente variable del negativo de la letra "H"

Método de verificación Mover el permiso

Microletra

Ubicación Anverso, hacia la mitad

Características Texto miniaturizado hasta el punto de parecer una línea si no se utiliza una lupa. Su función es dificultar la reproducción del elemento gráfico y permitir el reconocimiento de falsificaciones mediante fotocopias en color.

Método de verificación Lupa

DOVID transparente (dispositivo difractante con imagen ópticamente variable)

Ubicación Anverso, a la izquierda, cubriendo parte de la fotografía y los datos introducidos.

Características Contiene elementos ópticos difractantes únicos.

Método de verificación Mover el permiso

Impresión de seguridad en el fondo

Ubicación	Anverso y reverso
Características	Guiloches en negativo y positivo impresos con tinta multicolor de seguridad para proteger contra falsificaciones por escaneado, impresión o copia

Impresión de seguridad en el fondo

Ubicación	Tercio superior e inferior del anverso
Características	Palabras "Permiso de Conducción de la Unión Europea" en el tercio superior del anverso, en forma de banda horizontal impresa en letra rosa. Palabras "Permiso de conducción", en las lenguas oficiales de la UE, en el tercio inferior del anverso, impresas en el fondo en letra rosa.
Método de verificación	Lupa

Impresión de seguridad visible con luz ultravioleta

Ubicación	Anverso y reverso
Características	Elemento gráfico único en el anverso y el reverso que aparece a la luz ultravioleta
Método de verificación	Luz ultravioleta

Personalización del documento

Ubicación	Anverso y reverso
Características	Grabado con láser

Elemento MLI (imagen láser múltiple)

Ubicación	Anverso, en el ángulo inferior derecho
Características	Fecha de expedición / código de país
Método de verificación	Mover el permiso

Categorías

Categoría	Período de validez
A1, A2, A, B1, B, BE	Hasta 40 años de edad: 10 años. 40-59: 5 años. 60-69: 3 años. Más de 70 años de edad: 2 años.
C1, C1E, C, CE, D1, D1E, D, DE, TR (trolebús)	Hasta 60 años de edad: 5 años. Más de 60 años de edad: 2 años.

Categorías nacionales

Categoría nacional	Descripción de la categoría nacional
K	Tractores de jardín, vehículos de tracción animal
T	Tractores agrícolas y forestales con dos remolques pesados, vehículos lentos y sus remolques, tractores de jardín, vehículos de tracción animal
M	Ciclomotores (incluidos los motocarros), vehículos de tracción animal, tractores de jardín (a partir de los 16 años de edad)

Códigos

Códigos nacionales	Descripción
100	No apto para conducir vehículos de motor por motivos de salud
101	Cumple los requisitos de aptitud de la categoría 1
102	Cumple los requisitos de aptitud de la categoría 2
103	No cumple los requisitos de aptitud de la categoría 2
104	No habilitado para transportar grupos de pasajeros
105	No habilitado para conducir vehículos de emergencia
110	Obligación de llevar en el vehículo gafas de repuesto
111	Obligación de llevar retrovisores a ambos lados del vehículo
130	Habilitado para conducir si cumple los requisitos del apéndice del permiso; límite impuesto debido a trastornos locomotores

131	Únicamente habilitado para conducir el tipo de vehículo especificado en el apéndice del permiso
132	Únicamente habilitado para conducir un vehículo modificado según se especifica en el apéndice del permiso
133	Únicamente habilitado para conducir un vehículo equipado con el equipo auxiliar especificado en el apéndice del permiso
181	Ampliación de la clasificación en el nuevo permiso
182	Limitado a la categoría A
183	Categoría internacional prohibida
184	Prohibición de conducir un determinado tipo de vehículo
185	Tractores agrícolas de categoría T con remolque ligero
186	Habilitado para conducir vehículos de categoría K; también habilitado para conducir vehículos lentos con remolque
187	Tractores agrícolas de categoría T con remolque
270	Permiso obtenido con arreglo a una norma específica que habilita para conducir autobuses en las fuerzas armadas húngaras o cualquier otro autobús a partir de los 21 años de edad

Conductores profesionales

Se expide certificado de aptitud profesional NO

En el permiso aparece el código 95 NO

Países Bajos - NL1

(01/10/1986 - 11/06/1987)

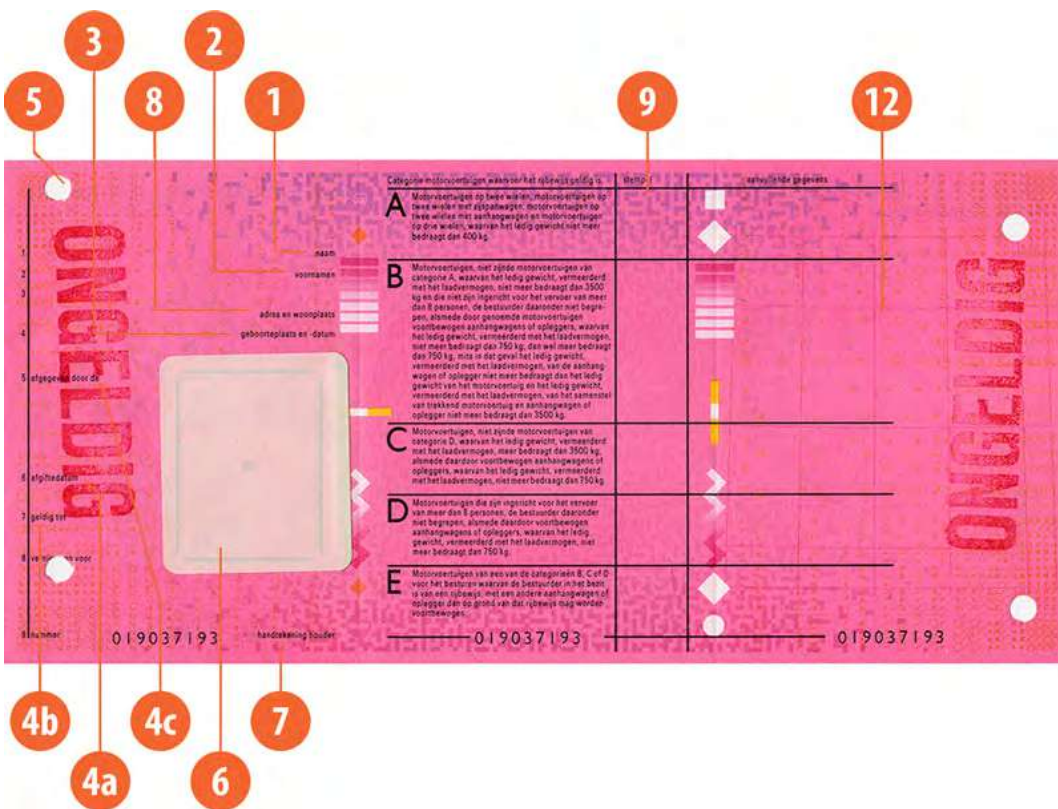
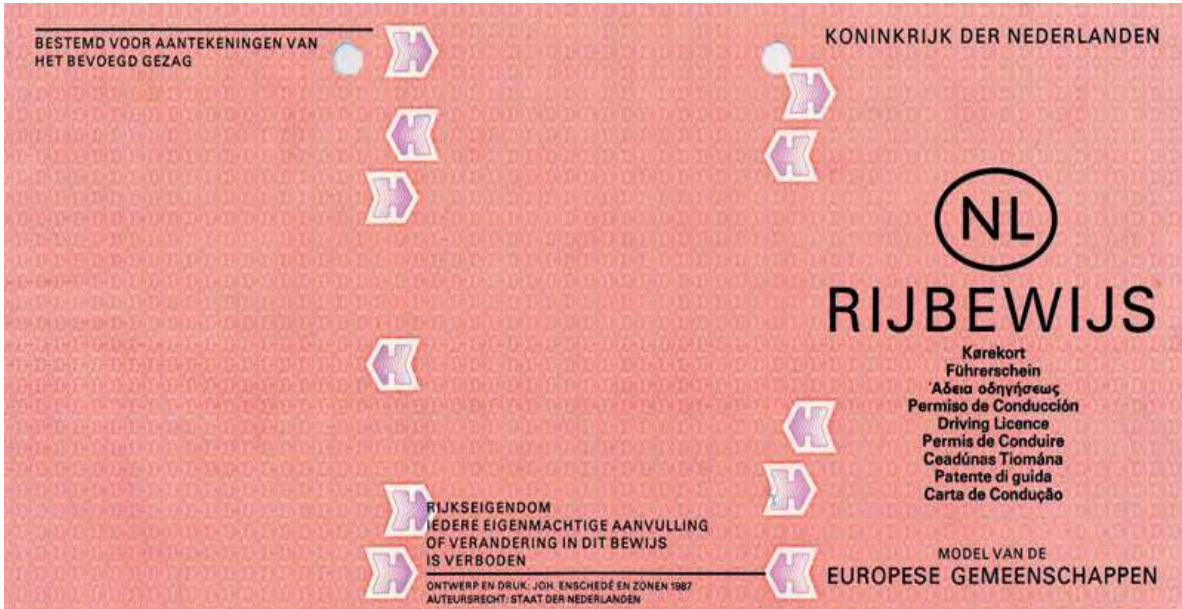

Descripción física

Dimensiones 106 x 222 mm

Formato Tríptico

Material Tipo papel

Color Rosa

Particularidades Neerlandés

Categorías

Categoría	Período de validez
A, B, C, D, E	Hasta 60 años de edad: 10 años. 60 - 65: válido hasta 70 años de edad. Más de 65 años de edad: 5 años.

Conductores profesionales

Se expide certificado de aptitud profesional NO

En el permiso aparece el código 95 SÍ

Información adicional

Este modelo puede actualizarse aunque haya expirado su validez administrativa.

Países Bajos - NL2

(11/06/1987 - 31/05/1996)

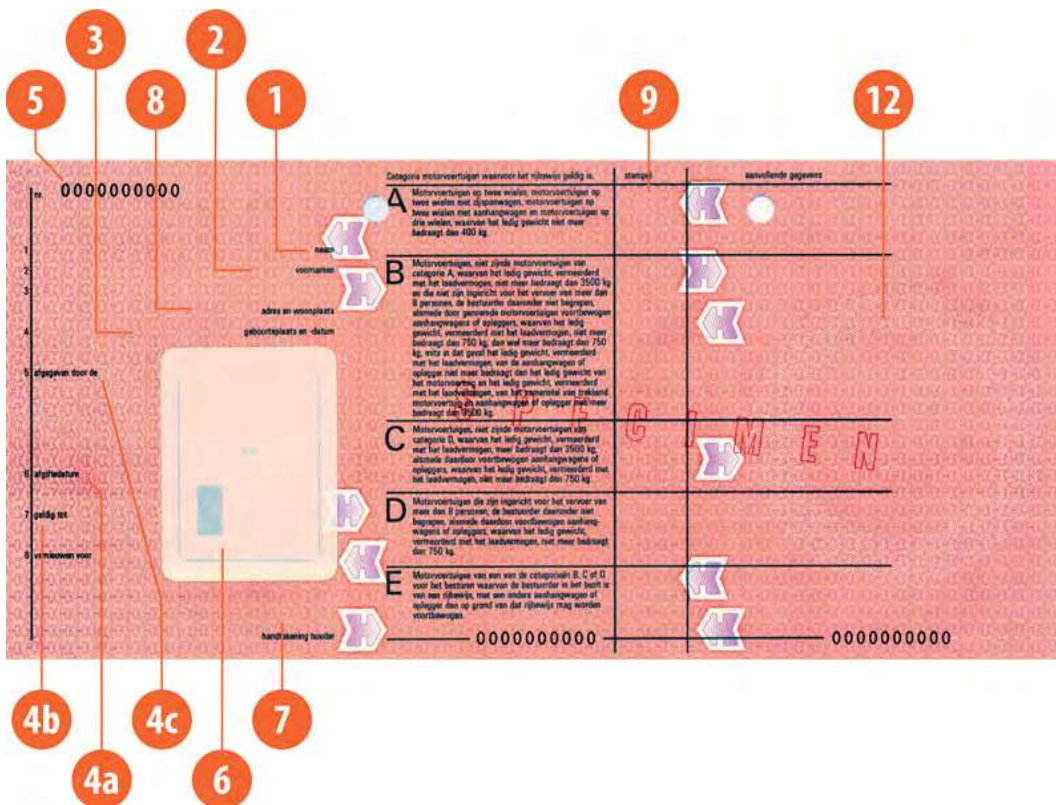
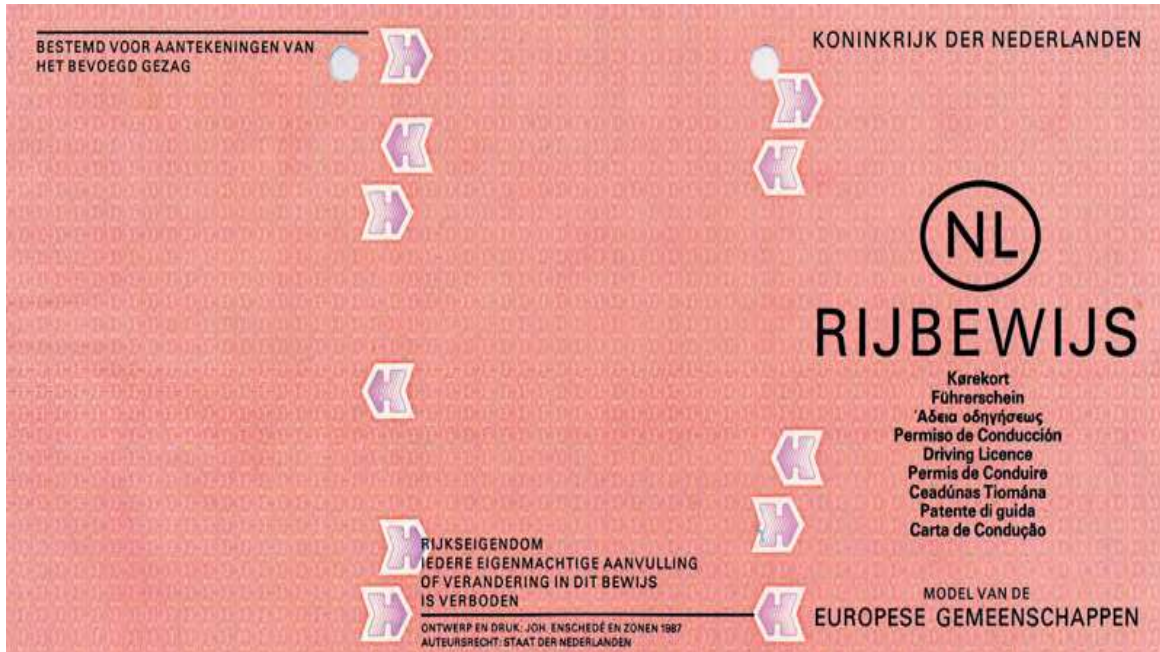

Descripción física

Dimensiones 106 x 222 mm

Formato Tríptico

Material Tipo papel

Color Rosa

Particularidades Neerlandés

Medidas de seguridad

Marcas de agua multitonales

Ubicación Todo el documento

Método de verificación A contraluz

Categorías

Categoría Período de validez

A, B, C, D, BE, CE, DE 10 años.

Códigos

Códigos nacionales	Descripción
100	Solo para uso privado
101	Para uso privado y profesional, excepto transporte de personas o supervisión de un tercero conductor durante un máximo de cuatro horas al día
102	Utilización de un sistema de telescopio bióptico monocular
103	Conducción sin acompañamiento en un vehículo provisto de dispositivo antiarranque por alcoholemia y cuyo número de matrícula está vinculado al nombre del titular; periodo de validez de dos años
105	Excepto transporte profesional de personas o supervisión de un tercero conductor

Conductores profesionales

Se expide certificado de aptitud profesional NO

En el permiso aparece el código 95 SÍ

Información adicional

Este modelo puede actualizarse aunque haya expirado su validez administrativa.

Países Bajos - NL3

(01/06/1996 - 31/05/2002)

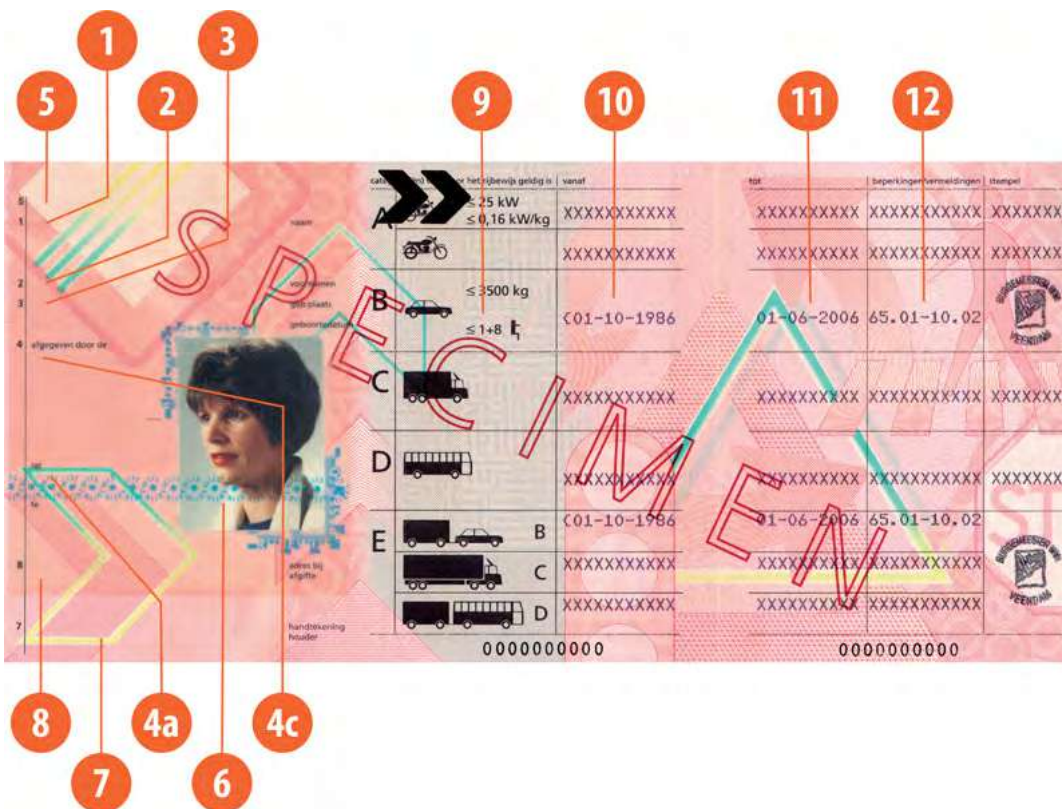

Descripción física

Dimensiones 106 x 222 mm

Formato Tríptico

Material Tipo papel

Color Rosa

Particularidades Neerlandés

Medidas de seguridad

Estampado en caliente

Ubicación Panel intermedio del documento abierto

Características Película dorada

Método de verificación Inclinando el permiso

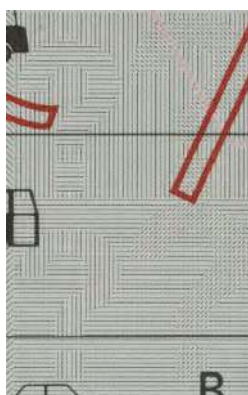

Seguridad anticopia (Grey)

Ubicación Panel intermedio del documento abierto

Características Signo de interrogación

Método de verificación Copiando el documento / Utilizando una lupa

Laminado plástico retrorreflectante

Ubicación	Interior del documento
Características	Siglas NL en óvalos
Método de verificación	Retrorreflector

Categorías

Categoría	Período de validez
AL, AZ, B, C, D, BE, CE, DE	Hasta 60 años de edad: 10 años. 60-65: válido hasta 70 años de edad. Más de 65 años de edad: 5 años.

Códigos

Códigos nacionales	Descripción
100	Solo para uso privado
101	Para uso privado y profesional, excepto transporte de personas o supervisión de un tercero conductor durante un máximo de cuatro horas al día
102	Utilización de un sistema de telescopio bióptico monocular
103	Conducción sin acompañamiento en un vehículo provisto de dispositivo antiarranque por alcoholemia cuyo número de matrícula está vinculado al nombre del titular Período de validez de 2 años
105	Excepto transporte profesional de personas o supervisión de un tercero conductor

Conductores profesionales

Se expide certificado de aptitud profesional NO

En el permiso aparece el código 95 Sí

Información adicional

Este modelo puede actualizarse aunque haya expirado su validez administrativa.

Países Bajos - NL4

(01/06/2002 - 30/04/2005)



5 0000000000/123456789/ABE

1 Van der Oevervelden
Fortunes

2 Jaap HD

3 Haarlem
03-04-1958

4 Algemeen directeur
van de RDW

6 

01-06-2002

Veendam

8 Skager Rak 10
Veendam

7 

Category	Power / Weight	Issued	Valid Until	RDW Stamp
A	≤ 25 kW ≤ 0,16 kW/kg	01-06-2002	01-06-2012 01.06-10.02	
B	≤ 3500 kg ≤ 1,00	01-06-2004 08-03-1996	01-06-2012 01.06-10.02	
C		XXXXXXXXXX	XXXXXXXXXX XXXXXXXXXXXX XXXXXXXX	
D		XXXXXXXXXX	XXXXXXXXXX XXXXXXXXXXXX XXXXXXXX	
E	b c d	08-03-1996 XXXXXXXXXX XXXXXXXXXX	01-06-2012 01.06-10.02 XXXXXXXXXX XXXXXXXXXXXX XXXXXXXXXX XXXXXXXXXXXX	

Descripción física

Dimensiones 106 x 222 mm

Formato Tríptico

Material Tipo papel

Color Rosa

Particularidades Neerlandés

Medidas de seguridad

Perforación por láser

Ubicación Panel intermedio del documento abierto

Características Número de licencia

Método de verificación A contraluz



Estampado en caliente

Ubicación	Panel intermedio del documento abierto
Características	Película plateada
Método de verificación	Inclinando el permiso

Laminado plástico retrorreflectante

Ubicación	Interior del documento
Características	Siglas NL en óvalos
Método de verificación	Retrorreflector

Categorías

Categoría	Período de validez
AL, AZ, B, C, D, BE, CE, DE	Hasta 60 años de edad: 10 años. 60-65: válido hasta 70 años de edad. Más de 65 años de edad: 5 años.

Códigos

Códigos nacionales	Descripción
100	Solo para uso privado
101	Para uso privado y profesional, excepto transporte de personas o supervisión de un tercero conductor durante un máximo de cuatro horas al día
102	Utilización de un sistema de telescopio bióptico monocular
103	Conducción sin acompañamiento en un vehículo provisto de dispositivo antiarranque por alcoholemia cuyo número de matrícula está vinculado al nombre del titular
105	Excepto transporte profesional de personas o supervisión de un tercero conductor

Conductores profesionales

Se expide certificado de aptitud profesional NO

En el permiso aparece el código 95 Sí

Información adicional

Este modelo puede actualizarse aunque haya expirado su validez administrativa.

Países Bajos - NL5

(01/05/2005 - 30/09/2006)

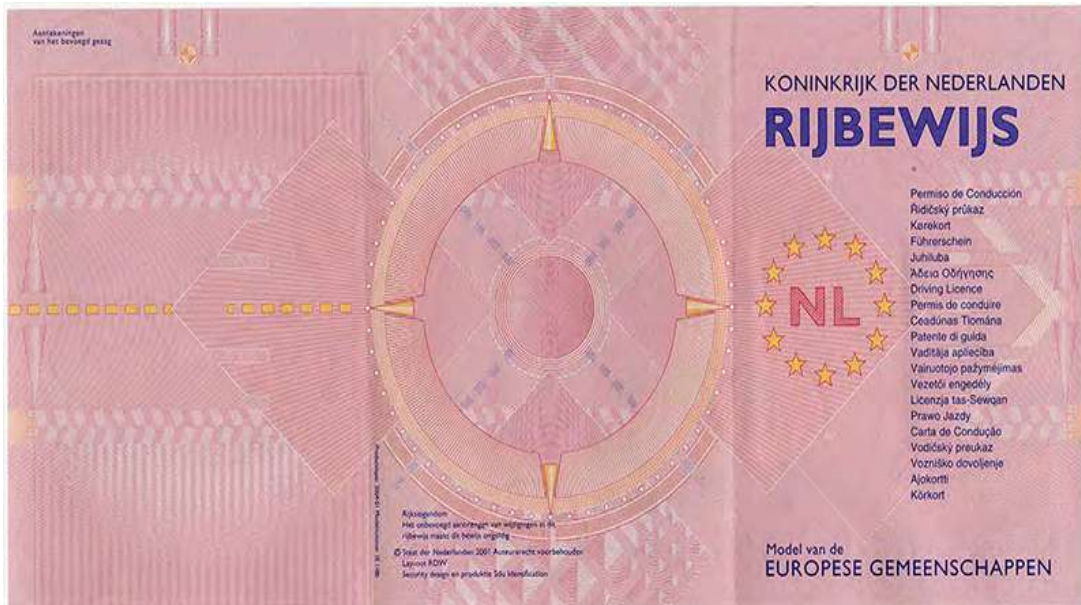
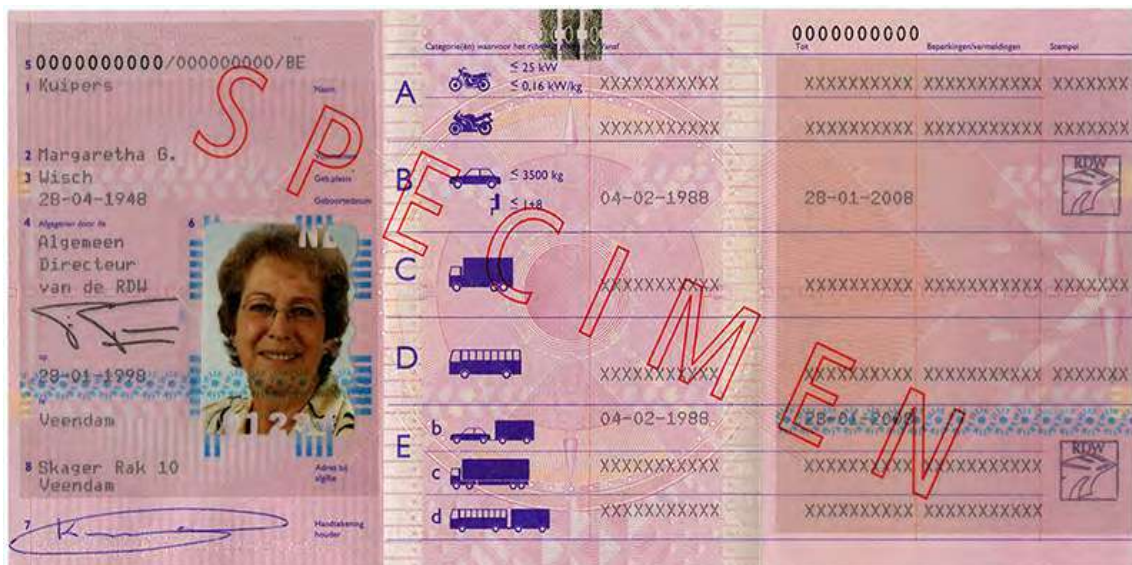
5 0000000000/0000000000/BE
1 Kuipers

2 Margaretha B.
3 Wisch
28-04-1948

4 Algemeen door de
Algemeen
Directeur
van de RDW

6
29-01-1998
Veendam

8 Skager Rak 10
Veendam

7

Categorieën) waarvoor het rijbewijs is afgegeven	Sex	Tax	Reparatieverminderingen	Stempel
A ≤ 25 kW ≤ 0,16 kW/kg	XXXXXXXXXX	XXXXXXXXXX	XXXXXXXXXX	XXXXXXXXXX
B ≤ 3500 kg j ≤ 148	04-02-1988	28-01-2008		
C	XXXXXXXXXX	XXXXXXXXXX	XXXXXXXXXX	XXXXXXXXXX
D	XXXXXXXXXX	XXXXXXXXXX	XXXXXXXXXX	XXXXXXXXXX
E b ≤ 3500 kg c	04-02-1988	28-01-2008		
d	XXXXXXXXXX	XXXXXXXXXX	XXXXXXXXXX	XXXXXXXXXX

Descripción física

Dimensiones 106 x 222 mm

Formato Tríptico

Material Tipo papel

Color Rosa

Particularidades Neerlandés

Medidas de seguridad

Perforación por láser

Ubicación Panel intermedio del documento abierto

Características Número de licencia

Método de verificación Luz artificial

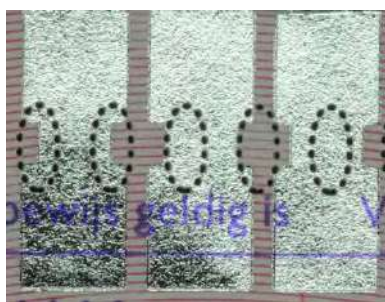

Estampado en caliente

Ubicación	Panel intermedio del documento abierto
Características	Película plateada
Método de verificación	Inclinando el permiso

Laminado plástico retrorreflectante

Ubicación	Interior del documento
Características	Siglas NL en óvalos
Método de verificación	Retrorreflector

Categorías

Categoría	Período de validez
AL, AZ, B, C, D, BE, CE, DE	10 años.

Códigos

Códigos nacionales	Descripción
100	Solo para uso privado
101	Para uso privado y profesional, excepto transporte de personas o supervisión de un tercero conductor durante un máximo de cuatro horas al día
102	Utilización de un sistema de telescopio bióptico monocular
103	Conducción sin acompañamiento en un vehículo provisto de dispositivo antiarranque por alcoholemia cuyo número de matrícula está vinculado al nombre del titular Período de validez de 2 años
105	Excepto transporte profesional de personas o supervisión de un tercero conductor

Conductores profesionales

Se expide certificado de aptitud profesional NO

En el permiso aparece el código 95 Sí

Información adicional

Este modelo puede actualizarse aunque haya expirado su validez administrativa.

Países Bajos - NL6

(01/10/2006 - 18/01/2013)

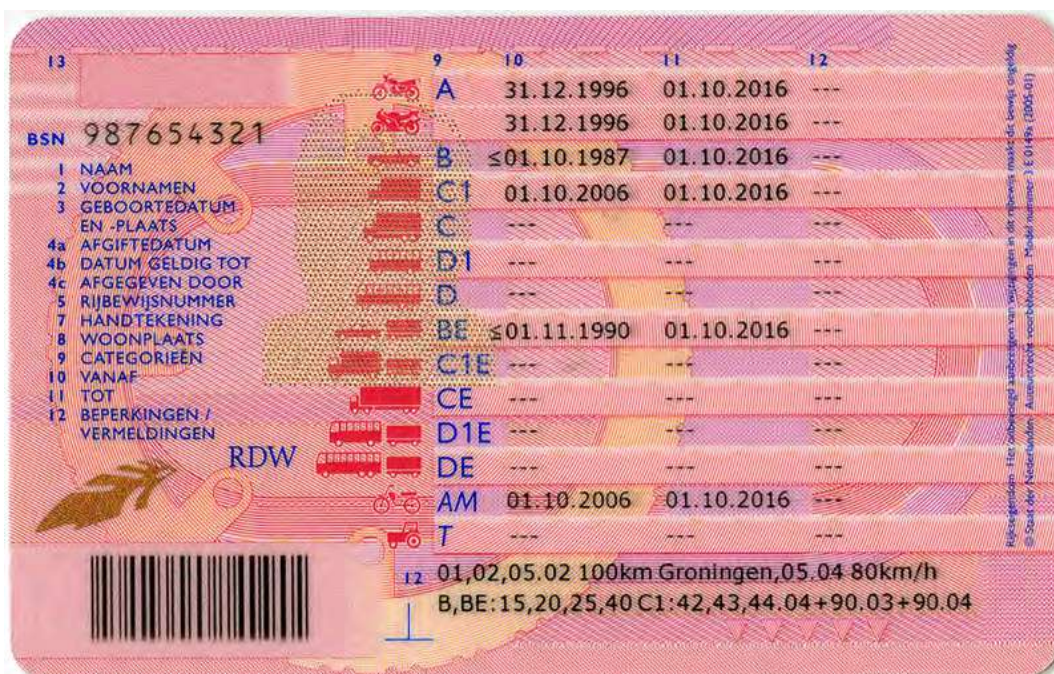

Descripción física

Dimensiones	54 x 86 mm
Formato	ID-1
Material	Polycarbonato
Color	Rosa
Particularidades	Neerlandés

Medidas de seguridad

ImagePerf®

Ubicación	Anverso
Características	Segunda fotografía
Método de verificación	Al trasluz

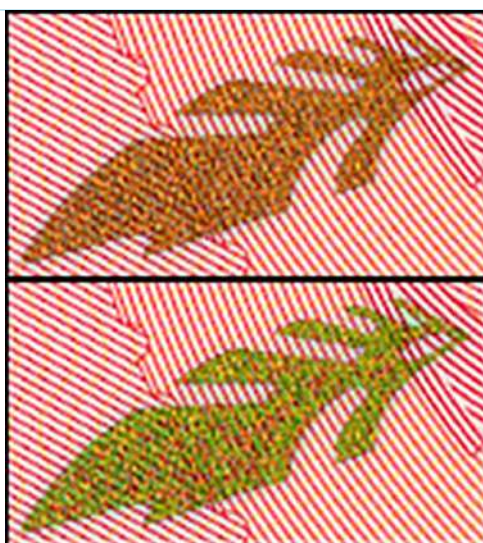
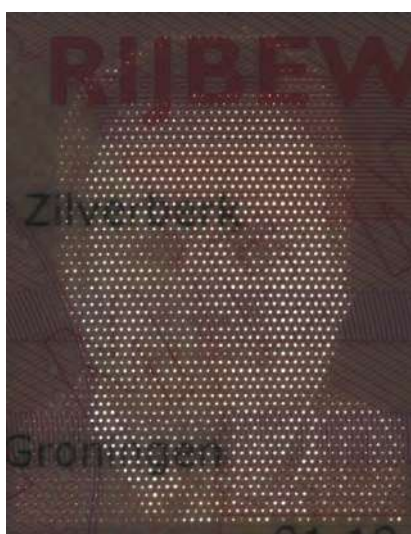

OVD (Kinegrama® transparente)

Ubicación	Anverso, cubriendo parcialmente la fotografía
Características	V. imagen
Método de verificación	Inclinando el permiso

OVI (tinta ópticamente variable)

Ubicación	Reverso
Características	Logotipo de la RDW
Método de verificación	Inclinando el permiso

Categorías

Categoría	Período de validez
AL, AZ, B, C, C1, D, D1, BE, CE, C1E, DE, D1E, AM	Hasta 65 años de edad: 10 años. 65-70: válido hasta 75 años de edad. Más de 70 años de edad: 5 años.

Categorías nacionales

Categoría nacional	Descripción de la categoría nacional
100	Solo para uso privado
101	Para uso privado y profesional, excepto transporte de personas o supervisión de un tercero conductor durante un máximo de cuatro horas al día
102	Utilización de un sistema de telescopio bióptico monocular
103	Conducción sin acompañamiento en un vehículo provisto de dispositivo antiarranque por alcoholemia cuyo número de matrícula está vinculado al nombre del titular. Período de validez de 2 años
105	Excepto transporte profesional de personas o supervisión de un tercero conductor

Conductores profesionales

Se expide certificado de aptitud profesional NO

En el permiso aparece el código 95 Sí

Información adicional

Este modelo puede actualizarse aunque haya expirado su validez administrativa.

Las autorizaciones de conducción para categorías obtenidas antes del 19/01/2013 son derechos adquiridos.

Países Bajos - NL7

(19/01/2013 - 13/11/2014)

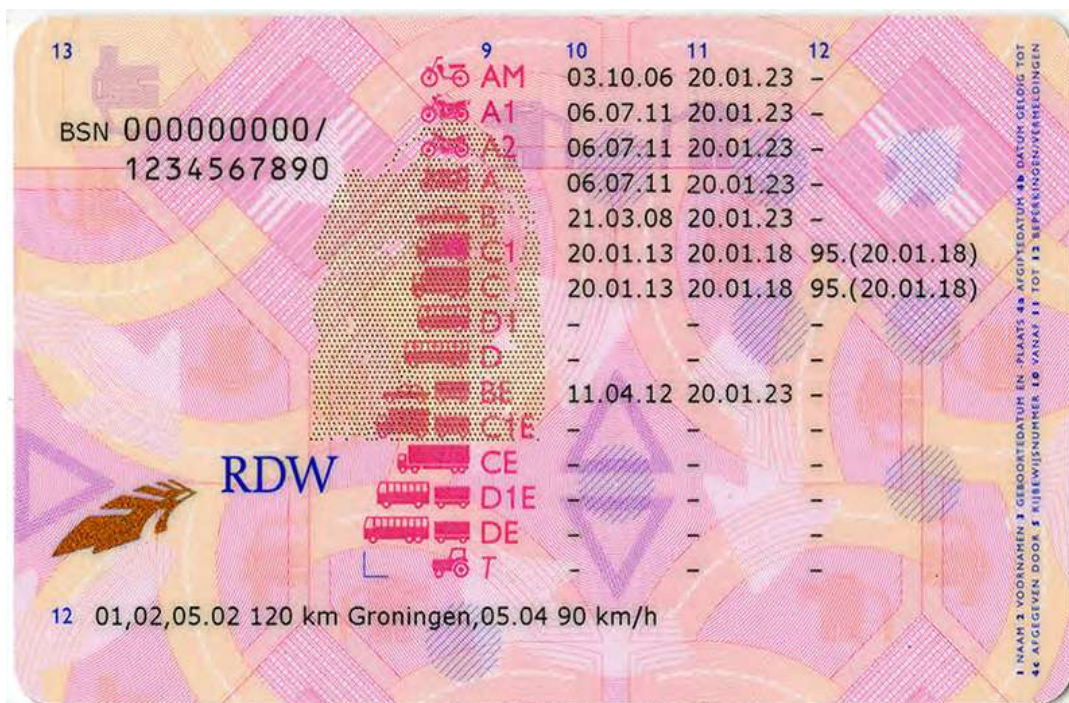

Descripción física

Dimensiones	54 x 86 mm
Formato	ID-1
Material	Policarbonato
Color	Rosa
Particularidades	Neerlandés

Medidas de seguridad

ImagePerf®

Ubicación	Anverso
Características	Segunda fotografía
Método de verificación	Al trasluz

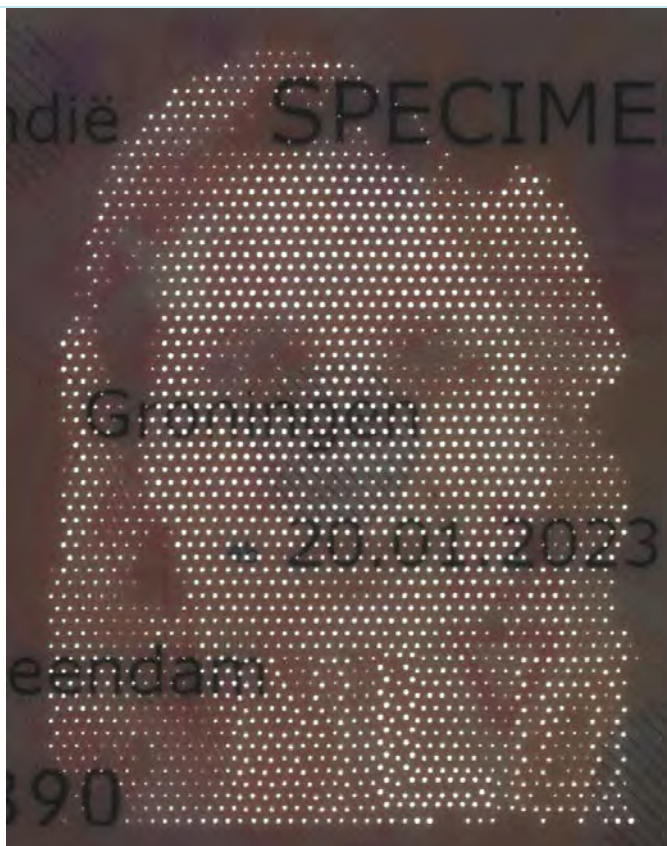

OVD (Kinegrama® transparente)

Ubicación	Anverso, cubriendo parcialmente la fotografía
Características	V. imagen
Método de verificación	Inclinando el permiso



OVI (tinta ópticamente variable)

Ubicación	Reverso
Características	Logotipo de la RDW
Método de verificación	Inclinando el permiso

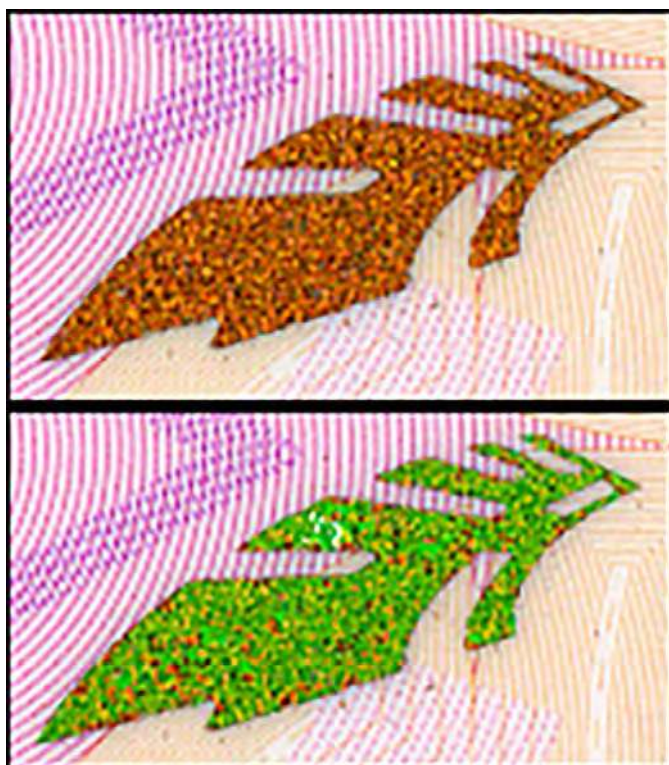

Categorías

Categoría	Período de validez
AM, A1, A2, A, B, BE	Hasta 60 años de edad: 10 años. 60-65: válido hasta 70 años de edad. Más de 65 años de edad: 5 años o más. (* v. observaciones)
C, C1, D, D1, CE, C1E, DE, D1E	5 años.

Códigos

Códigos nacionales	Descripción
100	Solo para uso privado
101	Para uso privado y profesional, excepto transporte de personas o supervisión de un tercero conductor durante un máximo de cuatro horas al día
102	Utilización de un sistema de telescopio bióptico monocular
103	Conducción sin acompañamiento en un vehículo provisto de dispositivo antiarranque por alcoholemia cuyo número de matrícula está vinculado al nombre del titular Período de validez de 2 años
105	Excepto transporte profesional de personas o supervisión de un tercero conductor

Conductores profesionales

Se expide certificado de aptitud profesional NO

En el permiso aparece el código 95 SÍ

Información adicional

Este modelo puede actualizarse aunque haya expirado su validez administrativa.

Las autorizaciones de conducción para categorías obtenidas antes del 19/01/2013 son derechos adquiridos.

A partir del 01/01/2014, los periodos de validez para las categorías AM, A 1, A 2, A, B, BE son:

Hasta 65 años de edad: 10 años. 65-70: válido hasta 75 años de edad. Más de 70 años de edad: 5 años.

Países Bajos - NL8

(14/11/2014 →)



Model van de Europese Unie

NL **RIJBEWIJS** DRIVING LICENCE
PERMIS DE CONDUIRE
FUHRERSCHEIN

1 Vanderlinde e/v Zeilemaker

2 Jade F K

3 17.02.1981 Groningen

4a 15.11.2014 4b 15.11.2024 **NL81**

4c Gemeente Veendam

5 5094962111

9 AM-BE-C1E

1981

D1NLD15094962111659VW87Z78NB84

1 Naam 2 Voornamen 3 Geboortedatum en -plaats 4a Afgiftedatum 4b Datum geldig tot 4c Afgegeven door 5 Rijbewijsnummer 10 Vanaf 11 Tot 12 Beperkingen/vermeldingen



13 **BSN** 000000000/
5094962111

RDW

	9	10	11	12
AM	30.11.03	15.11.24	-	-
A1	-	-	-	-
A2	-	-	-	-
A	-	-	-	-
B1	-	-	-	-
B	30.11.03	15.11.24	-	-
C1	18.02.14	15.11.19	95.(15.11.19)	-
C	-	-	-	-
D1	-	-	-	-
D	-	-	-	-
BE	20.02.06	15.11.24	-	-
C1E	15.11.14	15.11.19	95.(15.11.19)	-
CE	-	-	-	-
D1E	-	-	-	-
DE	-	-	-	-
T	-	-	-	-

12 C1,C1E: 05.02 Nederland

1 Naam 2 Voornamen 3 Geboortedatum en -plaats 4a Afgiftedatum 4b Datum geldig tot 4c Afgegeven door 5 Rijbewijsnummer 10 Vanaf 11 Tot 12 Beperkingen/vermeldingen

Descripción física

Dimensiones	54 x 86 mm
Formato	ID-1
Material	Polycarbonato
Color	Rosa
Particularidades	Neerlandés

Medidas de seguridad

Holograma transparente

Ubicación	Anverso
Características	V. imagen
Método de verificación	Girar el permiso de conducción 90 grados y repetir el movimiento



MLI (imagen láser múltiple)

Ubicación	Anverso
Características	Aparece una segunda fotografía, las siglas NL y los dos últimos dígitos del año de nacimiento.
Método de verificación	Inclinando el permiso

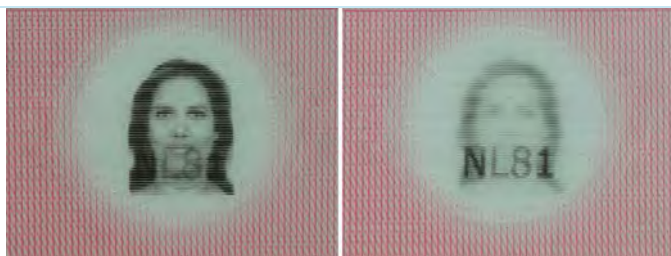

Sealys® Clear Window

Ubicación	Anverso y reverso
Características	V. imagen
Método de verificación	Visual, en el anverso y el reverso



OVI (tinta ópticamente variable)

Ubicación	Reverso
Características	Logotipo de la RDW
Método de verificación	Inclinando el permiso



Categorías

Categoría	Período de validez
AM, A1, A2, A, B, BE	Hasta 65 años de edad: 10 años; 65-70: válido hasta 75 años de edad. Más de 70 años de edad: 5 años.
C, C1, D1, D, CE, C1E, D1E, DE	5 años.

Categorías nacionales

Categoría nacional	Descripción de la categoría nacional
--------------------	--------------------------------------

Códigos

Códigos nacionales	Descripción
100	Solo para uso privado
101	Para uso privado y profesional, excepto transporte de personas o supervisión de un tercero conductor durante un máximo de cuatro horas al día
102	Utilización de un sistema de telescopio bióptico monocular
103	Conducción sin acompañamiento en un vehículo provisto de dispositivo antiarranque por alcoholemia cuyo número de matrícula está vinculado al nombre del titular Período de validez de 2 años
105	Excepto transporte profesional de personas o supervisión de un tercero conductor

Conductores profesionales

Se expide certificado de aptitud profesional NO

En el permiso aparece el código 95 SÍ

Austria - A1

(21/03/1947 - 15/05/1952)

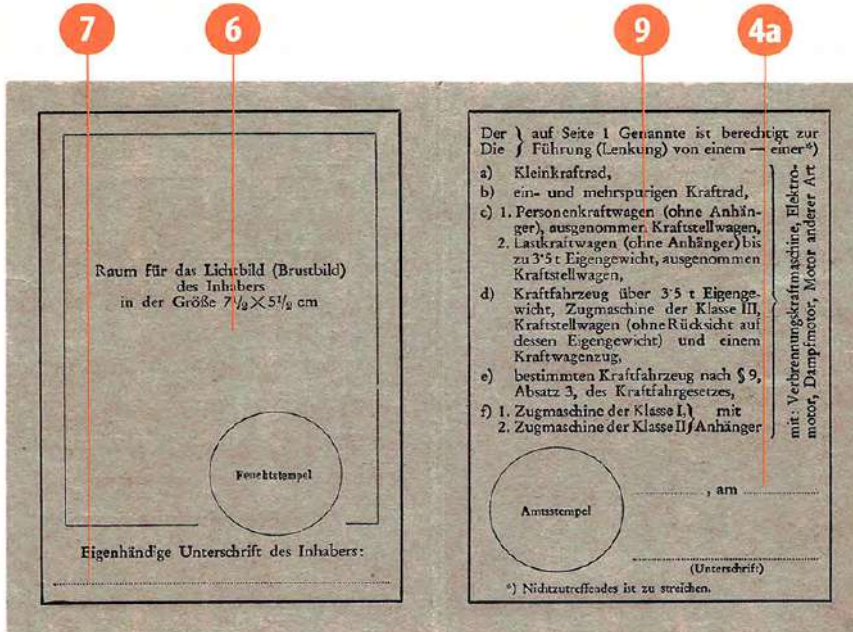

7

6

9

4a

Raum für das Lichtbild (Brustbild) des Inhabers in der Größe $7\frac{1}{2} \times 5\frac{1}{2}$ cm

Krebstempel

Eigenhändige Unterschrift des Inhabers:

Der / auf Seite 1 Genannte ist berechtigt zur Die / Führung (Lenkung) von einem - einer*)

a) Kleinkrafttrad,
b) ein- und mehrspurigen Krafttrad,
c) 1. Personkraftwagen (ohne Anhänger), ausgenommen Kraftstellwagen,
2. Lastkraftwagen (ohne Anhänger) bis zu 3,5 t Eigengewicht, ausgenommen Kraftstellwagen,
d) Kraftfahrzeug über 3,5 t Eigengewicht, Zugmaschine der Klasse III, Kraftstellwagen (ohne Rücksicht auf dessen Eigengewicht) und einem Kraftwagenzug,
e) bestimmten Kraftfahrzeug nach § 9, Absatz 3, des Kraftfahrzeuggesetzes,
f) 1. Zugmaschine der Klasse I, mit
2. Zugmaschine der Klasse II/Anhänger

mit: Verbrennungskraftmaschine, Elektromotor, Dampfmotor, Motor anderer Art

am

(Unterschrift)

*) Nichtzutreffendes ist zu streichen.

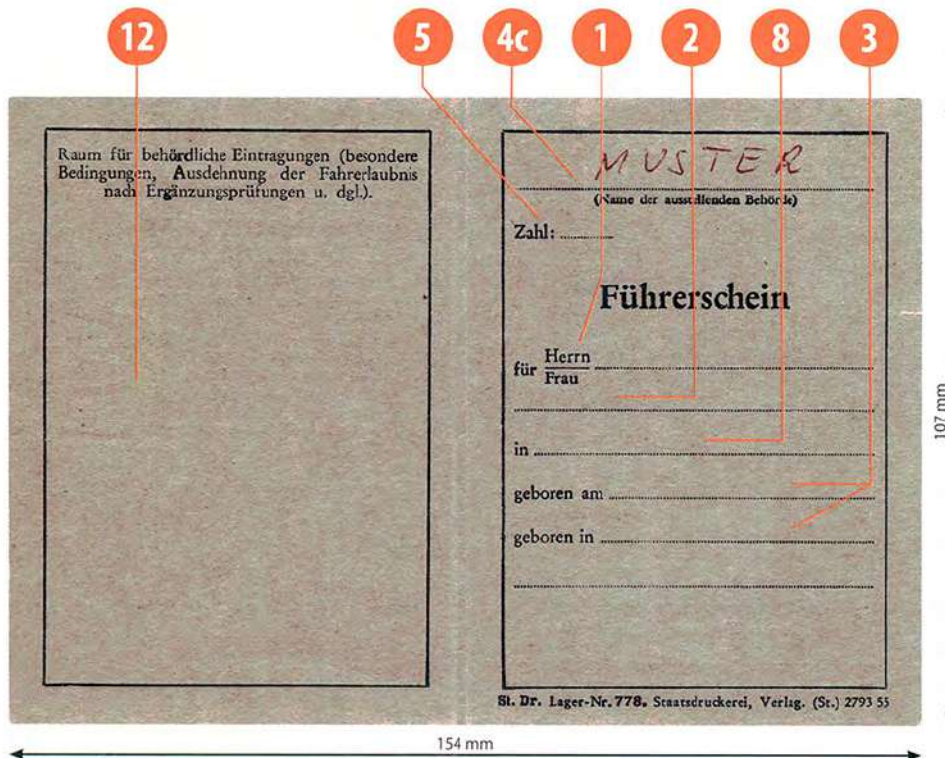

12

5

4c

1

2

8

3

Raum für behördliche Eintragungen (besondere Bedingungen, Ausdehnung der Fahrerlaubnis nach Ergänzungsprüfungen u. dgl.).

MUSTER
(Name der ausstellenden Behörde)

Zahl:

Führerschein

Herrn
für Frau

in

geboren am

geboren in

107 mm

154 mm

St. Dr. Lager-Nr. 778. Staatsdruckerei, Verlg. (St.) 2793 55

Descripción física

Dimensiones 154 x 107 mm

Material Tipo papel

Color Gris

Particularidades En alemán

Categorías

Categoría Período de validez

A, B, C1, C2, D Indefinido

(E), (F1), (F2) Indefinido

Categorías nacionales

Categoría nacional Descripción de la categoría nacional

(E) Limitado a un único vehículo con equipo especial para personas discapacitadas

(F1) Tractores y maquinaria agrícola...

(F2) Tractores y maquinaria agrícola...

Conductores profesionales

Se expide certificado de aptitud profesional NO

En el permiso aparece el código 95 NO

Austria - A2

(16/05/1952 - 31/12/1955)

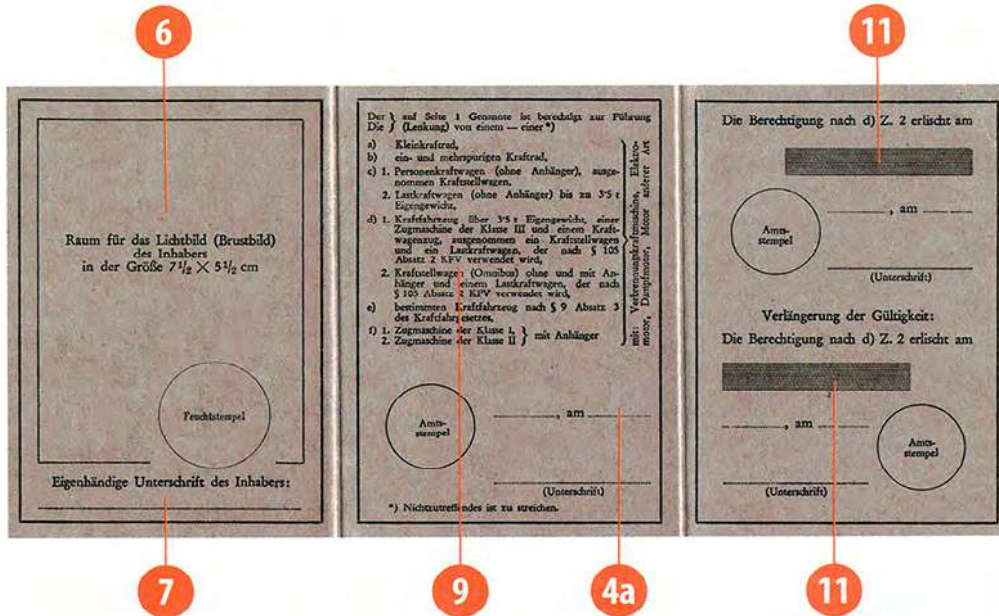

6

Raum für das Lichtbild (Brustbild) des Inhabers in der Größe $7\frac{1}{2} \times 5\frac{1}{2}$ cm

7

Eigenhändige Unterschrift des Inhabers:

9

Amstempel

am _____

(Unterschrift)

4a

Der } auf Seite 1 Genannte ist berechtigt zur Föhrung
Die } (Lenkung) von einem -- einer *)

a) Kleinkraftrod,
b) ein- und zweirädrigen Kraftrod,
c) 1. Personenkraftwagen (ohne Anhänger), ausgenommen Kraftfahrräder,
2. Lastkraftwagen (ohne Anhänger) bis zu 35 t Eigengewicht,
d) 1. Kraftfahrzeug über 35 t Eigengewicht, eines Zugmaschine der Klasse III und einem Kraftwagenzug, ausgenommen ein Kraftwagen und ein Landkrafwagen, der nach § 105 Absatz 2 KFV verwendet wird,
2. Kraftfahrzeug (Omnibus) ohne und mit Anhänger und einem Landkrafwagen, der nach § 105 Absatz 2 KFV verwendet wird,
e) bestimmten Kraftfahrzeug nach § 9 Absatz 3 des Kraftföhrgesetzes.
f) 1. Zugmaschine der Klasse I, }
2. Zugmaschine der Klasse II } mit Anhänger

Amstempel

am _____

(Unterschrift)

*) Nichtzutreffendes ist zu streichen.

11

Die Berechtigung nach d) Z. 2 erlischt am _____

Amstempel

am _____

(Unterschrift)

Verlängerung der Gültigkeit:
Die Berechtigung nach d) Z. 2 erlischt am _____

Amstempel

am _____

(Unterschrift)

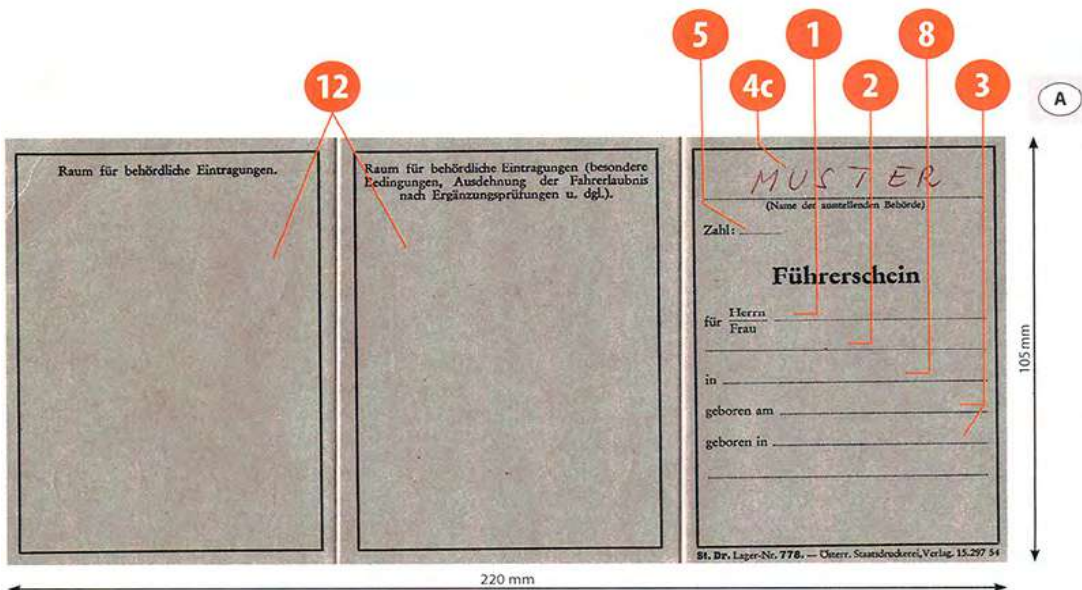

12

Raum für behördliche Eintragungen.

Raum für behördliche Eintragungen (besondere Bedingungen, Ausdehnung der Fahrerlaubnis nach Ergänzungsprüfungen u. dgl.).

5

4c

1

2

8

3

A

MUSTER
(Name der ausstellenden Behörde)

Zahl: _____

Führerschein

für Herrn _____
für Frau _____

in _____

geboren am _____

geboren in _____

105 mm

220 mm

St. Dr. Lager-Nr. 778. — Österr. Staatsdruckerei, Verlag. 15.297/54

Descripción física

Dimensiones 220 x 105 mm

Material Tipo papel

Color Gris

Particularidades En alemán

Categorías

Categoría Período de validez

A, B, C1, C2, D, D2 Indefinido

(E), (F1), (F2) Indefinido

Categorías nacionales

Categoría nacional Descripción de la categoría nacional

(E) Limitado a un único vehículo con equipo especial para personas discapacitadas

(F1) Tractores y maquinaria agrícola...

(F2) Tractores y maquinaria agrícola...

Conductores profesionales

Se expide certificado de aptitud profesional NO

En el permiso aparece el código 95 NO

Austria - A3

(01/01/1956 - 01/11/1997)

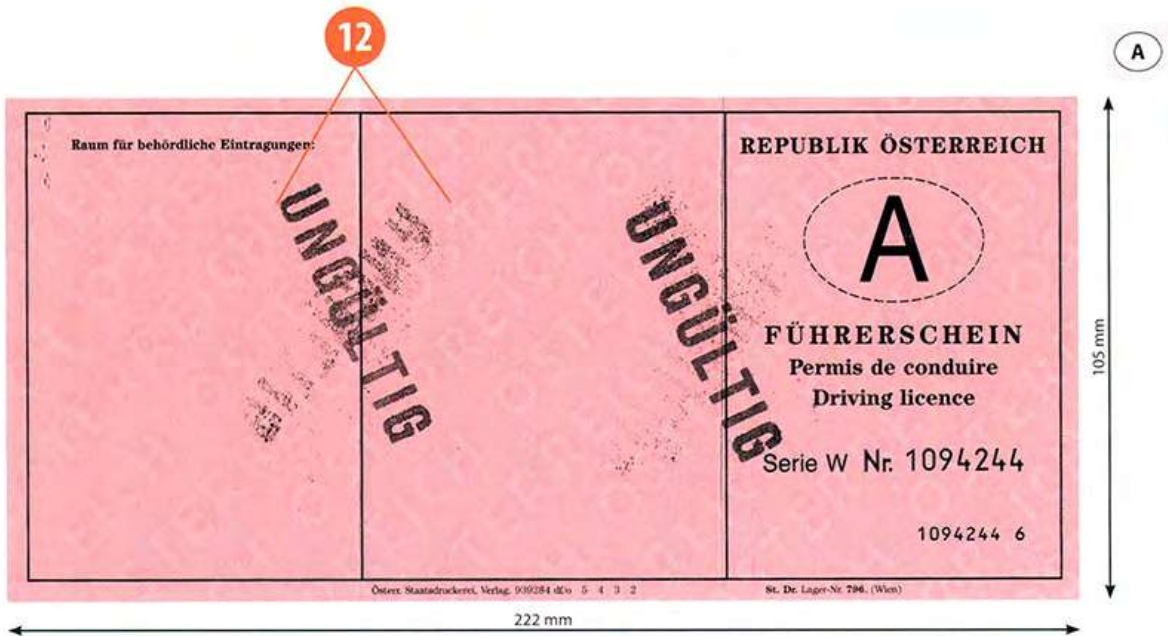

A3

1. Name: _____

2. Vorname: _____

3. Tag u. Ort der Geburt: _____

4. Wohnort: Wien

5. Ausgestellt von der Bundespolizeidirektion Wien

6. am _____

7. Gültig bis Nr. 1094244

Unterschrift: _____

Fahrzeuge, für die die Lenkerberechtigung gilt:	
A. Motorräder, Motorräder mit Beiwagen, Invalidekraftfahrzeuge und Kraftfahrzeuge mit drei Rädern und einem Gesamtgewicht von nicht mehr als 400 kg, auch wenn mit ihnen ein leichter Anhänger gezogen wird.	R. S.
B. Kraftwagen mit nicht mehr als acht Plätzen für bestmögliche Personen außer dem Lenker, plus ein mit einem höchstens zulässigen Gesamtgewicht von nicht mehr als 3500 kg, auch wenn mit ihnen ein leichter Anhänger oder sofern die Summe der höchstens zulässigen Gesamtgewichte beider Fahrzeuge 3500 kg nicht übersteigt, ein Anhänger gezogen wird, dessen höchstes zulässiges Gesamtgewicht das Eigengewicht des Zugfahrzeuges nicht übersteigt.	R. S.
C. Kraftwagen mit nicht mehr als acht Plätzen für bestmögliche Personen außer dem Lenker, plus ein Sonderkraftfahrzeug, auch wenn mit ihnen ein leichter Anhänger gezogen wird.	T. S.
D. Kraftwagen und Sonderkraftfahrzeuge, auch wenn mit ihnen ein leichter Anhänger gezogen wird.	R. S.
E. Kraftwagen, mit einem anderen als leichter Anhänger gezogen werden, sofern der Lenker zum Lenken dieser Kraftwagen berechtigt ist.	R. S.
F. Zugmaschinen mit einer Leistungsbekennungsleistung von nicht mehr als 40 kW (55 PS) und Motorlasten, auch wenn mit ihnen Anhänger gezogen werden, und selbstfahrende Arbeitsmaschinen mit einer Leistungsbekennungsleistung von nicht mehr als 30 kW oder landwirtschaftliche selbstfahrende Arbeitsmaschinen.	R. S.
G. Selbstfahrende Arbeitsmaschinen und Sonderkraftfahrzeuge, auch wenn mit ihnen ein leichter Anhänger gezogen wird.	R. S.

Quervermerk: Als leichter Anhänger gilt ein Anhänger mit einem höchstens zulässigen Gesamtgewicht von nicht mehr als 750 kg.

Descripción física

Dimensiones	222 x 105 mm
Material	Tipo papel grueso
Color	Rosa
Particularidades	En alemán

Medidas de seguridad

Marca de agua

Ubicación	Cubriendo todo el documento
Características	Marca de agua de la palabra "Österreich" (a partir de mediados de la década de 1980)

Categorías

Categoría	Período de validez
A, B, C, E	Indefinido
D	5 años
(F), (G), (H)	Indefinido

Categorías nacionales

Categoría nacional	Descripción de la categoría nacional
(F)	Tractores y maquinaria agrícola
(G)	Vehículos especiales tales como excavadoras
(H) (solo de 1968 a 1971)	Vehículos para transporte de mercancías peligrosas

Códigos

Códigos nacionales	Descripción	Códigos de la UE
Beim Lenken von Kraftfahrzeugen sind entsprechende Augengläser oder Kontaktlinsen zu tragen/Beim Lenken von Fahrzeugen ist die ärztlich verordnete Brille zu tragen. Reservebrille ist mitzuführen	Al conducir vehículos de motor deben llevarse gafas o lentes de contacto adecuadas / Al conducir vehículos deben llevarse las gafas de prescripción médica. Debe llevarse en el vehículo un par de gafas de repuesto.	01
Lenkerberechtigung erteilt gemäß § 64(6) KFG 1967	Permiso de conducción expedido conforme al artículo 64, apartado 6, de la ley de vehículos de motor (KFG) de 1967	70
Duplikat. Original ausgestellt von.... unter.... am. [...]	Duplicado Original expedido por.... con el número.... el....	71
Automatikgetriebe	Transmisión automática	78

Conductores profesionales

Se expide certificado de aptitud profesional NO

En el permiso aparece el código 95 NO

Austria - A4

(01/11/1997 - 01/03/2006)

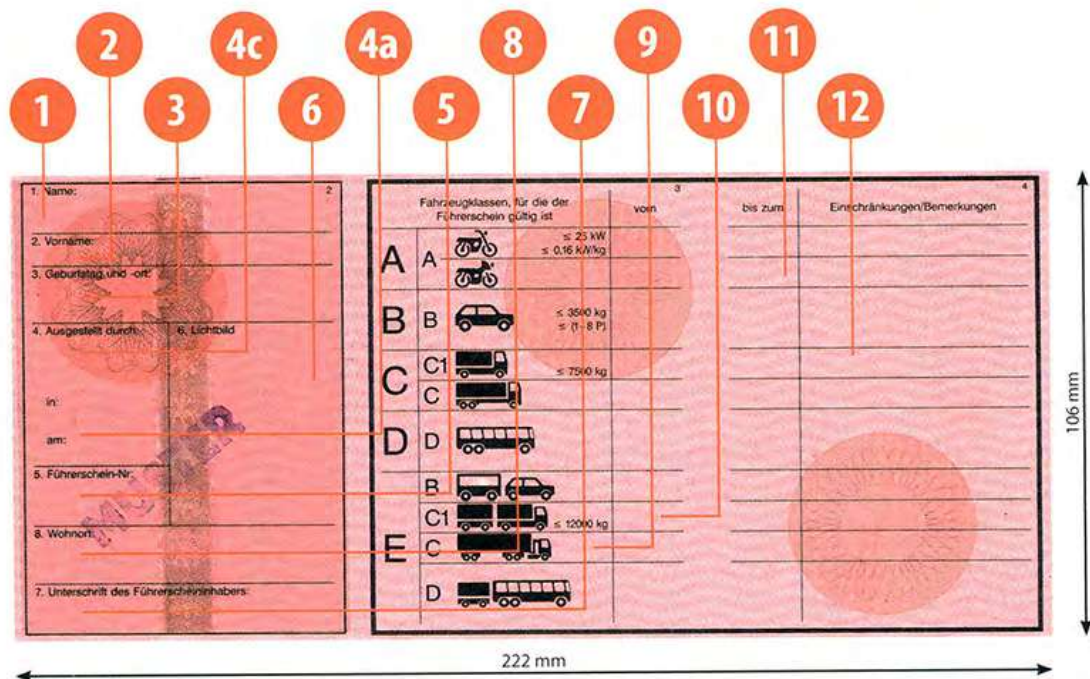
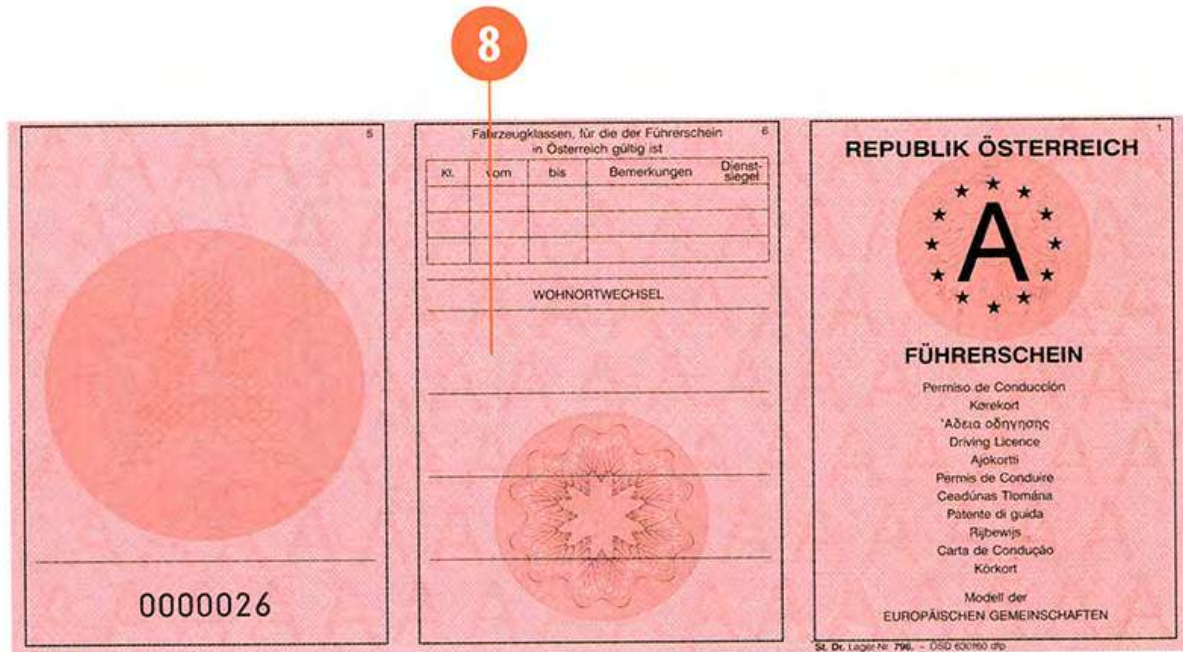

Descripción física

Dimensiones	222 x 106 mm
Material	Tipo papel grueso
Color	Rosa
Particularidades	En alemán

Medidas de seguridad

Marca de agua

Características Marca de agua de la palabra "Österreich"

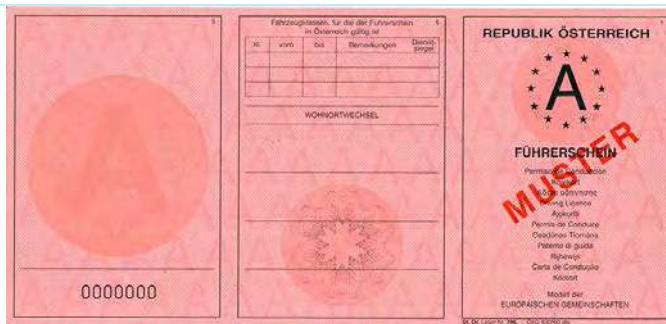

Película autoadhesiva

Ubicación En la página 2

Guilliches

Características Varios guilliches

Categorías

Categoría	Período de validez
A, B, BE	Indefinido
C1, C1E	Hasta 60 años de edad:10 años. Más de 60 años de edad: 5 años.
C, CE, D, DE	Hasta 60 años de edad: 5 años. Más de 60 años de edad:2 años.
(F)	

Categorías nacionales

Categoría nacional	Descripción de la categoría nacional
--------------------	--------------------------------------

(F)	Tractores agrícolas y otras máquinas y vehículos especiales
-----	---

Conductores profesionales

Se expide certificado de aptitud profesional	NO
--	----

En el permiso aparece el código 95	NO
------------------------------------	----

Descripción física

Dimensiones	85 x 54 mm
Formato	ID-1
Material	Polycarbonato, estilo tarjeta de crédito
Color	Rosa
Particularidades	En alemán

Medidas de seguridad

Holograma

Ubicación	En la página 1
-----------	----------------

Grabado

Ubicación	En la página 1
-----------	----------------

Imagen láser variable

Ubicación	En la página 1
-----------	----------------

Tinta ópticamente variable

Ubicación	En la página 2
-----------	----------------

Categorías

Categoría	Período de validez
A, B, BE	Indefinido
C1, C1E	Hasta 60 años de edad: 10 años. Más de 60 años de edad: 5 años.
C, CE, CE, D, DE	Hasta 60 años de edad: 5 años. Más de 60 años de edad: 2 años.
(F)	

Categorías nacionales

Categoría nacional	Descripción de la categoría nacional
--------------------	--------------------------------------

(F)	Tractores agrícolas y otras máquinas y vehículos especiales
-----	---

Conductores profesionales

Se expide certificado de aptitud profesional	NO
--	----

En el permiso aparece el código 95	NO
------------------------------------	----

Austria - A6

(19/01/2013 →)



FÜHRERSCHEIN
MODELL DER EUROPÄISCHEN UNION

1. MUSTERFRAU

2. MARIA

3. 31.12.1981 WIEN

4a. 19.01.2013 4b. 18.01.2028

4c. Ausstellende Behörde

5. 12345678

7. *[Signature]*

9. AM / B

Specimennr. 00149



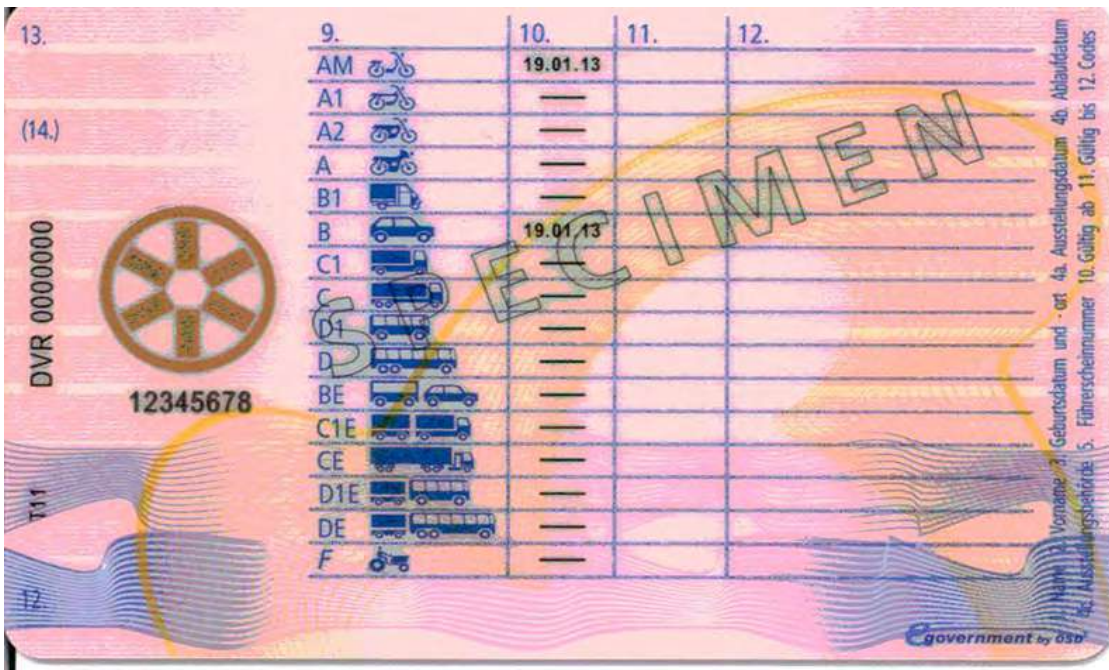













[Multilingual text at the bottom: Permisijs de Conducere, Ridičský průkaz, Kerekesi Fűhőrschejn, etc.]



13. (14.)

DVR 0000000

12345678

9.	10.	11.	12.
AM 	19.01.13		
A1 	—		
A2 	—		
A 	—		
B1 	—		
B 	19.01.13		
C1 	—		
C 	—		
D1 	—		
D 	—		
BE 	—		
C1E 	—		
CE 	—		
D1E 	—		
DE 	—		
F 	—		

12. T11

government by d3b

[Vertical text on the right: Name, Vorname, Geburtsdatum und -ort, 4a. Ausstellungsdatum, 4b. Ablaufdatum, 5. Führerscheinnummer, 10. Gültig ab, 11. Gültig bis, 12. Codes]

Descripción física

Dimensiones	85 x 54 mm
Formato	ID-1
Material	Polycarbonato, estilo tarjeta de crédito
Color	Rosa
Particularidades	En alemán

Medidas de seguridad

Kinegrama

Ubicación	En la página 1
-----------	----------------

Grabado

Ubicación	En la página 1
-----------	----------------

Imagen láser variable

Ubicación	En la página 1
-----------	----------------

Tinta ópticamente variable

Ubicación	En la página 2
-----------	----------------

Categorías

Categoría	Período de validez
AM, A1, A2, A, B, BE	15 años.
C1, C1E, C, CE, D1, D1E, D, DE	Hasta 60 años de edad: 5 años. Más de 60 años de edad: 2 años.
(F)	

Categorías nacionales

Categoría nacional	Descripción de la categoría nacional
--------------------	--------------------------------------

(F)	Tractores agrícolas y otras máquinas y vehículos especiales
-----	---

Conductores profesionales

Se expide certificado de aptitud profesional	NO
--	----

En el permiso aparece el código 95	SÍ
------------------------------------	----

Polonia - PL1

(01/07/1999 - 30/09/2001)



PL
PERMIS DE CONDUIRE
PRAWO JAZDY
RZECZPOSPOLITA
POLSKA

1. KOWALSKI
 2. JAN
 3. 03.05.50 - BYDGOSZCZ
 4a. 19.10.99 4c. 0403
 4b. - 4d. 50050301012
 5. 00001/99/0403
 7. 
 8. 85-864 BYDGOSZCZ
 KOLOROWA 15

9. A C DE

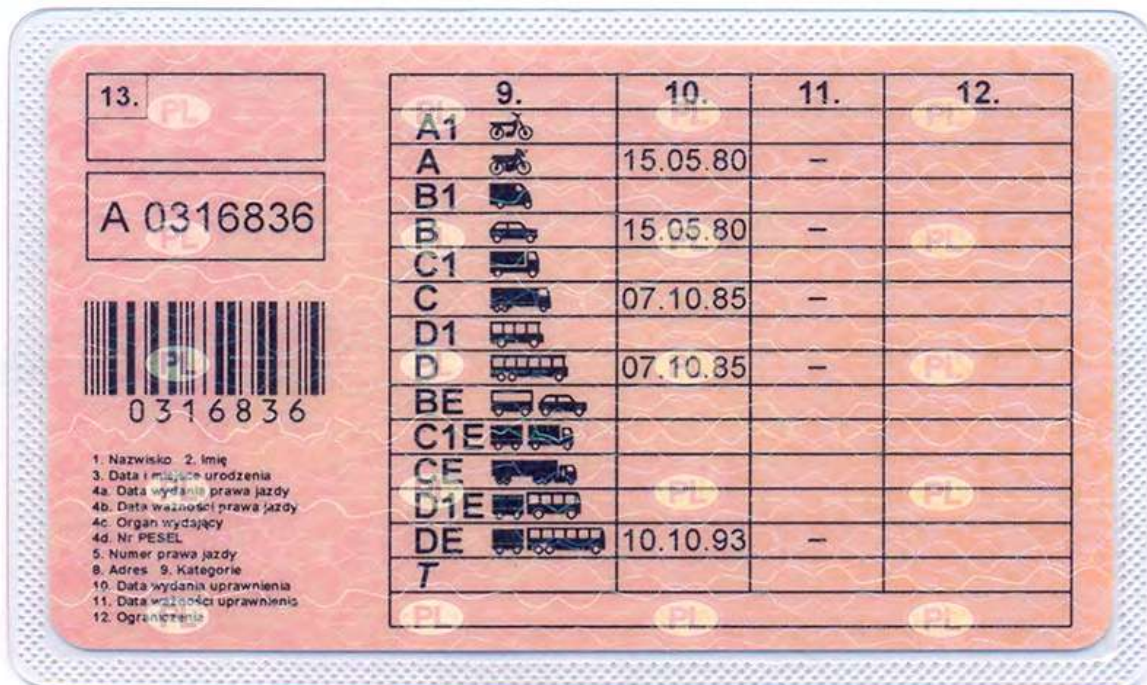













13. PL

A 0316836

0316836

1. Nazwisko 2. Imię
 3. Data i miejsce urodzenia
 4a. Data wydania prawa jazdy
 4b. Data ważności prawa jazdy
 4c. Organ wydający
 4d. Nr PESEL
 5. Numer prawa jazdy
 8. Adres 9. Kategorie
 10. Data wydania uprawnienia
 11. Data ważności uprawnienia
 12. Ograniczenia

	9.	10.	11.	12.
A1 				<input type="checkbox"/> PL
A 		15.05.80	-	
B1 				
B 		15.05.80	-	<input type="checkbox"/> PL
C1 				
C 		07.10.85	-	
D1 				
D 		07.10.85	-	<input type="checkbox"/> PL
BE 				
C1E 				
CE 				
D1E 				
DE 		10.10.93	-	
T				

Descripción física

Dimensiones	86 x 54 mm
Formato	ID-1
Material	Policarbonato
Color	Rosa

Medidas de seguridad

Marca de agua

Ubicación	Centro del permiso
Características	Oval, con las siglas "PL" en el centro
Método de verificación	Ver a la luz

Grabado en los bordes del permiso

Ubicación	Bordes del permiso
Características	Motivo específico en los bordes del permiso
Método de verificación	Lupa

Microletra

Ubicación	Fondo azul bajo las siglas "PL"
Características	Siglas "RP"
Método de verificación	Lupa

Fondo de guiloches

Ubicación Fondo rosa del permiso

Método de verificación Lupa

Holograma

Ubicación De forma homogénea a lo largo de todo el permiso

Características Águila en un círculo, siglas "RP", líneas onduladas

Método de verificación Cambiar el ángulo de visión

Elementos ópticamente variables

Ubicación Reverso

Características Microletra "Polska Prawo Jazdy", siglas "PL" dentro de un óvalo

Método de verificación Cambiar el ángulo de visión

Categorías

Categoría Período de validez

A1, A, B1, B, BE, C1, C1E, indefinido
C, CE, D1, D1E, D, DE, (T)

Categorías nacionales

Categoría nacional Descripción de la categoría nacional

T Tractores agrícolas

Códigos

Códigos nacionales	Descripción
101	Marcado adicional del vehículo obligatorio
102	Canje de un permiso de categoría C obtenido antes del 1 de julio de 1999 sin contar con un permiso de categoría B
103	Canje de un permiso de categoría D obtenido antes del 1 de julio de 1999 sin contar con un permiso de categoría B
104	Canje de un permiso de categoría M limitado a vehículos de baja velocidad
105	Canje de un permiso de categoría de trolebuses limitado a trolebuses

Conductores profesionales

Se expide certificado de aptitud profesional NO

En el permiso aparece el código 95 NO

Polonia - PL2

(01/10/2001 - 30/04/2004)





PERMIS DE CONDUIRE
PRAWO JAZDY

RZECZPOSPOLITA
POLSKA

1. NOWAK
2. ANNA
3. 10.10.70 - WARSZAWA
4a. 06.08.02 4c. STAROSTA LEGNICKI
4b. - 4d. 70101004917
5. 00103/02/0501
7. 
8. 00-168 WARSZAWA
MIŁA 3 m.20















9. A CE

13. 



D 0000275

1. Nazwisko 2. Imię (Imiona)
3. Data i miejsce urodzenia
4a. Data wydania prawa jazdy
4b. Data ważności prawa jazdy
4c. Organ wydający
4d. Nr PESEL
5. Numer prawa jazdy
8. Adres 9. Kategorie
10. Data wydenia uprawnień
11. Data ważności uprawnień
12. Ograniczenia

	9.	10.	11.	12.
A1 				
A 		05.08.02	-	
B1 				
B 		05.08.02	-	
C1 				
C 		05.08.02	05.05.04	
D1 				
D 				
BE 				
C1E 				
CE 		05.08.02	05.05.04	
D1E 				
DE 				
T 				

Descripción física

Dimensiones	86 x 54 mm
Formato	ID-1
Material	Policarbonato
Color	Rosa

Medidas de seguridad

Marca de agua

Ubicación	Centro del permiso
Características	Oval, con las siglas "PL" en el centro
Método de verificación	Ver a la luz

Grabado en los bordes del permiso

Ubicación	Bordes del permiso
Características	Motivo específico en los bordes del permiso
Método de verificación	Lupa

Microletra

Ubicación	Fondo azul bajo las siglas "PL"
Características	Texto "Prawo jazdy Rzeczpospolita"
Método de verificación	Lupa

Fondo de guilches

Ubicación	Fondo rosa del permiso
Método de verificación	Lupa

Holograma

Ubicación	De forma homogénea a lo largo de todo el permiso
Características	Águila en un círculo, siglas "RP", líneas onduladas
Método de verificación	Cambiar el ángulo de visión

Elementos ópticamente variables

Ubicación	Reverso
Características	Microletra "Polska Prawo Jazdy", siglas "PL" dentro de un óvalo
Método de verificación	Cambiar el ángulo de visión

Categorías

Categoría	Período de validez
A1, A, B, BE, B1, C1, C1E, C, CE, D1, D1E, D, DE, (T)	indefinido

Categorías nacionales

Categoría nacional	Descripción de la categoría nacional
T	Tractores agrícolas

Códigos

Códigos nacionales	Descripción
101	Marcado adicional del vehículo obligatorio
102	Canje de un permiso de categoría C obtenido antes del 1 de julio de 1999 sin contar con un permiso de categoría B
103	Canje de un permiso de categoría D obtenido antes del 1 de julio de 1999 sin contar con un permiso de categoría B
104	Canje de un permiso de categoría M limitado a vehículos de baja velocidad
105	Canje de un permiso de categoría de trolebuses limitado a trolebuses
106	Prohibición de tener simultáneamente un permiso de categoría B y un permiso de categoría C1, C, D1 o D
107	Adaptación obligatoria del vehículo al tipo de enfermedad

Conductores profesionales

Se expide certificado de aptitud profesional NO

En el permiso aparece el código 95 NO

Polonia - PL3

(01/05/2004 - 18/01/2013)

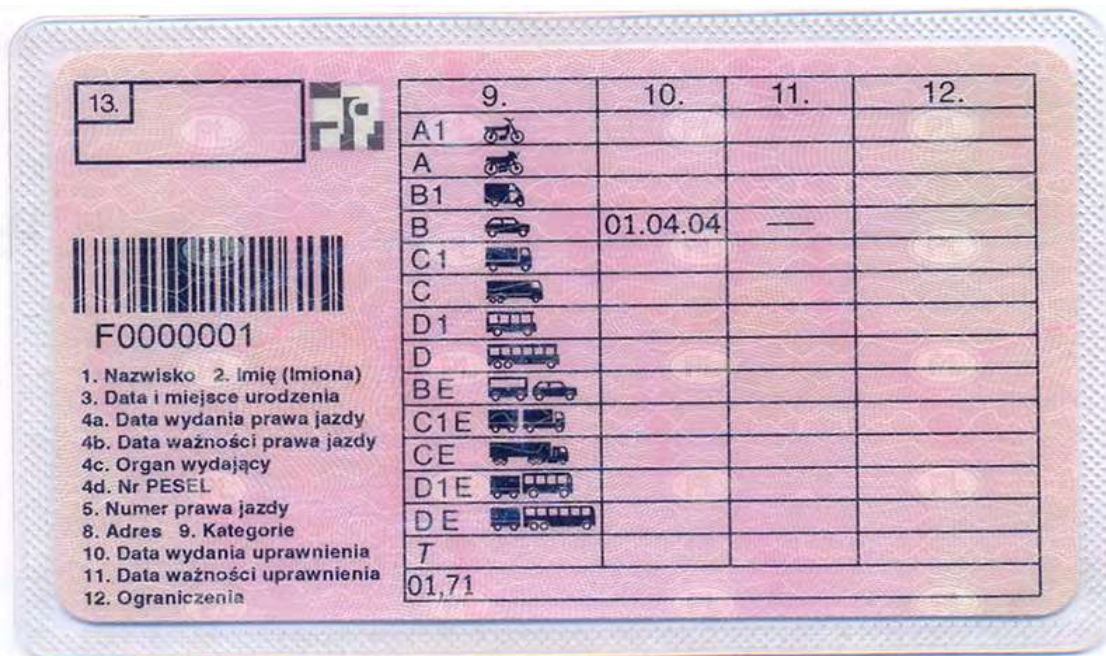

Descripción física

Dimensiones 85,60 x 53,98 mm

Formato ID-1

Material Policarbonato

Color Rosa

Medidas de seguridad

Marca de agua

Ubicación Centro del permiso

Características Oval, con las siglas "PL" en el centro

Método de verificación Ver a la luz

Grabado en los bordes del permiso

Ubicación Bordes del permiso

Características Motivo específico en los bordes del permiso

Método de verificación Lupa

Microletra

Ubicación Fondo azul bajo las siglas "PL"

Características Siglas "RP"

Método de verificación Lupa

Fondo de guiloches

Ubicación Fondo rosa del permiso

Método de verificación Lupa

Holograma

Ubicación	De forma homogénea a lo largo de todo el permiso
Características	Águila en un círculo, siglas "RP", líneas onduladas
Método de verificación	Cambiar el ángulo de visión

Elementos ópticamente variables

Ubicación	Reverso
Características	Microletra "Rzeczpospolita Polska Prawo Jazdy", siglas "PL" dentro de un óvalo
Método de verificación	Cambiar el ángulo de visión

Fotografía fantasma

Ubicación	Parte inferior derecha del anverso
Características	Copia reducida en blanco y negro de una fotografía del titular impresa de manera translúcida sobre el fondo rosa del permiso
Método de verificación	Comparar la fotografía con la fotografía fantasma

Microletra

Ubicación	Fondo del anverso y el reverso del permiso
Características	Palabras "Prawo Jazdy Rzeczpospolita Polska"
Método de verificación	Lupa

Categorías

Categoría	Período de validez
A1, A, B, BE, B1, C1, C1E, C, CE, D1, D1E, D, DE, (T)	indefinido

Categorías nacionales

Categoría nacional	Descripción de la categoría nacional
T	Tractores agrícolas

Códigos

Códigos nacionales	Descripción
101	Marcado adicional del vehículo obligatorio
102	Canje de un permiso de categoría C obtenido antes del 1 de julio de 1999 sin contar con un permiso de categoría B
103	Canje de un permiso de categoría D obtenido antes del 1 de julio de 1999 sin contar con un permiso de categoría B
104	Canje de un permiso de categoría M limitado a vehículos de baja velocidad
105	Canje de un permiso de categoría de trolebuses limitado a trolebuses
106	Prohibición de tener simultáneamente un permiso de categoría B y un permiso de categoría C1, C, D1 o D
107	Adaptación obligatoria del vehículo al tipo de enfermedad

Conductores profesionales

Se expide certificado de aptitud profesional NO

En el permiso aparece el código 95 SÍ

Polonia - PL4

(19/01/2013 →)



PRAWO JAZDY **RZECZPOSPOLITA POLSKA**

WZÓR UNII EUROPEJSKIEJ
PERMISO DE CONDUCCION
ŘÍDĚCKÝ PRŮKAZ KŘÍŽEK
EINERSCHEIN JUNILIN
EINERSCHEIN JUNILIN
DŮKLEB VÁLTAJÁRPUCCBA
VAIRODOTNO PAZYMÉJIMAS
VEZETŐI ENGEDÉLY LICENZIA
DOKUMENT PRAWO JAZDY
CONDUÇÃO ADEJA
MUNHEH VODIČSKÝ PRUKAZ
DOVOLJENJE KÖRKÖRT
СВИДЕТЕЛЬСТВО ЗА
ПОЛПРИБУС НА МОТ PERMIS DE

1. KOWALSKI
2. JAN
3. 07.04.1964 WARSZAWA
4a. 19.01.2013 4c. PREZYDENT m. st. WARSZAWY
4b. 18.01.2028
4d. 64040738293
5. 42222/13/1465108
7. *Kowalski*
8. 00-222 WARSZAWA
SANGUSZKI 1
9. A/B

64040738293



13.  SP000890

9.	10.	11.	12.
AM 			
A1 			
A2 			
A 	19.01.13	18.01.28	78.1235
B1 			
B 	19.01.13	18.01.28	50.00
C1 			
C 			
D1 			
D 			
BE 			
C1E 			
CE 			
D1E 			
DE 			
T 			
12.	78.1235 50.00		

1. Nazwisko 2. Imię (imiona) 3. Data i miejsce urodzenia 4a. Data wydania prawa jazdy 4b. Data ważności prawa jazdy 4c. Organ wydający 5. Numer prawa jazdy 10. Ważne od 11. Ważne do 12. Ograniczenia

Descripción física

Dimensiones	86 x 54 mm
Formato	ID-1
Material	Policarbonato
Color	Rosa

Medidas de seguridad

Fotografía fantasma

Ubicación	Parte inferior derecha del permiso, encima de la protección translúcida MLI (imagen láser múltiple)
Características	Reducción en blanco y negro de la fotografía en color del titular
Método de verificación	Comparación

Honda en forma del número PESEL

Ubicación	Parte inferior izquierda de la fotografía en color
Características	Número PESEL (el mismo del punto 4d) en forma de onda que pasa del fondo del documento a la fotografía en color del titular
Método de verificación	Comparación con el punto 4d

Holograma

Ubicación	En la esquina inferior derecha de la fotografía en color, superpuesto a las cifras 7 y 8
Características	Holograma situado en el ángulo inferior derecho de la fotografía en color del titular, superpuesto al fondo del permiso de conducción y a las cifras 7 y 8, que cambia de aspecto según el ángulo de visión e incluye la imagen de una carretera, un emblema en forma de águila y la bandera de la UE
Método de verificación	Cambiar el ángulo de visión

Fondo con motivo en arco iris

Ubicación	Toda la superficie del anverso y el reverso del permiso
Características	Motivo único de la imagen del fondo en ambos lados del documento
Método de verificación	Lupa

Fotografía en color del titular

Ubicación	Parte izquierda del permiso
Método de verificación	A simple vista

Microletra en negativo y positivo

Ubicación	Anverso del permiso, bajo la mención "PRAWO JAZDY", y línea con la mención debajo de la fotografía
Características	Las palabras "Prawo Jazdy" y "Rzeczpospolita Polska", y las palabras "permiso de conducción" en varias lenguas nacionales
Método de verificación	Lupa

Protección MLI

Ubicación	Ángulo inferior derecho del anverso y ángulo inferior izquierdo del reverso
Características	Ventana transparente con las siglas "PL" y la fecha de expiración repetida
Método de verificación	Ver a la luz y cambiar el ángulo de visión

Elementos impresos con tinta de color variable

Ubicación	Ángulo superior derecho del anverso
Método de verificación	Cambiar el ángulo de visión

Grabado en el anverso del permiso

Ubicación	Toda la superficie del anverso del permiso
Características	Líneas onduladas grabadas sobre la fotografía en color del titular, líneas onduladas en forma de mapa de Polonia grabadas en el anverso y grabado ondulado a lo largo de todo el anverso en forma de línea que contiene las palabras "REPÚBLICA DE POLONIA" en microletra
Método de verificación	Cambiar el ángulo de visión, tacto, lupa

Grabado del apellido del titular y las categorías del permiso

Ubicación Puntos 1 y 9 del anverso

Método de verificación Visual y al tacto

Fondo de guiloches

Ubicación Ambas caras del permiso

Método de verificación A simple vista

Categorías nacionales

Categoría nacional Descripción de la categoría nacional

T Tractores agrícolas

Códigos

Códigos nacionales

Descripción

101	Marcado adicional del vehículo obligatorio
102	Canje de un permiso de categoría C obtenido antes del 1 de julio de 1999 sin contar con un permiso de categoría B
103	Canje de un permiso de categoría D obtenido antes del 1 de julio de 1999 sin contar con un permiso de categoría B
104	Canje de un permiso de categoría M limitado a vehículos de baja velocidad
105	Canje de un permiso de categoría de trolebuses limitado a trolebuses
106	Prohibición de tener simultáneamente un permiso de categoría B y un permiso de categoría C1, C, D1 o D
107	Adaptación obligatoria del vehículo al tipo de enfermedad

Conductores profesionales

Se expide certificado de aptitud profesional NO

En el permiso aparece el código 95 SÍ

Portugal - P1

(30/08/1965 - 01/09/1984)

Descripción física

Dimensiones	105 x 222 mm
Formato	3A
Material	Tipo papel
Color	Rosa con el texto en caracteres negros
Particularidades	<p>El documento se pliega en el centro formando 6 páginas. La página 1 contiene: El escudo de armas nacional entre las palabras "República" y "Portuguesa". Las palabras: "Ministério das Comunicações, Direção-Geral de Viação". El nombre del departamento que expide el permiso. La abreviatura internacional de Portugal (P) dentro de una elipse. Permiso impreso en portugués y francés. La página 2 contiene: 1 - Apellido del conductor 2 - Otros nombres del conductor 3 - Fecha y lugar de nacimiento del conductor 4 - Domicilio, firma y fotografía del conductor 5 - Nombre de la administración que expide el permiso 6 - Lugar y fecha de emisión 7 - Periodo de validez y número de permiso Firma de la administración. La página 3 contiene: 3 espacios para las nuevas direcciones del conductor. La página 4 contiene: Categorías de vehículos y fecha de cada habilitación. Categorías de tractores agrícolas y conductores profesionales con la fecha de cada habilitación. Las páginas 5 y 6 están en blanco (sin menciones).</p>

Medidas de seguridad

Tipo de impresión: sello grabado de la administración que expide el permiso

Ubicación	Escudo de armas nacional entre las palabras "República" y "Portuguesa", al principio de la página 1.
Características	Escudo de armas nacional
Método de verificación	A simple vista Al tacto

Categorías

Categoría	Período de validez
A, B, C, (D)	Hasta 40 años de edad. 40-50: 10 años. 50-60: 5 años. Más de 60 años de edad: 3 años.

Categorías nacionales

Categoría nacional	Descripción de la categoría nacional
(D)	Tractores agrícolas y forestales; maquinaria agrícola

Conductores profesionales

Se expide certificado de aptitud profesional NO

En el permiso aparece el código 95 NO

Información adicional

Los pocos permisos de este modelo aún en vigor expiran en 2015.

Portugal - P2

(01/09/1984 - 19/07/1991)

12

ANOTAÇÕES

REPÚBLICA PORTUGUESA

DIRECÇÃO-GERAL DE VIAÇÃO

Direcção de Viação de

MODELO

P

CARTA DE CONDUÇÃO
PERMIS DE CONDUIRE

Modelo n.º 873 (Exclusivo da Imprensa Nacional-Casa da Moeda)
(Formato de papel: 2 A7 - 105 mm x 148 mm) 01-49-1094

1 2 3 6 7 8 4c 4a 4b 5 9 12

1. Apellidos

2. Nome

3. Nascimento: data
localidade

4. Residência

Assinatura do titular,

5. Registrada na Direcção
à 19.....

7. Válida até
N.º

8. O Director de Viação,

11. Restrições:

Categorias dos veículos para cuja condução a carta tem validade			
A ₁	Ciclomotores Desde/...../.....	C	Automóveis pesados de mercadorias Desde/...../.....
A	Motociclos Até cm ³ Desde/...../.....	D	Automóveis pesados de passageiros Desde/...../.....
B	Autómóveis ligeiros Desde/...../.....	E	Veículos da categoria quatro rodas rebocados pesados. Desde/...../.....
10. F	Tratores agrícolas Desde/...../.....	G	Condutor profissional nas seguintes categorias, sempre averbadas desde:

MODELO

Descripción física

Dimensiones	105 x 148 mm
Formato	A6 (abierto) - A7 (plegado)
Material	Tipo papel
Color	Rosa con el texto en caracteres negros
Particularidades	El documento se pliega en el centro formando 4 páginas. La página 1 contiene: El escudo de armas nacional entre las palabras "República" y "Portuguesa". Las palabras: "Direcção-Geral de Viação". El nombre del departamento que expide el permiso. La abreviatura internacional de Portugal (P) dentro de una elipse. Permiso impreso en portugués y francés. En la página 4 Reservado para otros datos (sello de renovación del permiso al cumplirse la fecha de expiración).

Medidas de seguridad

Tipo de impresión

Ubicación	Escudo de armas nacional entre las palabras "República" y "Portuguesa", al principio de la página 1. Sello de la administración emisora grabado sobre la fotografía del titular
Características	Escudo de armas nacional
Método de verificación	A simple vista Al tacto



Categorías

Categoría	Período de validez
(A1), A, B, BE, B(G), (F)	Hasta 40 años de edad. 40-50: 10 años. 60-70: 5 años. Más de 70 años de edad: 2 años.
C, CE, C(G), CE(G), D, DE, D(G), DE(G)	Hasta 35 años de edad. 35-60: 5 años. Más de 60 años de edad: 1 año.

Categorías nacionales

Categoría nacional	Descripción de la categoría nacional
(A1)	Ciclomotores y motocicletas (< 50 cc)
(F)	Tractores agrícolas y forestales; maquinaria agrícola
(G)	Conductores profesionales

Conductores profesionales

Se expide certificado de aptitud profesional NO

En el permiso aparece el código 95 NO

Información adicional

* La categoría E se expedía únicamente para las categorías B, C y D.

La categoría G se expedía únicamente para las categorías B, C y D y se destinaba a titulares con intención de conducir vehículos de motor profesionalmente.

Portugal - P3

(19/07/1991 - 01/07/1994)

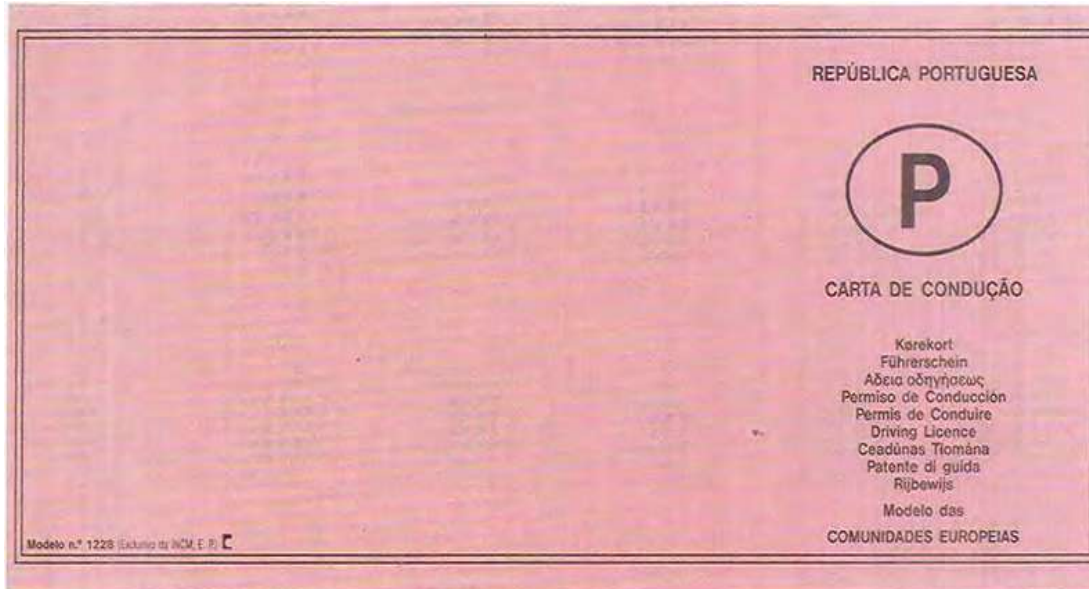

1	2	3	4c	4a	8	9	10	12
1. Apellido: AUGUSTO				Categorias de veículos que habilita a condutor		Selo e data		Restrições
2. Nome: JOSE DA SILVA				A. Motociclos de cilindrada superior a 50 cm ³ , com ou sem carro lateral.		11/07/95		Observações
3. Data e local de nascimento: 02/03/1973 COVILHÃ				B. Automóveis não incluídos na categoria A, com peso bruto até 3,5t, e cujo número de lugares sentados, incluindo o do condutor, não seja superior a 9.		31/07/95		
4. Residência: R. DO CARVALHO CASA-4 5230 OURONDO				C. Automóveis afectos ao transporte de mercadorias e cujo peso bruto exceda 3,5t.				
5. Emitida por: D. S. V. Lisboa				D. Automóveis afectos ao transporte de pessoas, com mais de 9 lugares sentados, incluindo o do condutor.				
6. Em: 26/04/1996				E. Veículos articulados ou conjuntos de veículos cujo tractor pertença a uma das categorias B, C ou D, mas que eles próprios não se integrem numa destas categorias.				
7. Válida até: 01/03/2038								01030506 3
8. N.º: L-1526670 J								
9. Assinatura do Titular								
4b	5	6	7					

Descripción física

Dimensiones	101 X 221 mm
Material	Tipo papel
Color	Rosa con el texto en caracteres negros
Particularidades	Documento plegable en 3 partes que forman 6 páginasLa página 1 contiene:Las palabras "República Portuguesa".La abreviatura internacional de Portugal dentro de una elipse. "Permiso de conducción" en mayúsculas en portugués y en minúsculas en otras 9 lenguas oficiales de la UE."Modelo de las Comunidades Europeas" en portugués.La página 4 contiene:Las imitaciones aplicables al conductor previa revisión médica y el sello de la administración que expide el permiso.Las páginas 5 y 6 están en blanco.

Medidas de seguridad

Sello grabado y sellos de la administración que expide el permiso

Ubicación	Sellos sobre la fecha de expedición de las categorías
Características	Escudo de armas nacional portugués
Método de verificación	A simple vista Al tacto
Tipo de impresión	
Ubicación	Sello grabado sobre la fotografía del titular (ángulo inferior izquierdo)
Características	Escudo de armas nacional portugués
Método de verificación	A simple vista Al tacto

Categorías

Categoría	Período de validez
A, B, BE	Hasta 65 años de edad. 65-70: 5 años. Más de 70 años de edad: 2 años.
C, CE	Hasta 40 años de edad. 40-65: 5 años. 65-68: 3 años. Más de 68 años de edad: 2 años.
D, DE	Hasta 40 años de edad. 40-65: 5 años. Más de 65 años de edad: no se renueva.

Conductores profesionales

Se expide certificado de aptitud profesional NO

En el permiso aparece el código 95 NO

Información adicional

* La categoría E se expide únicamente para las categorías B, C y D.

Tenemos un permiso nacional especial para la conducción de motocicletas (menos de 50 cc) y ciclomotores, tractores agrícolas y forestales y maquinaria agrícola.





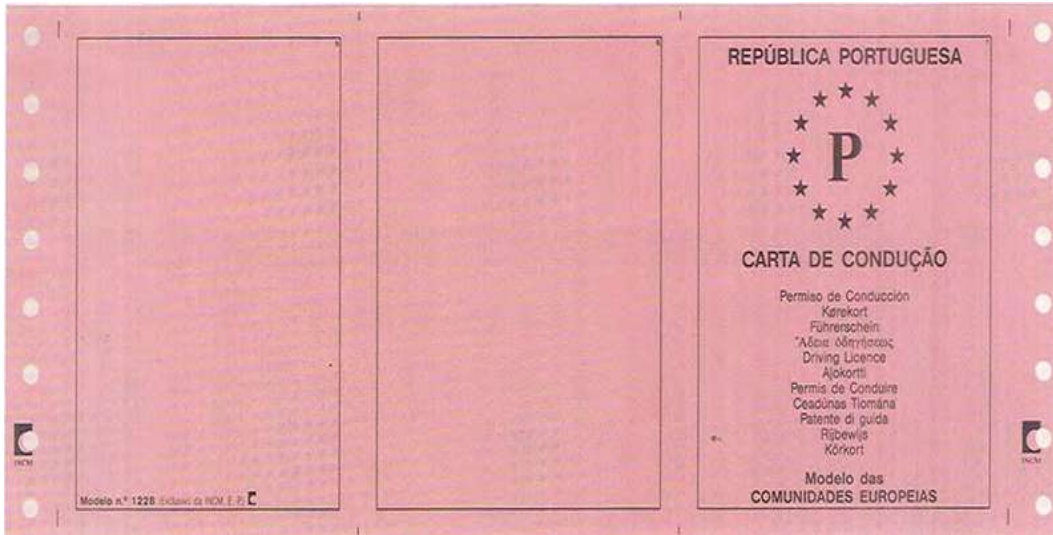
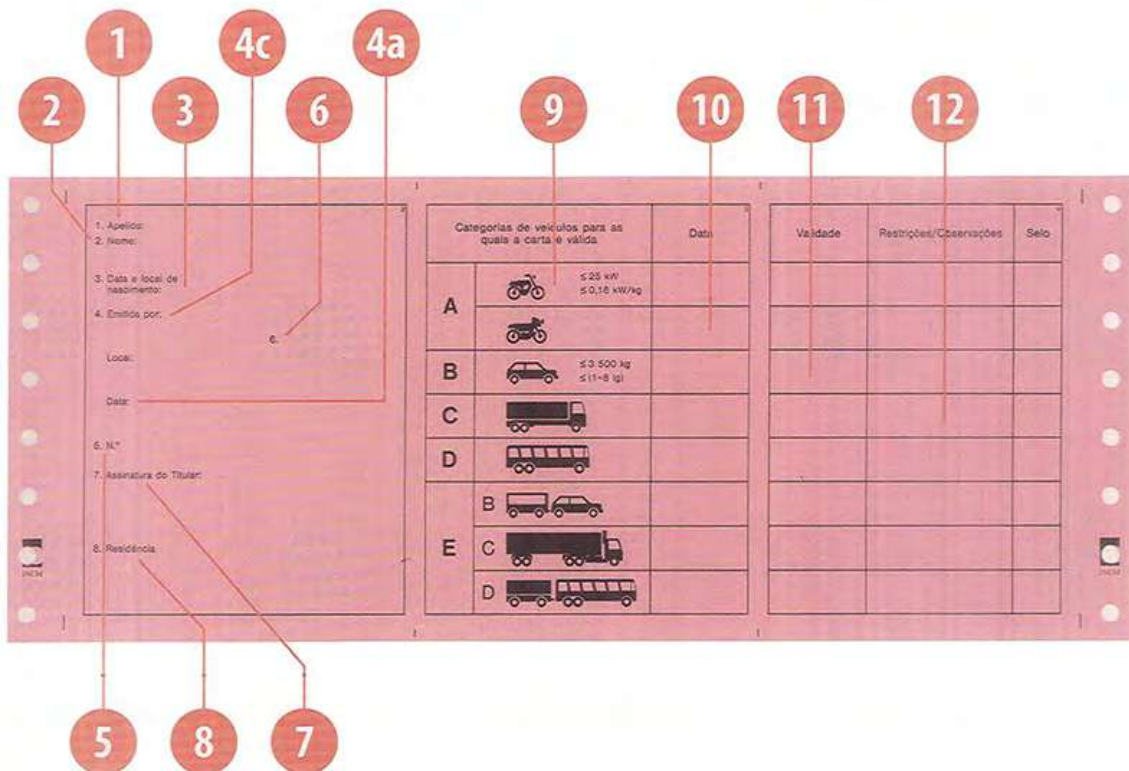





Portugal - P4

(01/07/1994 - 18/10/1998)

1. Apellidos
2. Nome
3. Data e local de nascimento
4. Emitido por:
Local:
Data:
e.
6. N.º
7. Assinatura do Titular
8. Residência

9. 10. 11. 12.

Categorias de veículos para as quais a carta é válida		Data	Validade	Restrições/Observações	Selo
A	 ≤ 25 kW ≤ 0,16 kW/kg				
					
B	 ≤ 3 500 kg ≤ 11-8 l/gl				
C					
D					
E	B  				
	C 				
	D  				

5. 8. 7.

Descripción física

Dimensiones	101 x 221 mm
Material	Tipo papel
Color	Rosa con el texto en caracteres negros
Particularidades	<p>Documento plegable en 3 partes que forman 6 páginas. La página 1 contiene: Las palabras "República Portuguesa". La abreviatura internacional de Portugal (P) rodeada por 12 estrellas. "Permiso de conducción" en mayúsculas en portugués y en minúsculas en otras 11 lenguas oficiales de la UE. "Modelo de las Comunidades Europeas" en portugués. La página 3 contiene: Las categorías de vehículos (A, B, C, D y E) y la fecha del permiso: para cada categoría; la imagen del vehículo aparece delante de la categoría correspondiente; la categoría A se subdivide en A limitada a ≤ 25 kW y $\leq 0,16$ kW/kg y A (sin limitaciones); la categoría E se subdivide en B+E, C+E y D+E, y cada subcategoría va precedida de la imagen correspondiente. La página 4 contiene: la fecha de expiración de cada categoría las limitaciones aplicables al conductor previa revisión médica el sello de la administración que expide el permiso. Las páginas 5 y 6 están en blanco.</p>

Medidas de seguridad

Sello grabado de la administración que expide el permiso

Ubicación	Sobre la fotografía del titular (ángulo inferior izquierdo)
Características	Escudo de armas nacional portugués
Método de verificación	A simple vista Al tacto
Tipo de impresión	
Ubicación	Sobre la fotografía del titular (ángulo inferior izquierdo)
Características	Escudo de armas nacional portugués
Método de verificación	A simple vista Al tacto

Categorías

Categoría	Período de validez
A, B, BE	Hasta 65 años de edad. 65-70: 5 años, Más de 70 años de edad: 2 años.
C, CE	Hasta 40 años de edad. 40 - 65: 5 años. 65 - 68: 3 años. Más de 68 años de edad: 2 años.
D, DE	Hasta 40 años de edad. 40 - 65: 5 años. Más de 65 años de edad: no se renueva.

Conductores profesionales

Se expide certificado de aptitud profesional NO

En el permiso aparece el código 95 NO

Información adicional

* La categoría E se expide únicamente para las categorías B, C y D.

Tenemos un permiso nacional especial para la conducción de motocicletas (menos de 50 cc) y ciclomotores, tractores agrícolas y forestales y maquinaria agrícola.

Portugal - P5

(19/10/1998 - 31/12/1999)

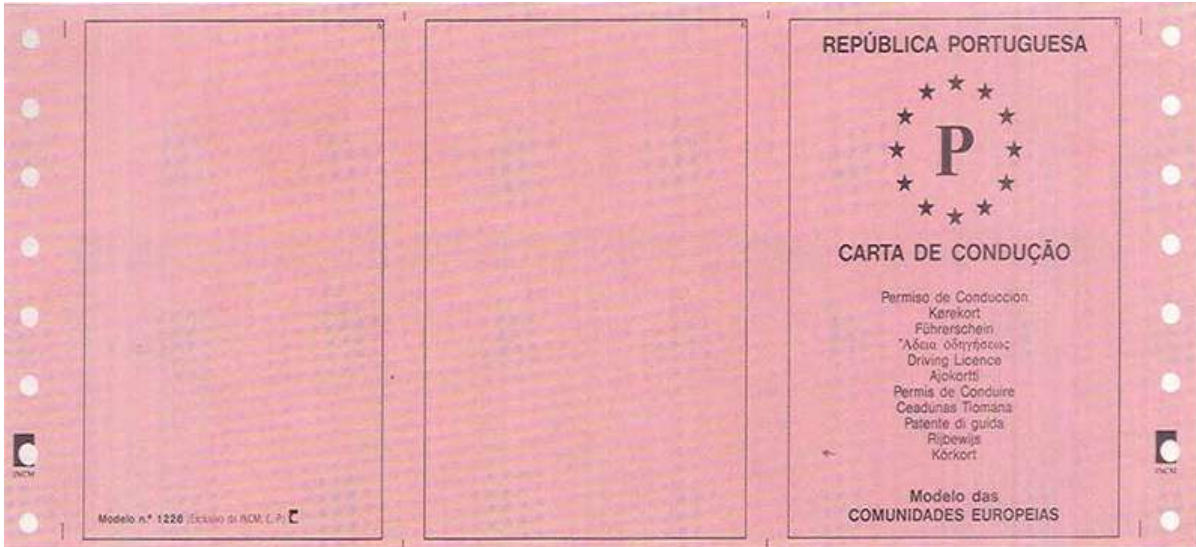
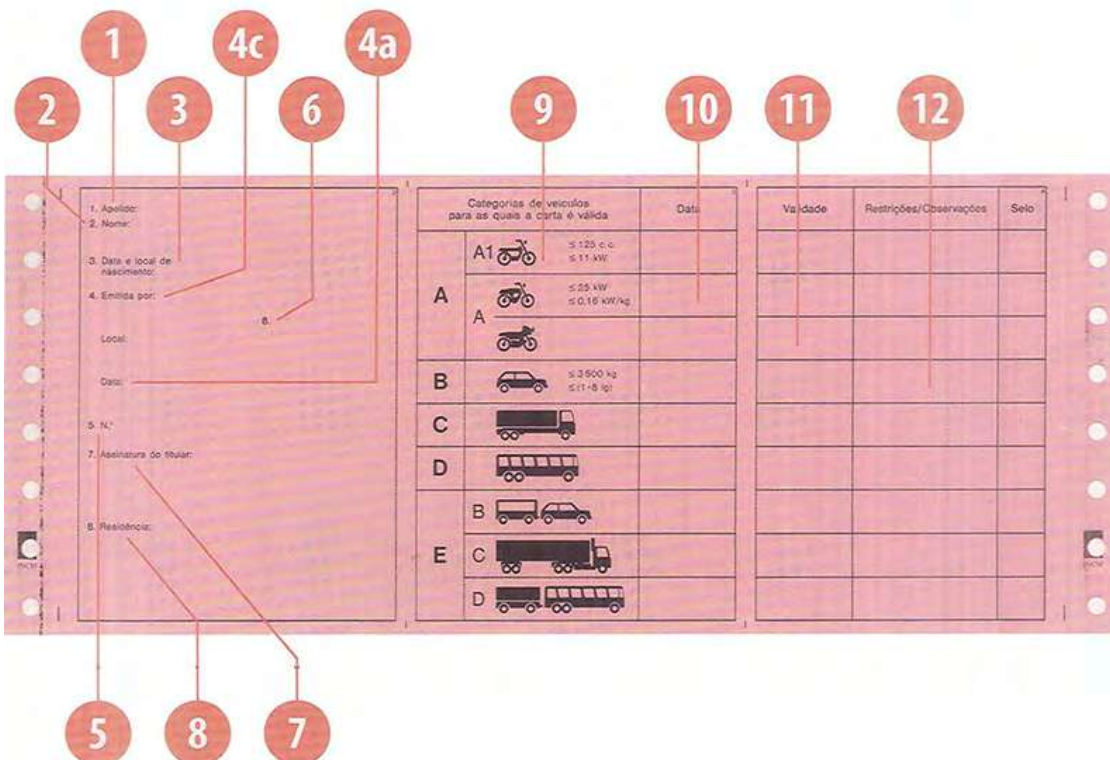
1. Apelido:
2. Nome:
3. Data e local de nascimento:
4. Emitida por:
Local:
Data:
5. N.º:
7. Assinatura do titular:
8. Residência:

Categorias de veículos para as quais a carta é válida		Data	Validade	Restrições/Observações	Selo
A1	≤ 125 c.c. ≤ 11 kW				
A	≤ 25 kW ≤ 0.16 kW/kg				
B	≤ 3 500 kg ≤ 11-18 qd				
C					
D					
E	B				
	C				
	D				

9
10
11
12

1
2
3
4c
4a
5
6
7
8

Descripción física

Dimensiones	102 x 221 mm
Material	Tipo papel
Color	Rosa con el texto en caracteres negros
Particularidades	<p>Documento plegable en 3 partes que forman 6 páginas. La página 1 contiene: Las palabras "República Portuguesa". La abreviatura internacional de Portugal (P) rodeada por 12 estrellas. "Permiso de conducción" en mayúsculas en portugués y en minúsculas en otras 11 lenguas oficiales de la UE. "Modelo de las Comunidades Europeas" en portugués. La página 3 contiene: Las categorías de vehículos (A, B, C, D y E) y la fecha del permiso: para todas las categorías: la imagen del vehículo aparece delante de la categoría correspondiente; la categoría A 1 se limita a ≤ 125 cc y ≤ 11 kW; la categoría A se subdivide en A limitada a ≤ 25 kW y $\leq 0,16$ kW/kg y A (sin limitaciones); la categoría E se subdivide en E+B, E+C y E+D, y cada subcategoría va precedida de la imagen correspondiente. La página 4 contiene: la fecha de expiración de cada categoría las limitaciones aplicables al conductor previa revisión médica el sello de la administración que expide el permiso. Las páginas 5 y 6 están en blanco.</p>

Medidas de seguridad

Tipo de impresión

Ubicación	Sobre la fotografía del titular (ángulo inferior izquierdo)
Características	Escudo de armas nacional portugués
Método de verificación	A simple vista Al tacto

Sello grabado de la administración que expide el permiso

Ubicación	Sobre la fotografía del titular (ángulo inferior izquierdo)
Características	Escudo de armas nacional portugués
Método de verificación	A simple vista Al tacto

Categorías

Categoría	Período de validez
A, B, BE	Hasta 65 años de edad. 65-70: 5 años. Más de 70 años de edad: 2 años.
C, CE	Hasta 40 años de edad. 40-65: 5 años. 65-68: 3 años. Más de 68 años de edad: 2 años.
D, DE	Hasta 40 años de edad. 40 - 65: 5 años. Más de 65 años de edad: no se renueva.

Conductores profesionales

Se expide certificado de aptitud profesional NO

En el permiso aparece el código 95 NO

Información adicional

* La categoría E se expide únicamente para las categorías B, C y D.

Tenemos un permiso nacional especial para la conducción de motocicletas (menos de 50 cc) y ciclomotores, tractores agrícolas y forestales y maquinaria agrícola.

Portugal - P6

(01/07/1999 - 25/05/2005)

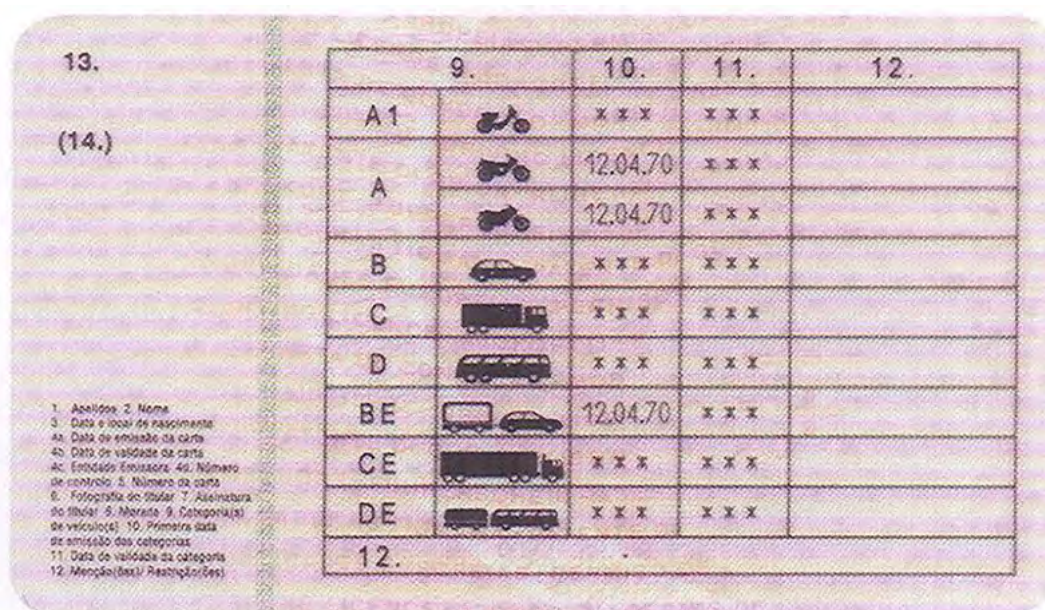

Descripción física

Dimensiones	54 x 86 mm
Formato	ID-1
Material	Tarjeta de plástico expedida con arreglo a la Directiva 91/439/CEE, ISO 7810 e ISO 7816.1.
Color	Rosa claro, con el texto en caracteres azules y negros

Medidas de seguridad

Personalización del texto mediante grabado con láser. Datos inscritos entre las capas de policarbonato.

Ubicación	Todo el permiso (en el fondo)
Características	La superficie de la tarjeta (el fondo del permiso), está cubierta por las palabras "PERMISO DE CONDUCCIÓN" en todas las lenguas de la UE.
Método de verificación	Mover el permiso a la luz natural y/o ultravioleta.

Holograma de seguridad

Ubicación	Todo el permiso (en el fondo)
Características	El fondo del permiso, impreso en offset, reacciona a la luz y aparecen señales de tráfico, dibujos de automóviles y autobuses, las palabras "República Portuguesa" y una espiral holográfica.
Método de verificación	Mover el permiso a la luz natural y/o ultravioleta.

Categorías

Categoría	Período de validez
A1, A, B, BE	Hasta 65 años de edad. 65-70: 5 años. Más de 70 años de edad: 2 años.
C, CE	Hasta 40 años de edad. 40-65: 5 años. 65-68: 3 años. Más de 68 años de edad: 2 años.
D, DE	Hasta 40 años de edad. 40-65: 5 años. Más de 65 años de edad: no se renueva.

Conductores profesionales

Se expide certificado de aptitud profesional NO

En el permiso aparece el código 95 NO

Información adicional

Los modelos de permiso P5 y P6 se expidieron entre el 1.7.1999 y el 31.12.1999.

Tenemos un permiso nacional especial para la conducción de motocicletas (menos de 50 cc) y ciclomotores, tractores agrícolas y forestales y maquinaria agrícola.

Portugal - P7

(25/05/2005 - 31/12/2012)

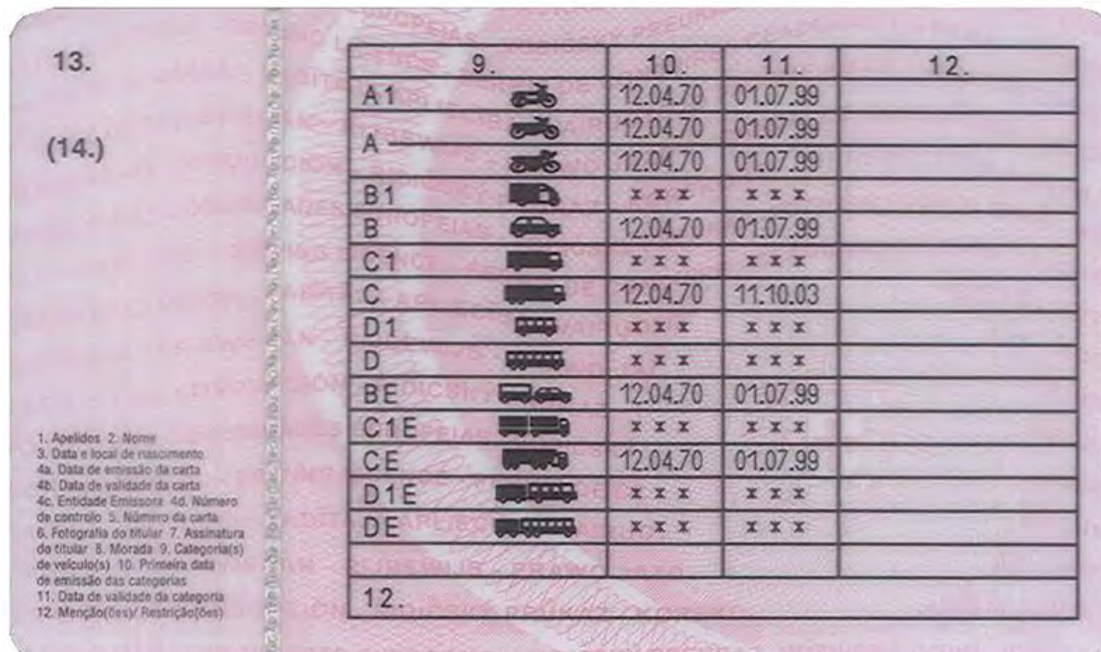

Descripción física

Dimensiones	54 x 86 mm
Formato	ID-1
Material	Tarjeta de plástico expedida con arreglo a la Directiva 91/439/CEE, ISO 7810 e ISO 7816.1.
Color	Rosa claro, con el texto en caracteres azules y negros

Medidas de seguridad

Holograma de seguridad Personalización del texto mediante grabado con láser. Datos inscritos entre las capas de policarbonato.

Ubicación	Todo el permiso (en el fondo) Reverso: ángulo inferior derecho
Características	El fondo del permiso, impreso en offset, reacciona a la luz y aparecen señales de tráfico, dibujos de automóviles y autobuses, las palabras "República Portuguesa" y una espiral holográfica. Motivo que representa 2 señales de tráfico y una V dentro de un círculo con impreso en tinta ópticamente variable (OVI) y cambia de oro a verde según el ángulo de visión. La superficie de la tarjeta (el fondo del permiso), está cubierta por las palabras "PERMISO DE CONDUCCIÓN" en todas las lenguas de la UE.
Método de verificación	Mover el permiso a la luz natural y/o ultravioleta.

Categorías

Categoría	Período de validez
A1, A, B1, B, BE	Hasta 50 años de edad. 50 - 60: 10 años. 60 - 70: 5 años. Más de 70 años de edad: 2 años.
C1, C, C1E, CE	Hasta 40 años de edad. 40 - 65: 5 años. Más de 65 años de edad: 2 años.
D1, D, D1E, DE	Hasta 40 años de edad. 40 - 65: 5 años. Más de 65 años de edad: no se renueva.

Códigos

Códigos nacionales	Descripción	Códigos de la UE
105	Parabrisas no amovible	01 - Corrección o protección de la visión
103	Casco con visera	01 - Corrección o protección de la visión
160	Condicionado a la posesión de un certificado médico válido	
136	No autorizado a conducir vehículos del grupo 2	02 - Uso limitado con aplicación obligatoria del subcódigo
137	Revisión médica anticipada	02 - Uso limitado con aplicación obligatoria del subcódigo
138	Evaluación psicológica	02 - Uso limitado con aplicación obligatoria del subcódigo
139	Uso de chaleco ortopédico	02 - Uso limitado con aplicación obligatoria del subcódigo
282	Servofreno	20 - Mecanismos de frenado adaptados
361	Solo transmisión manual	30 - Mecanismos combinados de frenado y de aceleración adaptados
998	Limitado a vehículos de 3 ruedas y 4 ruedas	73 - Limitado a los vehículos de categoría B, de tipo triciclo o cuatriciclo de motor (B1)
999	Limitado a un peso bruto de 20.000 kg	76 - Limitado a los vehículos de la categoría C cuya masa máxima autorizada no sobrepase los 7.500 kg (C 1), con un remolque cuya masa máxima autorizada exceda de 750 kg, a condición de que la masa máxima autorizada del conjunto así formado no exceda de 12.000 kg y la masa máxima autorizada del remolque no exceda de la masa en vacío del vehículo tractor

Conductores profesionales

Se expide certificado de aptitud profesional NO

En el permiso aparece el código 95 NO

Información adicional

Tenemos un permiso nacional especial para la conducción de motocicletas (menos de 50 cc) y ciclomotores, tractores agrícolas y forestales y maquinaria agrícola.

Portugal - P8

(01/01/2013 →)









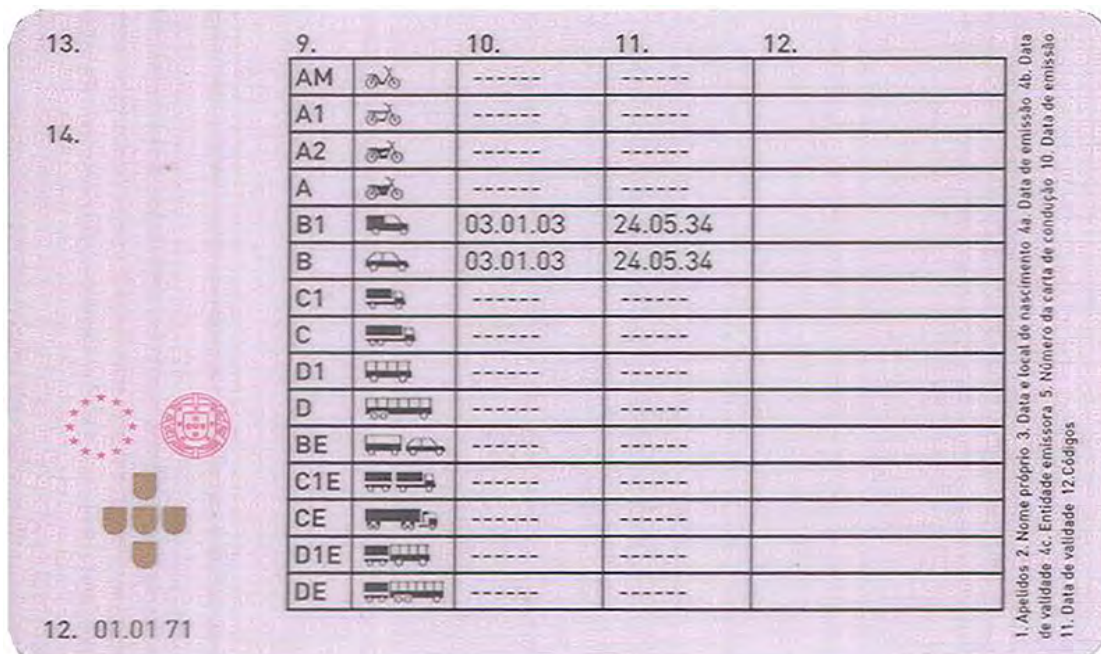







CARTA DE CONDUÇÃO | REPÚBLICA PORTUGUESA

1. Cunha
 2. Filipe Ferreira Miranda de
 3. 25.05.1984 Albergaria-A-Velha
 4a. 11.03.2013 4c. IMTT-Lisboa
 4b. - 4d. 315360513
 5. VC-26006 6
 7.
 8. AV. LUIS PESSOA
 1000 008 LISBOA

9. B1, B



13.
14.

9.	10.	11.	12.
AM 	-----	-----	
A1 	-----	-----	
A2 	-----	-----	
A 	-----	-----	
B1 	03.01.03	24.05.34	
B 	03.01.03	24.05.34	
C1 	-----	-----	
C 	-----	-----	
D1 	-----	-----	
D 	-----	-----	
BE 	-----	-----	
C1E 	-----	-----	
CE 	-----	-----	
D1E 	-----	-----	
DE 	-----	-----	

12. 01.01 71

1. Apellidos 2. Nome próprio 3. Data e local de nascimento 4a. Data de emissão 4b. Data de validade 4c. Entidade emissora 5. Número da carta de condução 10. Data de emissão 11. Data de validade 12. Códigos

Descripción física

Dimensiones	54 x 86 mm
Formato	ID-1
Material	Tarjeta de plástico expedida con arreglo a la Directiva 91/439/CEE, ISO 7810 e ISO 7816.1.
Color	Rosa claro, con el texto en caracteres azules y negros

Medidas de seguridad

Holograma de seguridad Texto y datos del conductor personalizados mediante grabado por láser. Datos inscritos entre las capas de policarbonato.

Ubicación	Anverso: bandera de la UE y escudo de armas nacional portugués en la parte superior derecha; el girograma se solapa con la fotografía del conductor. Reverso: parte inferior izquierda, bajo las estrellas y el escudo de armas nacional
Características	La bandera de la UE aparece azul a la luz ultravioleta. El fondo del permiso, impreso en offset, reacciona a la luz ultravioleta. Puede observarse delante del escudo de armas nacional. Dispositivo difractante con imagen ópticamente variable [DID™ - Girograma] del escudo de armas portugués insertado entre el laminado de policarbonato. La técnica holográfica permite identificar inmediatamente el holograma; el color cambia bruscamente de rojo a verde al girar 90° el permiso. Motivo que representa los cinco escudos del escudo de armas portugués impreso en tinta ópticamente variable (OVI) y cambia de oro a verde según el ángulo de visión. La superficie de la tarjeta está cubierta por las palabras "PERMISO DE CONDUCCIÓN" en todas las lenguas de la UE.

Método de verificación

Mover el permiso a la luz natural y/o ultravioleta.

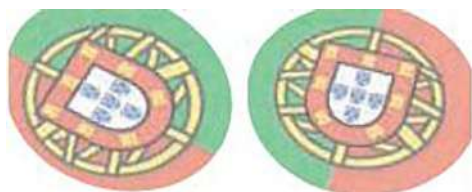

Categorías

Categoría	Período de validez
AM, A1, A, B1, B, BE	Hasta 60 años de edad: 10 años. 60-70: 5 años. Más de 70 años de edad: 2 años. (* v. observaciones)
C1, C, C1E, CE	Hasta 70 años de edad: 5 años. Más de 70 años de edad: 2 años. (* v. observaciones)
D1, D, D1E, DE	25-65: 5 años. 65 o más: no se renueva.

Códigos

Códigos nacionales	Descripción	Códigos de la UE
105	Parabrisas no amovible	01 - Corrección o protección de la visión.
103	Casco con visera	01 - Corrección o protección de la visión.
160	Condicionado a la posesión de un certificado médico válido	
136	No autorizado a conducir vehículos del grupo 2	05 - Limitaciones (subcódigo obligatorio, conducción con restricciones por causas médicas)
137	Revisión médica anticipada	05 - Limitaciones (subcódigo obligatorio, conducción con restricciones por causas médicas)
138	Evaluación psicológica anticipada	05 - Limitaciones (subcódigo obligatorio, conducción con restricciones por causas médicas)
139	Uso de chaleco ortopédico	05 - Limitaciones (subcódigo obligatorio, conducción con restricciones por causas médicas)
140	Evaluación psicológica	05 - Limitaciones (subcódigo obligatorio, conducción con restricciones por causas médicas)
998	Limitado a vehículos de 3 ruedas y 4 ruedas	05 - Limitaciones (subcódigo obligatorio, conducción con restricciones por causas médicas)
282	Servofreno	20 - Mecanismos de frenado adaptados
361	Solo transmisión manual	30 - Mecanismos combinados de frenado y de aceleración adaptados
997	Apto para el grupo 2	

999.	Limitado a un peso bruto de 20.000 kg	76 - Limitado a los vehículos de la categoría C cuya masa máxima autorizada no sobrepase los 7.500 kg (C 1), con un remolque cuya masa máxima autorizada exceda de 750 kg, a condición de que la masa máxima autorizada del conjunto así formado no exceda de 12.000 kg y la masa máxima autorizada del remolque no exceda de la masa en vacío del vehículo tractor
------	---------------------------------------	---

Conductores profesionales

Se expide certificado de aptitud profesional NO

En el permiso aparece el código 95 NO

Información adicional

Tenemos un permiso nacional especial para la conducción de tractores agrícolas y forestales y maquinaria agrícola.

Se ha introducido un período de validez administrativa para nuevos permisos de conducción. Los permisos expedidos hasta el 2 de enero de 2013 siguen siendo válidos.

* Los conductores que hayan obtenido su permiso a los 25 años de edad o más no están obligados a revalidarlo a la edad de 30 años.

** permisos obtenidos por conductores menores de 20 años

Rumanía - RO1

(29/04/1966 - 28/06/1984)

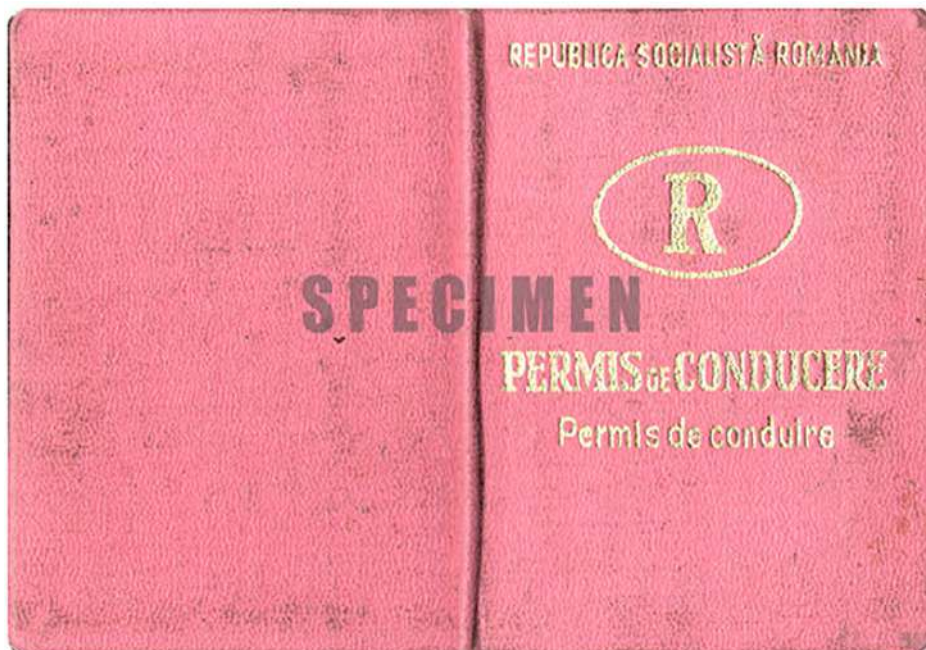

Categoriile de vehicule pentru care permisul este valabil		1. Numele <u>GULIE</u>	
A	Motociclete cu sau fără ataş, cu capacitate cilindrică mai mare de 69 cm ³ , autovehiculele pentru infirmi, autovehiculele cu trei roţi a căror greutate proprie nu depăşeşte 400 kg ;	2. Prenumele <u>OVIDIU</u>	
B	Autovehiculele destinate transportului de persoane cu cel mult 8 locuri pe scaune, în afară de locul conducătorului, sau destinate transportului de mărfuri şi având o greutate maximă autorizată de cel mult 3.500 kg. Autovehiculelor din această categorie li se poate ataşa o remorcă uşoară ;	3. Data şi locul naşterii <u>1926 septembrie</u> <u>Surovo Focşani - Galaţi</u>	
C	Autovehiculele destinate transportului de mărfuri sau materiale şi a căror greutate maximă autorizată depăşeşte 3.500 kg. Autovehiculelor din această categorie li se poate ataşa o remorcă uşoară ;	4. Domiciliul <u>Buc. Birtău 8</u> <u>Km. 16 de şosea</u>	
D	Autovehiculele destinate transportului de persoane cu mai mult de 8 locuri pe scaune, în afară de locul conducătorului. Autovehiculelor din această categorie li se poate ataşa o remorcă uşoară ;		
E	Autovehiculele din categoriile B, C sau D pentru care conducătorul are permis, cu remorcai altele decât uşoare.		
		5. Eliberat de <u>Mr. Col. Capt.</u>	
		6. La <u>11 Dec. 1967</u>	
		7. Valabil până la	
		Nr. <u>0275037</u>	

Descripción física

Dimensiones	74 x 105 mm
Formato	A7
Material	Libreta con una hoja de papel dentro
Color	Rosa
Particularidades	En lengua rumana (interior)Nombre del permiso (cubierta) bilingüe (rumano y francés)

Medidas de seguridad

Papel con motivos de líneas verticales y horizontales entrecruzadas

Ubicación	Hoja de papel dentro del permiso
Características	- Fotografía de 35 x 45mm, en blanco y negro, sellada y grapada en dos esquinas opuestas - Categorías válidas confirmadas mediante un sello en el espacio de cada una - Categorías no asignadas tachadas con un sello en forma de "x" - Número de matrícula impreso en la parte inferior izquierda de la fotografía
Método de verificación	Visual

Categorías

Categoría	Período de validez
A, B, C, D, E	Indefinido

Conductores profesionales

Se expide certificado de aptitud profesional	NO
En el permiso aparece el código 95	NO

Información adicional

La categoría E es una categoría en sí misma y solo es válida en combinación con otra categoría, del modo siguiente: E + B = BE; E + C = CE; E + D = DE.

Este modelo ya no es válido para conducir en Rumanía, ya que entre 1995-2001 se impuso un canje obligatorio de todos los permisos de conducción.

No obstante, el permiso puede canjearse por un nuevo permiso expedido por Rumanía y los demás Estados miembros deben reconocerlo hasta el 19 de enero de 2033.

Rumanía - RO2

(29/06/1984 - 08/04/1990)

REPUBLICA SOCIALISTĂ ROMÂNIA

Seria C
Nr. 0178140



PERMIS DE CONDUCERE
PERMIS DE CONDUIRE

Numele GHERGHE
Prenumele FLOREA
Data și locul nașterii 1954 ian 20
Ropi Arges
Domiciliul Cal. Ferentari nr 72
Sector 5 Bucuresti
Eliberat de IMB la 11.08.1983
Valabil până la _____
Organizemnt _____

Semnătura titularului,
Gherghe Florea

Cod _____

Categoriile de vehicule pentru care permisul este valabil :	
A	Motociclete cu sau fără ataș avînd capacitate cilindrică mai mare de 69 cmc. motociclete pentru infirmi, autovehicule cu trei roți a căror greutate proprie nu depășește 400 kg ; data obținerii _____
B	Autovehicule destinate transportului de persoane cu cel mult 8 locuri pe scaune, în afara locului conducătorului, sau destinate transportului de mărfuri a căror greutate maximă autorizată nu depășește 3500 kg. Autovehiculelor din această categorie li se poate atașa o remorcă ușoară ; data obținerii <u>1972</u> <u>I.M.B.</u>
C	Autovehicule destinate transportului de mărfuri sau materiale a căror greutate maximă autorizată depășește 3500 kg. Autovehiculelor din această categorie li se poate atașa o remorcă ușoară ; data obținerii _____
D	Autovehicule destinate transportului de persoane avînd mai mult de 8 locuri pe scaune (în afara locului conducătorului). Autovehiculelor din această categorie li se poate atașa o remorcă ușoară ; data obținerii _____
E	Autovehicule din categoria B, C și D pentru care conducătorul posedă permis, cu remorci altele decît ușoare ; data obținerii _____
F	Tractoare, autoutilaje cu destinații diferite, care prin construcție dezvoltă o viteză redusă ; data obținerii _____
G	Motorete cu capacitate cilindrică pînă la 69 cmc, inclusiv ; data obținerii _____
H	Troleibuze ; data obținerii _____
I	Tramvaie ; data obținerii _____

Descripción física

Dimensiones	76 x 112 mm
Formato	No estándar
Material	Papel grueso tipo papel moneda con una impresión de seguridad superpuesta
Color	Rosa
Particularidades	En lengua rumanaNombre del permiso en rumano y francés

Medidas de seguridad

- Papel con motivos de líneas verticales y horizontales entrecruzadas

Ubicación	Anverso
Características	- Fotografía de 35 x 45 mm, en blanco y negro, sellada - Categorías válidas confirmadas mediante un sello en el espacio de cada una y la fecha de obtención - Número de serie y de matrícula impresos sobre la fotografía
Método de verificación	A simple vista

Motivo oval en forma de medallón con la inscripción "RO"

Ubicación	Anverso
Características	- Fotografía de 35 x 45 mm, en blanco y negro, sellada - Categorías válidas confirmadas mediante un sello en el espacio de cada una y la fecha de obtención - Número de serie y de matrícula impresos sobre la fotografía
Método de verificación	A simple vista

Categorías

Categoría	Período de validez
A, B, C, D, E, G, (F), (H), (I)	Indefinido

Categorías nacionales

Categoría nacional	Descripción de la categoría nacional
F	Tractores agrícolas y forestales; maquinaria agrícola
H	Trolebuses
I	Tranvías

Conductores profesionales

Se expide certificado de aptitud profesional NO

En el permiso aparece el código 95 NO

Información adicional

La categoría E es una categoría en sí misma y solo es válida en combinación con otra categoría, del modo siguiente: E + B = BE; E + C = CE; E + D = DE.

Este modelo ya no es válido para conducir en Rumanía; todos los permisos se sustituyeron obligatoriamente entre 1925 y 2001.

No obstante, este tipo de permiso puede canjearse por un nuevo permiso expedido por Rumanía, y los demás Estados miembros deben reconocerlo hasta el 19 de enero de 2033.

Rumanía - RO3

(09/04/1990 - 30/11/1995)



<p>1. Numele: CREMENEANU</p> <p>2. Prenumele: GABRIEL PAUL</p> <p>3. Data și locul nașterii: 26.02.1971 BUCUREȘTI</p> <p>4. Domiciliul: BUCUREȘTI, STR. TÎRBU NEAMȚI, NR. 24, ET. A17, AP. 20, SECT. 3A</p> <p>Semnătura titularului:</p>  <p>Numărul permisului: 00050133</p> <p>5. Eliberat de: STR. GEN. DE POLIȚIE A NUN, BUCUREȘTI</p> <p>6. La data de: 23.06.1991</p> <p>Semnătura și ștampila:</p>	<p>Categori de autovehicule pentru care permisul este valabil</p> <table border="1"> <tr> <td>A</td> <td>Motociclete;</td> <td>G</td> <td>Metorete;</td> </tr> <tr> <td>B</td> <td colspan="3">Autovehicule, altele decât motocicletele, a căror greutate maximă autorizată nu depășește 3500 kg și cele al căror număr de locuri pe scaune, în afara locului conducătorului, nu este mai mare de opt; 25.02.1991</td> </tr> <tr> <td>C</td> <td colspan="3">Autovehicule destinate transportului de bunuri și a căror greutate maximă autorizată depășește 3500 kg; 25.02.1991</td> </tr> <tr> <td>D</td> <td colspan="3">Autovehicule destinate transportului de persoane având mai mult de opt locuri pe scaune, în afara locului conducătorului;</td> </tr> <tr> <td>E</td> <td colspan="3">Ansamblu de vehicule al cărui autovehicul trăgător face parte din categoriile B, C sau D, pentru care conducătorul de autovehicul posedă permis, însă împreună cu remorca nu intră într-una din aceste categorii; 25.02.1991</td> </tr> <tr> <td>F</td> <td colspan="3">Tractoare rutiere și autoutilaje cu destinații diferite, care dezvoltă o viteză redusă;</td> </tr> <tr> <td>H</td> <td>Troleibuze;</td> <td>I</td> <td>Tramvaie;</td> </tr> </table> <p>* Data obținerii categoriei:</p>	A	Motociclete;	G	Metorete;	B	Autovehicule, altele decât motocicletele, a căror greutate maximă autorizată nu depășește 3500 kg și cele al căror număr de locuri pe scaune, în afara locului conducătorului, nu este mai mare de opt; 25.02.1991			C	Autovehicule destinate transportului de bunuri și a căror greutate maximă autorizată depășește 3500 kg; 25.02.1991			D	Autovehicule destinate transportului de persoane având mai mult de opt locuri pe scaune, în afara locului conducătorului;			E	Ansamblu de vehicule al cărui autovehicul trăgător face parte din categoriile B, C sau D, pentru care conducătorul de autovehicul posedă permis, însă împreună cu remorca nu intră într-una din aceste categorii; 25.02.1991			F	Tractoare rutiere și autoutilaje cu destinații diferite, care dezvoltă o viteză redusă;			H	Troleibuze;	I	Tramvaie;
A	Motociclete;	G	Metorete;																										
B	Autovehicule, altele decât motocicletele, a căror greutate maximă autorizată nu depășește 3500 kg și cele al căror număr de locuri pe scaune, în afara locului conducătorului, nu este mai mare de opt; 25.02.1991																												
C	Autovehicule destinate transportului de bunuri și a căror greutate maximă autorizată depășește 3500 kg; 25.02.1991																												
D	Autovehicule destinate transportului de persoane având mai mult de opt locuri pe scaune, în afara locului conducătorului;																												
E	Ansamblu de vehicule al cărui autovehicul trăgător face parte din categoriile B, C sau D, pentru care conducătorul de autovehicul posedă permis, însă împreună cu remorca nu intră într-una din aceste categorii; 25.02.1991																												
F	Tractoare rutiere și autoutilaje cu destinații diferite, care dezvoltă o viteză redusă;																												
H	Troleibuze;	I	Tramvaie;																										

Descripción física

Dimensiones	75 x 103 mm
Formato	No estándar
Material	Papel de calidad con una impresión de seguridad superpuesta
Color	Rosa
Particularidades	Modelo de 6 páginas Dos páginas se separan para exámenes médicos periódicos.

Medidas de seguridad

Papel con motivos de líneas verticales y horizontales entrecruzadas y motivo oval en forma de medallón con la inscripción "RO"

Ubicación	Todas las páginas del permiso
Características	- Fotografía de 35 x 45 mm, en color, sellada - Número de permiso impreso a la izquierda de la fotografía - Categorías válidas confirmadas por la fecha de obtención* - Categorías no asignadas anuladas mediante perforación - Número de serie del permiso impreso las páginas 1 y 4
Método de verificación	A simple vista

Categorías

Categoría	Período de validez
A, B, C, D, E, G, (F), (H), (I)	Indefinido

Conductores profesionales

Se expide certificado de aptitud profesional NO

En el permiso aparece el código 95 NO

Información adicional

La categoría E es una categoría en sí misma y solo es válida en combinación con otra categoría, del modo siguiente: E + B = BE; E + C = CE; E + D = DE.

Este modelo ya no es válido para conducir en Rumanía; todos los permisos se sustituyeron obligatoriamente entre 1925 y 2001.

No obstante, este tipo de permiso puede canjearse por un nuevo permiso expedido por Rumanía, y los demás Estados miembros deben reconocerlo hasta el 19 de enero de 2033.

Rumanía - RO4

(01/12/1995 - 31/12/2008)

PERMIS DE CONDUCERE
PERMIS DE CONDUIRE

ROMANIA
RO

1. IONESCU
2. MARIA
3. SALCAMILOR 12 BL.2 AP.106 BUCURESTI S5
4. 23.06.1979 BUCURESTI, B
5. 06.08.2004, IGP, 06.08.2014
6. IGP00067905
7. 
8. 
9. B
10. 08.98
- 11.
- 12.

2790623451528

SPECIMEN

INSPECTORATUL GENERAL AL POLIȚIEI
PERMIS DE CONDUCERE
DRIVING LICENCE

CATEGORII DE VEICULE		
A	A1 	≤ 50cc ≤ 50Km/h
	A 	
B	B1 	
	B 	≤ 3500Kg ≤ 1+8L
C	C1 	≤ 7500Kg
	C 	
D	D1 	≤ 1+16L
	D 	
E	B 	
	C1 	≤ 12000Kg
	C 	
	D1 	≤ 12000Kg
	D 	

1. Numele titularului
2. Prenumele titularului
3. Adresa titularului
4. Data și locul nașterii
5. Data eliberării permisului /
Data expirării permisului
6. Numărul permisului
7. Fotografia titularului
8. Semnătura titularului
9. Categoriile de vehicule
10. Data obținerii categoriei
11. Data expirării categoriei
12. Mențiuni / Restrictii

1. Owner's Surname
2. Owner's Name
3. Owner's Address
4. Date & Place of Birth
5. Date of Issue / Date of
expiration
6. Serial Number
7. Owner's Picture
8. Owner's Signature
9. Vehicle Categories
10. Qualified Since
11. Qualified Until
12. Notes / Restrictions



Descripción física

Dimensiones	85,60 x 53,98 mm
Formato	ID-1
Material	Tarjeta de plástico laminado
Color	Rosa
Particularidades	Nombre del permiso en rumano y francés en el anverso Descripción de los epígrafes en rumano e inglés en el reverso

Medidas de seguridad

Papel especial al que no pueden añadirse motivos

Ubicación	Anverso
Características	Litho-multiplex, trabajo con líneas anticopia, dispositivo ópticamente variable, impresión prismática, impresión plateada
Método de verificación	A simple vista, al tacto

Microletra (RUMANÍA).

Ubicación	Bordes de la fotografía
Características	Visible con lupa
Método de verificación	Visual

Microplex sobre el dibujo del vehículo

Ubicación	Reverso
Características	Visible con lupa
Método de verificación	Visual

Holograma de seguridad

Ubicación	Esquina inferior izquierda de la fotografía
Características	Puede verse girando el permiso
Método de verificación	Visual

Protección visible con rayos ultravioleta

Ubicación	Reverso
Características	Impresión fluorescente a la luz ultravioleta
Método de verificación	Dispositivo de rayos ultravioleta

Categorías

Categoría	Período de validez
A1, A, B, BE, B1, C1, C1E, C, CE, D1, D1E, D, DE, (Tb), (Tv), (Tr)	10 años

Categorías nacionales

Categoría nacional	Descripción de la categoría nacional
Tb	Trolebuses
Tv	Tranvías
Tr	Tractores agrícolas y forestales; maquinaria agrícola

Conductores profesionales

Se expide certificado de aptitud profesional	NO
En el permiso aparece el código 95	NO

Información adicional

El nombre del permiso y las explicaciones generales de los epígrafes figuran en rumano y en inglés.

El modelo en tarjeta de plástico se introdujo gradualmente a partir del 1.12.1995.

Desde el 1.12.1995 hasta el 31.10.1996, se expidieron ambos modelos, RO3 y RO4.

Rumanía - RO5

(01/01/2008 - 18/01/2013)

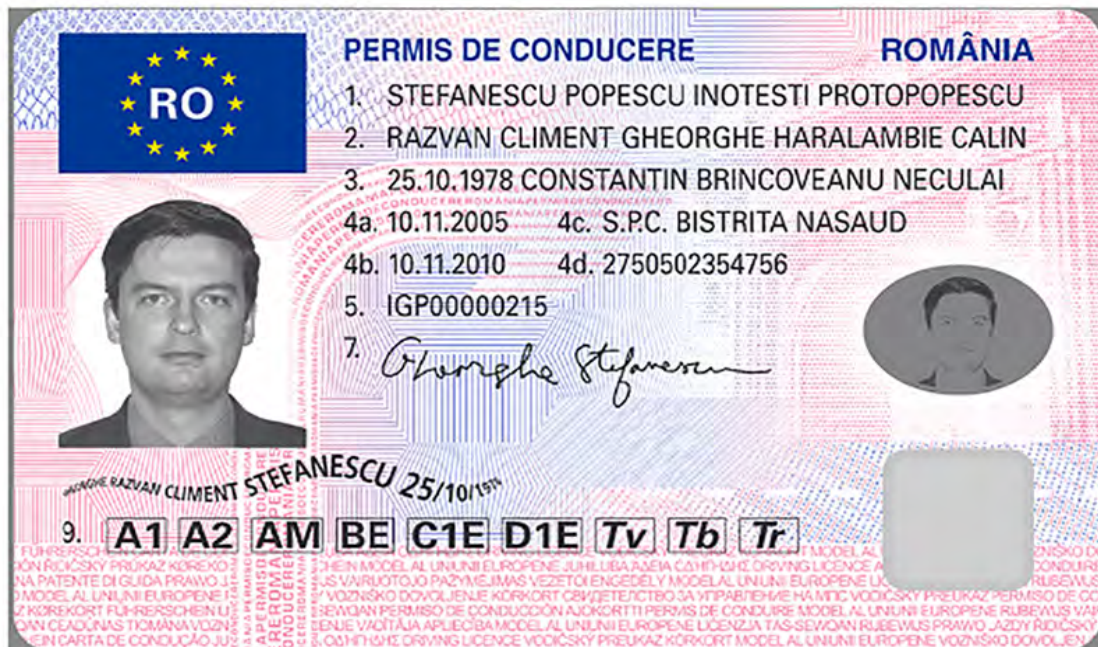

PERMISIUNE DE CONDUCERE ROMÂNIA

1. STEFANESCU POPESCU INOTESTI PROTOPODESCU
 2. RAZVAN CLIMENT GHEORGHE HARALAMBIE CALIN
 3. 25.10.1978 CONSTANTIN BRINCOVEANU NECULAI
 4a. 10.11.2005 4c. S.P.C. BISTRITA NASAUD
 4b. 10.11.2010 4d. 2750502354756
 5. IGP00000215
 7. *George Stefanescu*

9. **A1 A2 AM BE C1E D1E Tv Tb Tr**

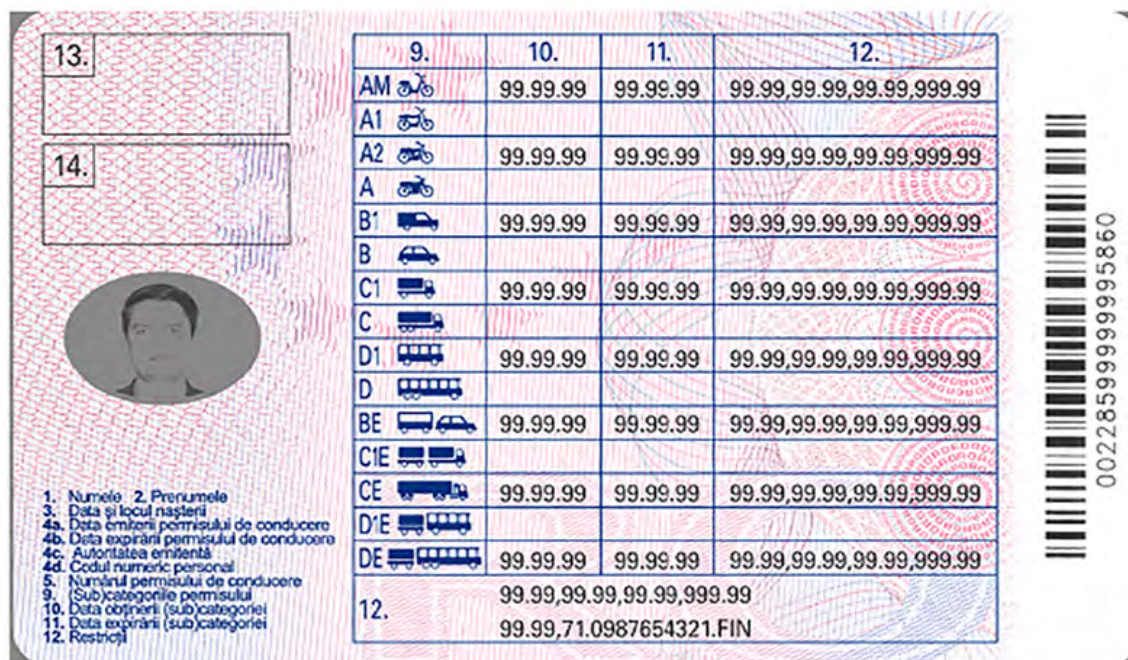

13.	9.	10.	11.	12.
	AM	99.99.99	99.99.99	99.99,99.99,99.99,999.99
	A1			
	A2	99.99.99	99.99.99	99.99,99.99,99.99,999.99
	A			
	B1	99.99.99	99.99.99	99.99,99.99,99.99,999.99
	B			
	C1	99.99.99	99.99.99	99.99,99.99,99.99,999.99
	C			
	D1	99.99.99	99.99.99	99.99,99.99,99.99,999.99
	D			
	BE	99.99.99	99.99.99	99.99,99.99,99.99,999.99
	C1E			
	CE	99.99.99	99.99.99	99.99,99.99,99.99,999.99
	D1E			
	DE	99.99.99	99.99.99	99.99,99.99,99.99,999.99
	12.	99.99,99.99,99.99,999.99		
		99.99,71.0987654321.FIN		

1. Numele 2. Prenumele
 3. Data și locul nașterii
 4a. Data emiterii permisului de conducere
 4b. Data expirării permisului de conducere
 4c. Autoritatea emițăntă
 4d. Codul numeric personal
 5. Numărul permisului de conducere
 9. (Sub)categoria permisului
 10. Data obținerii (sub)categoriai
 11. Data expirării (sub)categoriai
 12. Restricții

00228599999995860

Descripción física

Dimensiones	85,60 x 53,98 mm
Formato	ID-1
Material	Polycarbonato Macrofol ID
Color	Rosa
Particularidades	En lengua rumana

Medidas de seguridad

Motivo de seguridad impreso con tintas invisibles

Ubicación	Reverso
Características	Solo visible a la luz ultravioleta
Método de verificación	Dispositivo emisor de luz ultravioleta



Microletra de tamaño variable

Ubicación	Reverso
Características	Solo visible con lupa
Método de verificación	Lupa

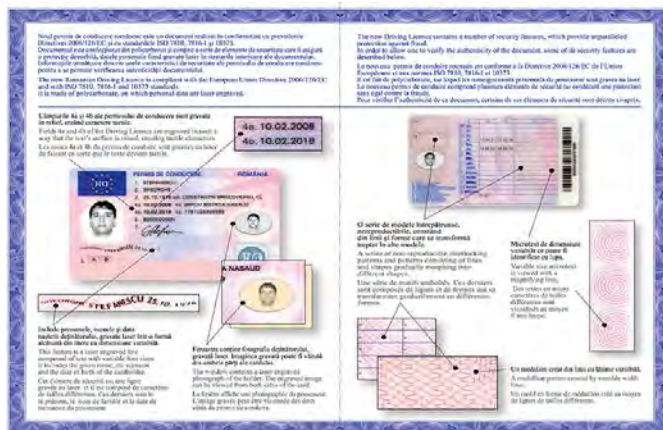

Pictogramas fluorescentes

Ubicación	Reverso
Características	El cuadro de categorías y las menciones brillan a la luz ultravioleta
Método de verificación	Dispositivo emisor de luz ultravioleta

Tinta opaca o transparente infrarroja

Ubicación	Anverso
Características	La bandera de la UE se vuelve opaca a la luz infrarroja. La zona junto a las palabras "PERMIS DE CONDUCERE" se vuelve transparente a la luz infrarroja. Las palabras "permiso de conducción" en las lenguas de la UE se vuelven transparentes a la luz infrarroja.
Método de verificación	Dispositivo emisor de luz infrarroja

Motivo de seguridad impreso con tintas invisibles

Ubicación	Reverso
Características	El motivo solo aparece a la luz ultravioleta
Método de verificación	Dispositivo emisor de luz ultravioleta

Fondo de seguridad en la zona de la fotografía

Ubicación	Anverso
Características	Las líneas que componen el motivo atraviesan los márgenes de la fotografía.
Método de verificación	A simple vista

Holograma personalizado

Ubicación	Anverso
Características	Holograma multicolor plateado con la inscripción "RO" Insertado en la ventana transparente
Método de verificación	A simple vista

Motivo de ondas

Ubicación	Anverso
Características	Nombre, apellidos y fecha de nacimiento grabados con láser en una línea formada por caracteres de diferentes tamaños
Método de verificación	A simple vista

Campos táctiles

Ubicación	Anverso, campos 4a y 4b
Características	Campos grabados para crear caracteres táctiles
Método de verificación	Táctil, visual

Información impresa (grabada con láser)

Ubicación	Anverso y reverso
Características	Grabado con láser
Método de verificación	A simple vista

Ventana transparente

Ubicación	Anverso y reverso
Características	Ventana transparente que contiene una fotografía del titular grabada con láser
Método de verificación	A simple vista

Categorías

Categoría	Período de validez
-----------	--------------------

A1, A, B1, B, BE, C1, C1E, C, CE, D1, D1E, D, DE, (Tb), (Tv), (Tr)	10 años
--	---------

Categorías nacionales

Categoría nacional	Descripción de la categoría nacional
--------------------	--------------------------------------

Tb	Trolebuses
----	------------

Tv	Tranvías
----	----------

Tr	Tractores agrícolas y forestales; maquinaria agrícola
----	---

Conductores profesionales

Se expide certificado de aptitud profesional	NO
--	----

En el permiso aparece el código 95	SÍ
------------------------------------	----

Rumanía - RO6

(19/01/2013 →)

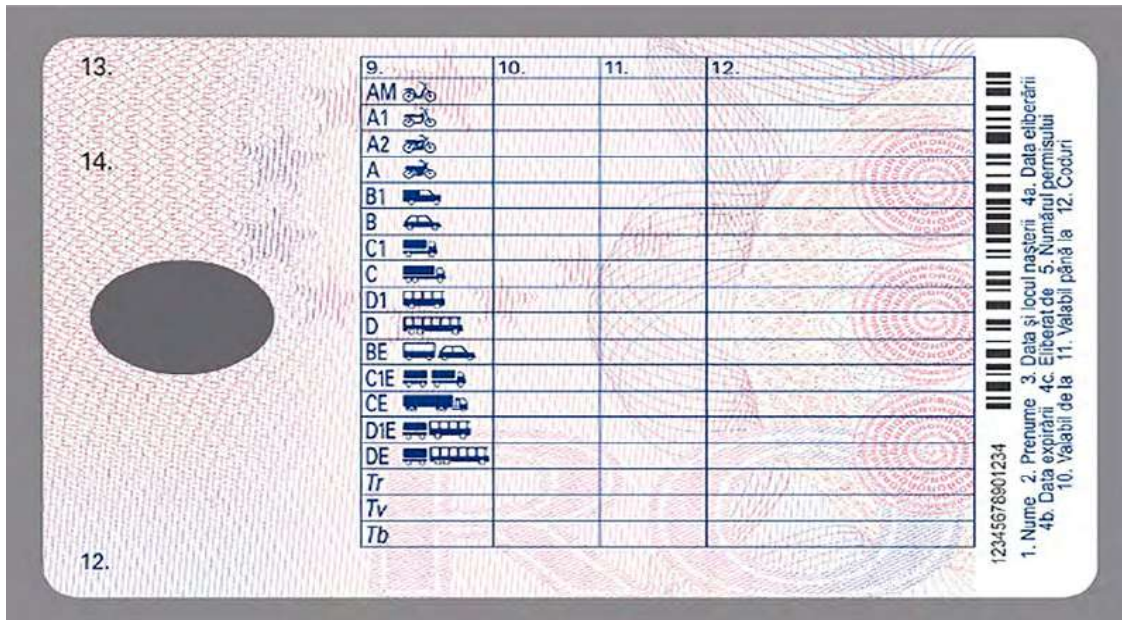
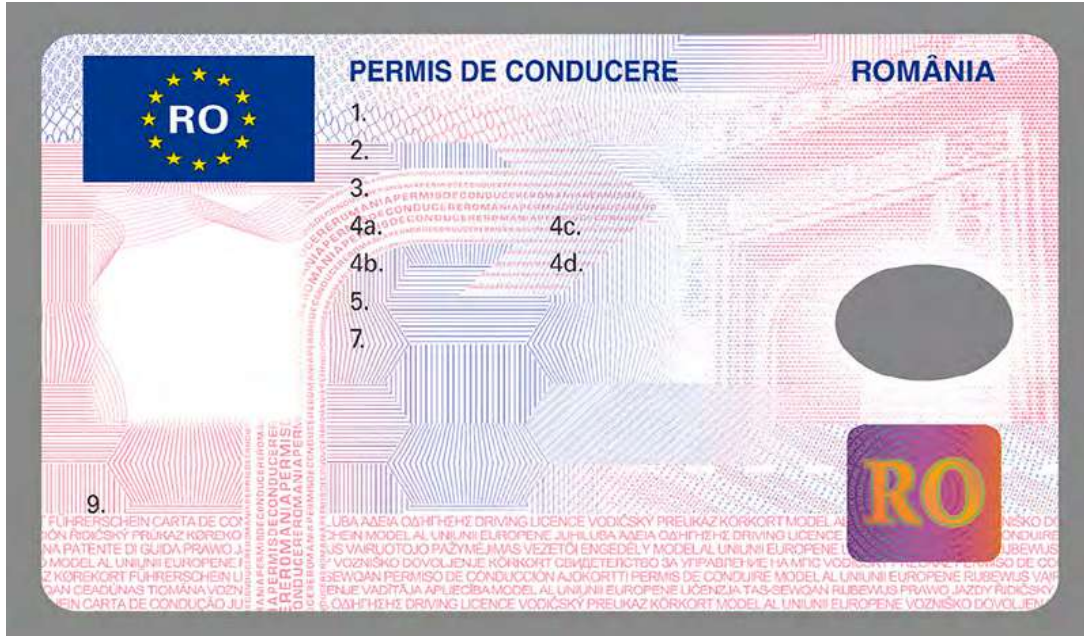

Descripción física

Dimensiones	85,0 x 53,8 mm
Formato	ID-1
Material	Polycarbonato
Color	Rosa
Particularidades	En lengua rumana

Medidas de seguridad

Motivo de seguridad impreso con tintas invisibles

Ubicación	Reverso
Características	El motivo solo es visible a la luz ultravioleta.
Método de verificación	Dispositivo emisor de luz ultravioleta

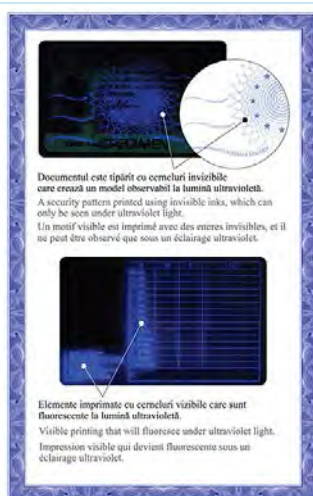

Ventana transparente

Ubicación	Anverso y reverso
Características	Ventana transparente que contiene una fotografía del titular grabada con láser
Método de verificación	A simple vista

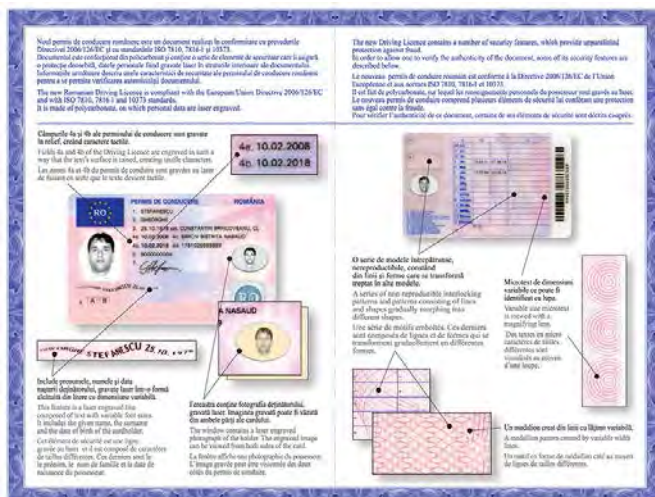

Información impresa (grabada con láser)

Ubicación Anverso y reverso

Características Grabado con láser

Método de verificación A simple vista

Campos táctiles

Ubicación Anverso, campos 4a y 4b

Características Campos grabados para crear caracteres táctiles

Método de verificación Táctil, visual

Motivo de ondas

Ubicación Anverso

Características Nombre, apellidos y fecha de nacimiento grabados con láser en una línea formada por caracteres de diferentes tamaños

Método de verificación A simple vista

Holograma personalizado

Ubicación Anverso

Características Holograma multicolor plateado con la inscripción "RO" Insertado en la ventana transparente

Método de verificación A simple vista

Fondo de seguridad en la zona de la fotografía

Ubicación	Anverso
Características	Las líneas que componen el motivo atraviesan los márgenes de la fotografía.
Método de verificación	A simple vista

Microletra de tamaño variable

Ubicación	Reverso
Características	Solo visible con lupa
Método de verificación	Lupa

Motivo de seguridad impreso con tintas invisibles

Ubicación	Reverso
Características	Solo visible a la luz ultravioleta
Método de verificación	Dispositivo emisor de luz ultravioleta

Tinta opaca o transparente infrarroja

Ubicación	Anverso
Características	La bandera de la UE se vuelve opaca a la luz infrarroja. La zona junto a las palabras "PERMIS DE CONDUCERE" se vuelve transparente a la luz infrarroja. Las palabras "permiso de conducción" en las lenguas de la UE se vuelven transparentes a la luz infrarroja.
Método de verificación	Dispositivo emisor de luz infrarroja

Pictogramas fluorescentes

Ubicación	Reverso
Características	El cuadro de categorías y las menciones brillan a la luz ultravioleta.
Método de verificación	Dispositivo emisor de luz ultravioleta

Categorías

Categoría	Período de validez
AM, A1, A, B, B1, B, BE,	10 años
C1, C1E, C, CE, D1, D1E, D, DE, (Tb), (Tv), (Tr)	5 años

Conductores profesionales

Se expide certificado de aptitud profesional	NO
En el permiso aparece el código 95	SÍ

Eslovenia - SI1

(15/02/1992 - 31/12/2005)



1. Priloge
2. Ime
3. Datum in kraj rojstva
4. Šolsko preobrazilo (ATA)
5. Izpisna matična številka
6. FOTOGRAFIJA VOZNIŠKA 35x45 mm
7. Podpis voznika
8. Datum izdaje
9. Veljavnost
10. M. P.
11. Prejeto

Kategorija vozila, za katero velja vozniško dovoljenje		Kategorija vozila, za katero velja vozniško dovoljenje	
A	Motorna kolesa	F	Takozvani makorski priklopniki
B	Motorna vozila z enim namontiranim kolesom, pri katerih največja dovoljena masa ne presega 3500 kg in ki imajo poleg sedeža za voznika napreč le osem sedežev	G	Motokulivatorji in delovni stroji Voznik se kategorije sme voziti motokulivatorji po izpolnitvi 16. črta izpisnega in delovni stroji po splošnem 16. črta izpisnosti
C	Motorna vozila za prevoz tovora, pri katerih največja dovoljena masa presega 3.500 kg	H	Kolesa z motorjem
D	Motorna vozila za prevoz oseb, ki imajo poleg sedeža za voznika še več kot osem sedežev	Opombe:	
E	Skupine vozil, katerih delna vozila spadajo v kategoriji B, C ali D, same skupine pa ne spadajo v kategorijo, lež slišnih vozil		

12

Descripción física

Dimensiones	222 x 105 mm
Formato	Tríptico
Material	Papel
Color	Rosa
Particularidades	Monolingüe (esloveno) o bilingüe (esloveno/italiano y esloveno/húngaro)

Medidas de seguridad

Marca de agua en papel especial

Ubicación	Exterior e interior
-----------	---------------------

Numeración en tipografía roja fluorescente a la luz ultravioleta

Ubicación	Cara interna 1
-----------	----------------

Categorías

Categoría	Período de validez
A, B, C, D, E, (F), (G), H	Hasta los 80 años de edad

Categorías nacionales

Categoría nacional	Descripción de la categoría nacional
(F)	Tractores y sus remolques
(G)	Motocultores y maquinaria móvil

Códigos

Códigos nacionales	Descripción	Códigos de la UE
<p>Nota 1:</p> <p>“A - le do 50 km/h” or “21800 A le do 50 km/h” or “A79 (< 50 km/h)”</p>	<p>El titular solo puede conducir motocicletas de categoría A1 y velocidad máxima de 50 km/h.</p>	<p>79.01 (< 50 km/h)</p>
<p>“A - do 125 ccm” or “20500 A<=125 ccm” o “A<=125 ccm in <=11 kW” o “20800 A<=125 ccm in <=11 kW” o “72. (A1)”</p>	<p>El titular solo puede conducir motocicletas de categoría A1.</p>	
<p>“A - do 350 ccm” o “20700 A<=350 ccm”</p>	<p>El titular solo puede conducir motocicletas de categoría A2.</p>	
<p>Nota 2:</p> <p>“E - le z vozili B kategorije” o “20600 E le z vozili B kategorije” o “E 206. le z vozili B kat”</p>	<p>El titular solo puede conducir motocicletas de categoría BE.</p>	
<p>Nota 3:</p>	<p>Los titulares de la categoría E pueden conducir además vehículos de categoría DE si antes han obtenido la categoría D.</p>	

Conductores profesionales

Se expide certificado de aptitud profesional NO

En el permiso aparece el código 95 NO

Eslovenia - SI2

(01/01/2006 - 12/07/2009)

URADNI ZAZNAMKE

Kategorija vozila, za katero velja vozniško dovoljenje

Kateg.	Datum izdaje	Datum veljavnosti	Opazljive Informacije	M. P.
F				
G				
H				

SPREMEMBA PREBIVALIŠČA:

REPUBLICA SLOVENIJA

VOZNIŠKO DOVOLJENJE

Permis de Conducción
 Vodilský preukaz
 Kartoriort
 Führerschein
 ʘʘʘʘʘʘʘʘ
 ʘʘʘʘʘʘʘʘʘʘʘʘ
 Driving License
 Permis de conducere
 Ceodinas Tionise
 Patente di guida
 Vaidtāja apliecināba
 Vairuotojų pažymėjimas
 Vezetői engedély
 Lisenza tas-Sewqan
 Ripawis
 Prawo Jazdy
 Carta de Conducție
 Vodilský preukaz
 Apkārto Kartoriort
 Kārort

MODEL
EVROPSKE SKUPNOSTI

1. Priimec

2. Ime

3. Datum rojstva/EMŠO-Kraj rojstva

8. Kraj stalnega prebivališča

4. Dovoljenje izdal

Datum izdaje

M. P.

5. Serijska številka
S0000000

7. Podpis imetnika
N: 001702

6. FOTOKOPIRANA IMETNIKA VOZNIŠKIGA DOVOLJENJA 31 x 41 mm

Kategorija vozila, za katero velja vozniško dovoljenje

Kateg.	Datum izdaje	Datum veljavnosti	Opazljive Informacije	M. P.
A1			≤ 125 cm ≤ 11 kW	
A			≤ 25 kW ≤ 0,16 kW/kg	
B				
C				
D1			≤ (1 + 16)	
D				
B				
C				
D1				
D				

Descripción física

Dimensiones	222 x 105 mm
Formato	Tríptico
Material	Papel
Color	Rosa
Particularidades	Monolingüe (esloveno) o bilingüe (esloveno/italiano y esloveno/húngaro)

Medidas de seguridad

Fondo en dos colores: viñeta en las caras externa e interna

Ubicación	Cara interna
-----------	--------------

Cambio del tamaño de la microletra

Ubicación	Cara externa
-----------	--------------

Elementos ultravioleta

Ubicación	Cara interna
-----------	--------------

Características	Numeración en tipografía roja fluorescente a la luz ultravioleta
-----------------	--

Marca de agua

Ubicación	Exterior e interior
-----------	---------------------

Características	Marca de agua en papel especial
-----------------	---------------------------------

Categorías

Categoría	Período de validez
A1, A <= 25 kW ali <= 0,16 kW/kg, A, B, C, D1, D, BE, CE, D1E, DE, (F), (G), H	Hasta los 80 años de edad

Categorías nacionales

Categoría nacional	Descripción de la categoría nacional
--------------------	--------------------------------------

(F)	Tractores y sus remolques
-----	---------------------------

(G)	Motocultores y maquinaria móvil
-----	---------------------------------

Códigos

Códigos nacionales	Descripción
--------------------	-------------

220	Conductores noveles
-----	---------------------

Conductores profesionales

Se expide certificado de aptitud profesional	NO
--	----

En el permiso aparece el código 95	NO
------------------------------------	----

Eslovenia - SI3

(13/07/2009 - 18/01/2013)









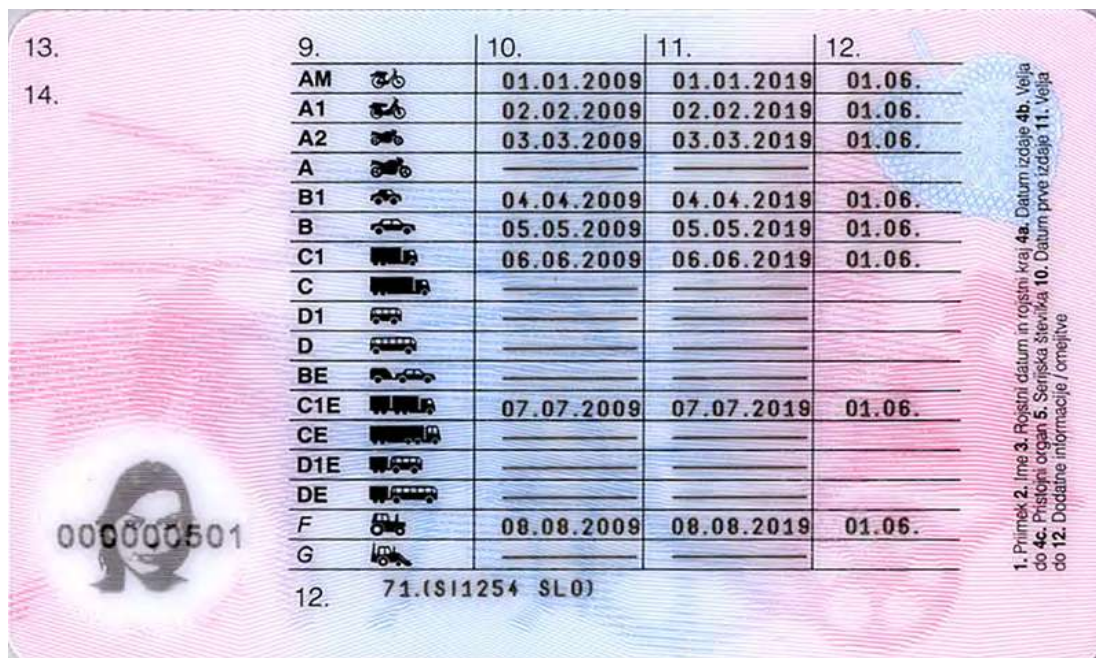









VOZNIŠKO DOVOLJENJE REPUBLIKA SLOVENIJA

SPECIMEN

1 Vzorec
2 Ana
3 01.01.1979 Ljubljana
4a 02.02.2009 4c UE Ljubljana
4b 02.02.2019 4d 1234567890123/3210
5 1234567890123
7. Vzorec Ana
8 Ljubljana
Beethovnova ulica 003
9 **AM A1 A2 B1 B C1 C1E F**



13.	14.	9.	10.	11.	12.
		AM 	01.01.2009	01.01.2019	01.06.
		A1 	02.02.2009	02.02.2019	01.06.
		A2 	03.03.2009	03.03.2019	01.06.
		A 			
		B1 	04.04.2009	04.04.2019	01.06.
		B 	05.05.2009	05.05.2019	01.06.
		C1 	06.06.2009	06.06.2019	01.06.
		C 			
		D1 			
		D 			
		BE 			
		C1E 	07.07.2009	07.07.2019	01.06.
		CE 			
		D1E 			
		DE 			
		F 	08.08.2009	08.08.2019	01.06.
		G 			
		12.	71.(S)1254 SLO)		

000000501

1. Primesek 2. ime 3. Rojstni datum in rojstni kraj 4a. Datum izdaje 4b. Velja do 4c. Pristojni organ 5. Serijska številka 10. Datum prve izdaje 11. Velja do 12. Dodatne informacije / omejitve

Descripción física

Dimensiones	85,6 x 53,98 mm
Formato	ID-1
Material	Tarjeta de policarbonato
Particularidades	Monolingüe (esloveno) o bilingüe (esloveno/italiano y esloveno/húngaro)

Medidas de seguridad

Campo opaco transparente

Ubicación	Anverso
-----------	---------

Fondo con líneas de dos colores

Ubicación	Anverso
Características	Signos distintivos de los Estados miembros de la UE y el texto "permiso de conducción" en todas sus lenguas

Microtexto

Ubicación	Anverso
Características	Línea a la derecha de la fotografía

Motivo en la zona de la fotografía

Ubicación	Anverso
Características	Preimpresión en la zona de la fotografía

Color invisible

Ubicación	Anverso
Características	Visible a la luz ultravioleta en color azul y rojo sobre fondo oscuro

Elemento ópticamente variable, difractante y transparente

Ubicación Anverso

Características Elemento ópticamente variable, difractante y transparente en el anverso de la tarjeta de policarbonato: pistones de motor

Datos grabados con láser

Ubicación Anverso

Fotografía grabada con láser

Ubicación Anverso

Características Fotografía en blanco y negro del titular

Grabado táctil con láser de los datos personales

Ubicación Reverso

Impresión en iris

Ubicación Reverso

Características Impresión en arco iris con tintas de seguridad de varios colores (rosa-azul-rosa)

Guilloché

Ubicación Parte superior derecha del reverso

Características Hoja de tilo

Fondo con línea en microletra

Ubicación Reverso

Características Motivo de seguridad en el fondo - microletra

Elemento MLI

Ubicación Parte inferior izquierda del reverso

Características Imagen láser cambiante del titular y el número de permiso

OVI (tinta ópticamente variable)

Ubicación	Parte superior derecha del anverso
Características	Tinta ópticamente variable, de verde a azul

Categorías

Categoría	Período de validez
AM, A1, A2, A, B1, B, C1, C, D1, D, BE, C1E, CE, D1E, DE, (F), (G)	Hasta los 80 años de edad

Categorías nacionales

Categoría nacional	Descripción de la categoría nacional
(F)	Tractores y sus remolques
(G)	Motocultores y maquinaria móvil

Códigos

Códigos nacionales	Descripción
210	Habilitación para conducir vehículos militares de categoría C y CE a partir de los 18 años de edad
211	Habilitación para conducir vehículos militares de categoría D y DE a partir de los 21 años de edad
220	Conductores noveles

Conductores profesionales

Se expide certificado de aptitud profesional	NO
En el permiso aparece el código 95	SÍ

Eslovenia - SI4

(19/01/2013→)







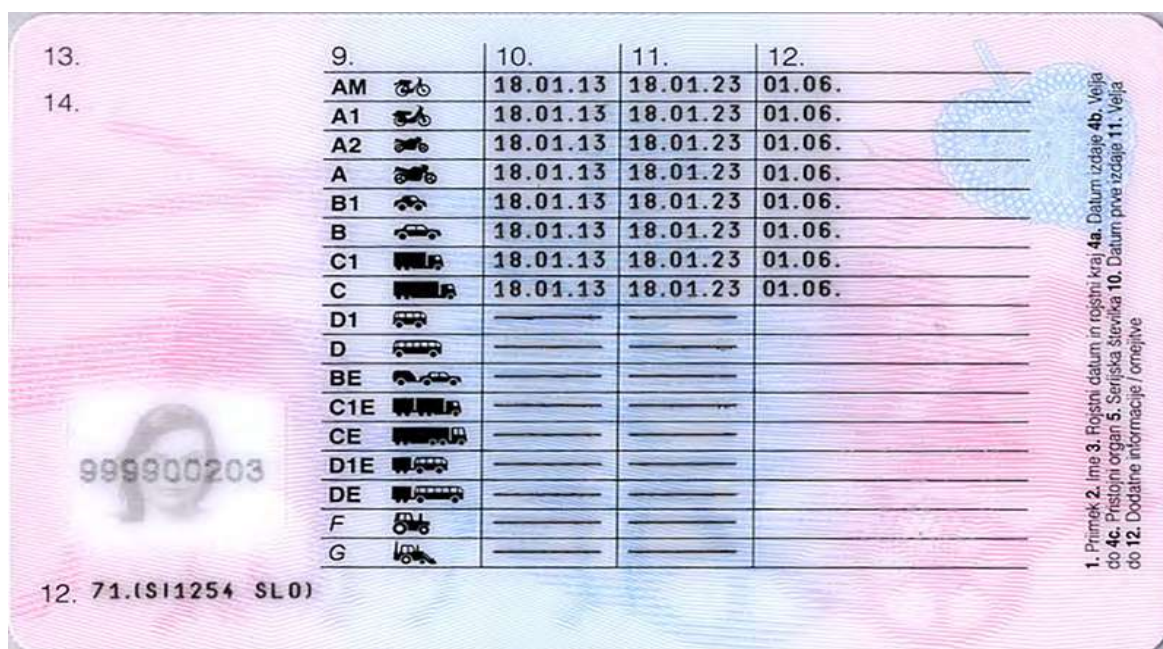











VOZNIŠKO DOVOLJENJE REPUBLIKA SLOVENIJA

1. Vzorec
2. Ana
3. 01.01.1979 Ljubljana
4a. 18.01.2013 4c. UE Ljubljana
4b. 18.01.2023 4d. 1234567890123/123456
5. 999900203
7. Vzorec Ana
8. Ljubljana
Beethovnova ulica 003
9. AM, A1, A2, A, B1, B, C1, C1E, F



13. 9. 10. 11. 12.

14. AM  18.01.13 18.01.23 01.06.
A1  18.01.13 18.01.23 01.06.
A2  18.01.13 18.01.23 01.06.
A  18.01.13 18.01.23 01.06.
B1  18.01.13 18.01.23 01.06.
B  18.01.13 18.01.23 01.06.
C1  18.01.13 18.01.23 01.06.
C  18.01.13 18.01.23 01.06.
D1  _____
D  _____
BE  _____
C1E  _____
CE  _____
D1E  _____
DE  _____
F  _____
G  _____

1. Prirnek 2. line 3. Rojstni datum in rojstni kraj 4a. Datum izdaje 4b. Velja do 4c. Pristojni organ 5. Serijska številka 10. Datum prve izdaje 11. Velja do 12. Dodatne informacije / omejitve

12. 71.(SI)1254 SLO

Descripción física

Dimensiones	85,6 x 53,98 mm
Formato	ID-1
Material	Tarjeta de policarbonato
Particularidades	Monolingüe (esloveno) o bilingüe (esloveno/italiano y esloveno/húngaro)

Medidas de seguridad

OVI (tinta ópticamente variable)

Ubicación	Parte superior derecha del anverso
Características	Tinta ópticamente variable, de verde a azul

Fondo con líneas de dos colores

Ubicación	Anverso
Características	Signos distintivos de los Estados miembros de la UE y el texto "permiso de conducción" en todas sus lenguas

Microtexto

Ubicación	Anverso
Características	Línea a la derecha de la fotografía

Microtexto

Ubicación	Anverso
Características	Línea a la derecha de la fotografía

Motivo en la zona de la fotografía

Ubicación	Anverso
Características	Preimpresión en la zona de la fotografía

Color invisible

Ubicación	Anverso
Características	Visible a la luz ultravioleta en color azul y rojo sobre fondo oscuro

Elemento ópticamente variable, difractante y transparente

Ubicación	Anverso
Características	Elemento ópticamente variable, difractante y transparente en el anverso de la tarjeta de policarbonato: pistones de motor

Datos grabados con láser

Ubicación	Anverso
-----------	---------

Fotografía grabada con láser

Ubicación	Anverso
Características	Fotografía en blanco y negro del titular

Grabado táctil con láser de los datos personales

Ubicación	Reverso
-----------	---------

Impresión en iris

Ubicación	Reverso
Características	Impresión en arco iris con tintas de seguridad de varios colores (rosa-azul-rosa)

Guilloche

Ubicación	Parte superior derecha del reverso
Características	Hoja de tilo

Fondo con línea en microletra

Ubicación	Reverso
Características	Motivo de seguridad en el fondo - microletra

Elemento MLI

Ubicación	Parte inferior izquierda del reverso
Características	Imagen láser cambiante del titular y el número de permiso

Campo opaco transparente

Ubicación	Parte superior izquierda del reverso
-----------	--------------------------------------

Categorías

Categoría	Período de validez
AM, A1, A2, A, B1, B, BE, C1, C1E, C, CE, D1, D1E, D, DE, (F), (G)	Hasta 70 años de edad: 10 años. Más de 70 años de edad: 5 años.

Categorías nacionales

Categoría nacional	Descripción de la categoría nacional
(F)	Tractores y sus remolques
(G)	Motocultores y maquinaria móvil

Códigos

Códigos nacionales	Descripción
210	Habilitación para conducir vehículos militares de categoría C y CE a partir de los 18 años de edad
211	Habilitación para conducir vehículos militares de categoría D y DE a partir de los 21 años de edad
220	Conductores noveles

Conductores profesionales

Se expide certificado de aptitud profesional NO

En el permiso aparece el código 95 Sí

Eslovaquia - SK1

(01/01/1993 - 30/04/2004)

6

Fotografia
3,5 x 4,5 cm

VODIČSKÝ PREUKAZ-PERMISS DE CONDUIRE

1. Priezvisko _____

2. Meno _____

Rodné meno _____

3. Dátum narodenia _____

Miesto narodenia _____

4. Bydlisko _____

5. Vydal _____

6. v _____

dňa _____

7. Platí do _____

11. Platí pre skupiny **A B C D E T**

8. Exid. číslo **SA**

000000

9. Podpis L. S.

5 **9**

SLOVENSKÁ REPUBLIKA

Skupiny vodičských oprávnení		Platí od
A	Motorcikle	A/50 A
B	Motorové vozidlá s výnimkou vozidiel skupiny A, ktorých celková hmotnosť nepresahuje 3500 kg a ktorých počet miest na sedenie okrem miesta vodiča neprevyšuje 8	
C	Motorové vozidlá s celkovou hmotnosťou presahujúcou 3500 kg, ak nie sú určené na dopravu osôb	
D	Motorové vozidlá na dopravu osôb, ktoré majú okrem miesta vodiča viac než 8 miest na sedenie	
E	Súpravy vozidiel skupiny B alebo C alebo D (na ktorých vedenie je vodič oprávnený) a pripojných vozidiel s celkovou hmotnosťou vyššou ako 750 kg	
T	Poľnohospodárske a lesnícke traktory. Pojazdne pracovné stroje, ak orgán schvaľujúci technickú spôsobilosť nestanovi inak. Môže byť pripojené prípojné vozidlo	Platí len v SR
Osobitné záznamy		

MV 566 s

12

Descripción física

Dimensiones	74 x 105 mm
Material	Papel en película termoplástica.
Color	Rosa

Medidas de seguridad

Letras especiales fluorescentes a la luz ultravioleta para el número de permiso

Ubicación	Anverso
Características	Letras especiales fluorescentes a la luz ultravioleta para el número de permiso
Método de verificación	Luz ultravioleta



Fondo de guiloches impresos en offset

Ubicación

Ambas caras del permiso



Categorías

Categoría

Período de validez

(A/50), A, B, C, D,
E(B+E), E(C+E), E(D+E),
(T)

Indefinido

Categorías nacionales

Categoría nacional	Descripción de la categoría nacional
T	<p>Tractores agrícolas</p> <p>Maquinaria de trabajo móvil (excepto de la categoría C)</p> <p>Los vehículos de esta categoría pueden llevar remolque (semirremolque).</p> <p>(Definición válida desde el 1/1/1993 hasta el 1/4/1997)</p> <p>Tractores agrícolas y forestales así como otros vehículos de motor especiales, excepto de la categoría C; los vehículos de esta categoría pueden llevar remolque.</p> <p>(Definición válida desde el 1/4/1997 hasta el 1/5/2004)</p>
A/50	<p>Motocicletas pequeñas (de una cilindrada máxima de 50 cc)</p> <p>(Definición válida desde el 1/1/1993 hasta el 1/4/1997)</p> <p>Motocicletas de una cilindrada máxima de 50 cc</p> <p>(Definición válida desde el 1/4/1997 hasta el 1/5/2004)</p>

Códigos

Códigos nacionales	Descripción	Códigos de la UE
Okuliare potrebné	Son necesarias gafas	01
Ručné riadenie	Conducción manual	Uno o varios de los siguientes códigos armonizados: 10,15,20,25,30,35,40,42,43,44

Skúšobná lehota

Período de prácticas

La primera habilitación se concede para un periodo de prácticas. El período es de 2 años y empieza en la fecha de expedición del permiso. Si se concede una nueva habilitación o se amplía la concedida a menores de 18 años, siempre empieza un nuevo periodo de prácticas bajo las condiciones establecidas para la primera habilitación.

El período de prácticas actual expirará aunque no hayan transcurrido los 2 años. No se contabilizará a efectos del nuevo período.

Conductores profesionales

Se expide certificado de aptitud profesional NO

En el permiso aparece el código 95 NO

Información adicional

El modelo SK1 es válido hasta el 31/12/2023.

Hasta el 1 de enero de 2004, la mención "período de prueba" se consignaba en el cuadro "registros suplementarios", en el reverso del permiso. El período de prueba de dos años se contaba a partir de la fecha de expedición. Por eso los permisos de este modelo tenían una validez limitada de dos años indicada en el punto 7 (véase la definición de "período de prácticas" en las características de los códigos nacionales y las menciones adicionales y restrictivas). Una vez canjeado el permiso, no se consignaba ningún período de validez en el permiso canjeado. Todas las categorías son válidas para toda la vida.

En Eslovaquia, a los conductores contemplados en la Directiva 2003/59/CE se les expide un certificado de aptitud profesional y una tarjeta de cualificación de conductor con el código 95.

Eslovaquia - SK2 (a)

(01/05/2004 - 01/12/2004)



Descripción física

Dimensiones	54 x 86 mm
Formato	ID-1
Material	Polycarbonato de capas múltiples
Color	Rosa
Particularidades	Permiso expedido conforme a la Directiva 91/439/CEE sobre permisos de conducción

Medidas de seguridad

Fondo de protección con guiloches

Ubicación	Anverso y reverso
Características	Fondo de protección con guiloches en forma de escamas de pescado combinadas con estructuras anticopia
Método de verificación	Lupa



Microletra en positivo

Ubicación	Anverso
Características	Microletra impresa en una imagen en positivo visible a simple vista en forma de línea; la mención repetida "Slovenská republika" solo puede leerse con lupa.
Método de verificación	Lupa



Tinta de color variable (OVI)

Ubicación

Anverso

Características

Motivo del mapa de Eslovaquia impreso en un color especial con cambios de tono (del púrpura al verde) según el ángulo de visión

Método de verificación

A simple vista o con lámpara ultravioleta



Elemento transparente ópticamente variable (Kinegram® Patch)

Ubicación

Anverso

Características

Elemento transparente y ópticamente variable que se solapa en parte con la imagen del titular. Se caracteriza por efectos cinéticos y cromáticos y contiene la mención "SLOVENSKÁ REPUBLIKA" y el emblema nacional de Eslovaquia.

Método de verificación

A simple vista, con luz cenital u oblicua



Hilo de seguridad (holograma)

Ubicación	Reverso
Características	Hilo de seguridad (holograma) metalizado aplicado verticalmente a la tarjeta. El hilo de seguridad tiene superficies desmetalizadas que contienen microletra y un motivo en forma de estrella.
Método de verificación	A simple vista, con lupa o con luz cenital u oblicua

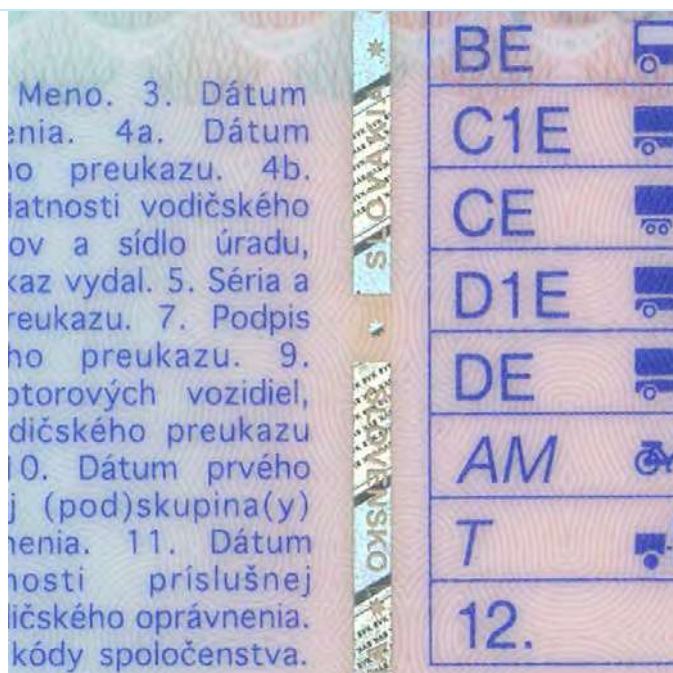

Gráficos ultravioleta

Ubicación	Anverso
Características	Gráficos solo visibles con luz ultravioleta; 2 colores con transiciones suaves de uno a otro.
Método de verificación	Lámpara ultravioleta



Gráficos ultravioleta

Ubicación

Reverso

Características

Gráficos solo visibles con luz ultravioleta; 2 colores con transiciones suaves de uno a otro.

Método de verificación

Lámpara ultravioleta



Categorías

Categoría

Período de validez

(AM), A1, A, B1, B, BE,
C1, C, D1, D, C1E, CE,
D1E, DE, (T)

Indefinido

Categorías nacionales

Categoría nacional	Descripción de la categoría nacional
(AM)	<p>Vehículos de motor de 2, 3 y 4 ruedas y vehículos oruga de una velocidad máxima prevista de 45 km/h y cualquier tipo de propulsión</p> <p>Vehículos propulsados por un motor de combustión interna y cilindrada máxima de 50 cc, excepto bicicletas con un pequeño motor auxiliar de combustión interna, cilindrada máxima de 50 cc y velocidad máxima prevista de 30 km/h.</p>
(T)	Tractores agrícolas y forestales y otros vehículos de motor especiales; los vehículos de esta categoría pueden llevar remolque.

Conductores profesionales

Se expide certificado de aptitud profesional NO

En el permiso aparece el código 95 NO

Información adicional

El modelo SK2 (a) es válido hasta el 31/12/2032.

En Eslovaquia, a los conductores contemplados en la Directiva 2003/59/CE se les expide un certificado de aptitud profesional y una tarjeta de cualificación de conductor con el código 95.

Eslovaquia - SK2 (b)

(01/12/2004 - 01/02/2009)

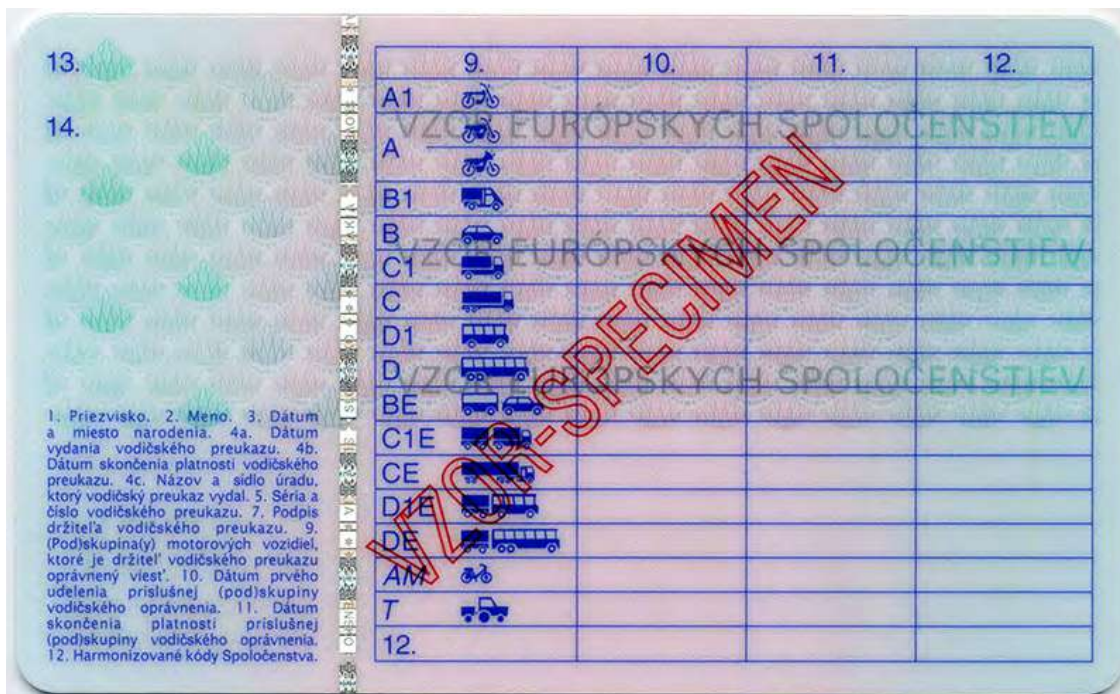

Descripción física

Dimensiones	54 x 86 mm
Formato	ID-1
Material	Polycarbonato de capas múltiples
Color	Rosa
Particularidades	Permiso expedido conforme a la Directiva 91/439/CEE sobre permisos de conducción

Medidas de seguridad

Fondo de protección con guilliches

Ubicación	Anverso y reverso del permiso
Características	Fondo de protección con guilliches en forma de escamas de pescado combinadas con estructuras anticopia
Método de verificación	Lupa



Microletra en positivo

Ubicación	Anverso
Características	Microletra impresa en una imagen en positivo visible a simple vista en forma de línea; la mención repetida "Slovenská republika" solo puede leerse con lupa.
Método de verificación	Lupa



Tinta de color variable (OVI)

Ubicación

Anverso

Características

Motivo del mapa de Eslovaquia impreso en un color especial con cambios de tono (del púrpura al verde) según el ángulo de visión

Método de verificación

Lámpara ultravioleta



Elemento transparente ópticamente variable (Kinegram® Patch)

Ubicación

Anverso

Características

Elemento transparente y ópticamente variable que se solapa en parte con la imagen del titular. Se caracteriza por efectos cinéticos y cromáticos y contiene la mención "SLOVENSKÁ REPUBLIKA" y el escudo de armas nacional de Eslovaquia.

Método de verificación

A simple vista, con lupa o con luz cenital u oblicua



Hilo de seguridad (holograma)

Ubicación

Reverso del permiso

Características

Hilo de seguridad (holograma) metalizado aplicado verticalmente a la tarjeta. El hilo de seguridad tiene superficies desmetalizadas que contienen microletra y un motivo en forma de estrella.

Método de verificación

A simple vista, con lupa o con luz cenital u oblicua

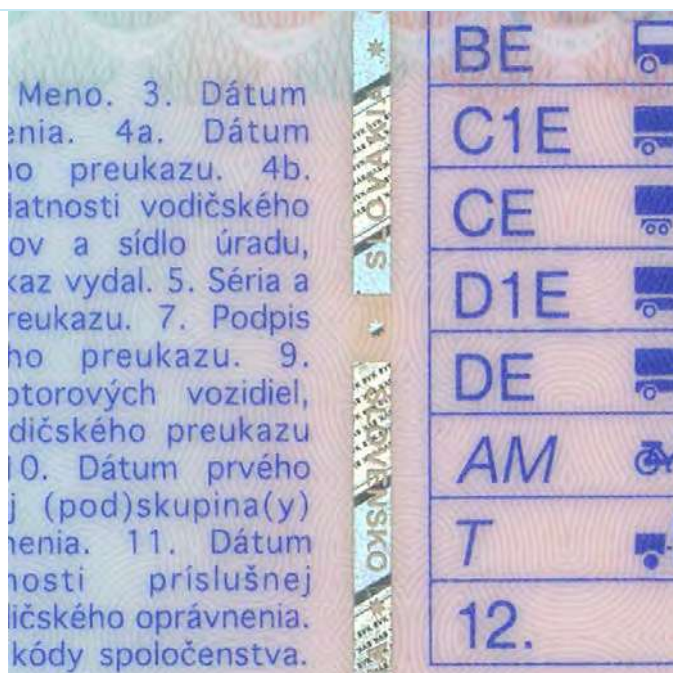

Gráficos ultravioleta

Ubicación

Anverso

Características

Gráficos solo visibles con luz ultravioleta; 2 colores con transiciones suaves de uno a otro.

Método de verificación

Lámpara ultravioleta



Gráficos ultravioleta

Ubicación

Reverso del permiso

Características

Gráficos solo visibles con luz ultravioleta; 2 colores con transiciones suaves de uno a otro.

Método de verificación

Lámpara ultravioleta



Categorías

Categoría

Período de validez

(AM), A1, A, B1, B, BE,
C1, C, D1, D, C1E, CE,
D1E, DE, (T)

Indefinido

Categorías nacionales

Categoría nacional	Descripción de la categoría nacional
(AM)	Como el SK2A Vehículos de motor de 2, 3 y 4 ruedas y vehículos oruga de una velocidad máxima prevista de 45 km/h y cualquier tipo de propulsión y vehículos propulsados por un motor de combustión interna y cilindrada máxima de 50 cc, excepto bicicletas con un pequeño motor auxiliar de combustión interna, cilindrada máxima de 50 cc y velocidad máxima prevista de 30 km/h
(T)	Tractores agrícolas y forestales y otros vehículos de motor especiales; los vehículos de esta categoría pueden llevar remolque.

Conductores profesionales

Se expide certificado de aptitud profesional NO

En el permiso aparece el código 95 SÍ

Información adicional

El modelo SK2 (b) es válido hasta el 31/12/2032.

En Eslovaquia, a los conductores contemplados en la Directiva 2003/59/CE se les expide un certificado de aptitud profesional y una tarjeta de cualificación de conductor con el código 95. Estos documentos pueden expedirse para el modelo SK2 (b). Estos documentos pueden expedirse para el modelo SK2 (b).

Eslovaquia - SK2 (c)

(01/02/2009 - 18/01/2013)



Descripción física

Dimensiones	54 x 86 mm
Formato	ID-1
Material	Polycarbonato de capas múltiples
Color	Rosa
Particularidades	Permiso expedido conforme a la Directiva 91/439/CEE sobre permisos de conducción

Medidas de seguridad

Fondo de protección con guilliches

Ubicación	Anverso y reverso del permiso
Características	Fondo de protección con guilliches en forma de escamas de pescado combinadas con estructuras anticopia
Método de verificación	Lupa



Microletra en positivo

Ubicación	Anverso
Características	Microletra impresa en una imagen en positivo visible a simple vista en forma de línea; la mención repetida "Slovenská republika" solo puede leerse con lupa.
Método de verificación	Lupa



Tinta de color variable (OVI)

Ubicación

Anverso

Características

Motivo del mapa de Eslovaquia impreso en un color especial con cambios de tono (del púrpura al verde) según el ángulo de visión

Método de verificación

A simple vista, con lámpara ultravioleta



Elemento transparente ópticamente variable (Kinegram® Patch)

Ubicación

Anverso

Características

Elemento transparente y ópticamente variable que se solapa en parte con la imagen del titular con un motivo en forma de hoja de tilo, el emblema nacional de la República eslovaca y la mención "VODIČSKÝ PREUKAZ SLOVENSKÁ REPUBLIKA". Se caracteriza por efectos cinéticos y cromáticos.

Método de verificación

A simple vista, con luz cenital u oblicua



Hilo de seguridad (holograma)

Ubicación

Reverso del permiso

Características

Hilo de seguridad (holograma) metalizado aplicado verticalmente al permiso. El hilo de seguridad tiene superficies desmetalizadas que contienen microletra y un motivo en forma de hoja de tilo.

Método de verificación

A simple vista, con luz cenital u oblicua

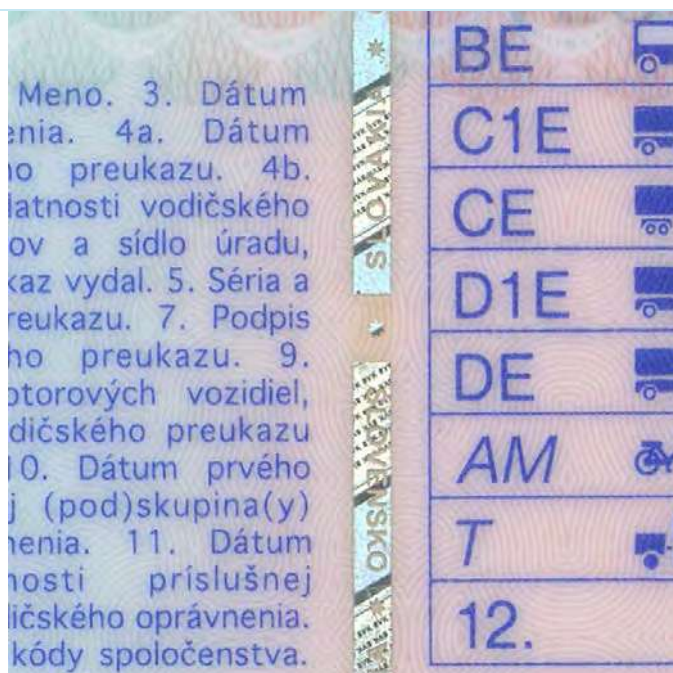

Gráficos ultravioleta

Ubicación

Anverso

Características

Gráficos solo visibles con luz ultravioleta; 2 colores con transiciones suaves de uno a otro.

Método de verificación

Lámpara ultravioleta



Gráficos ultravioleta

Ubicación

Reverso del permiso

Características

Gráficos solo visibles con luz ultravioleta; 2 colores con transiciones suaves de uno a otro.

Método de verificación

Lámpara ultravioleta



Categorías

Categoría

Período de validez

(AM), A1, A, B1, B, BE,
C1, C, D1, D, C1E, CE,
D1E, DE, (T)

Indefinido

Categorías nacionales

Categoría nacional

Descripción de la categoría nacional

(AM)

Vehículos de motor de 2 o 3 ruedas, velocidad máxima prevista de 25-45 km/h y las siguientes características:

1. Vehículos de 2 ruedas:

- con motor de combustión interna (cilindrada máxima de 50 cc)
- con motor eléctrico (potencia nominal continua de hasta 4 kW)

2. Vehículos de 3 ruedas:

- con motor de encendido por chispa (cilindrada máxima de 50 cc)
- con motor de combustión interna (potencia neta máxima de 4 kW)
- con motor eléctrico (potencia nominal continua de hasta 4 kW)

b) vehículos de 4 ruedas con un peso máximo sin carga de 350 kg, (no incluidas las baterías en el caso de los vehículos eléctricos) y velocidad máxima prevista de 45 km/h, y:

1. (motores de encendido por chispa) cilindrada máxima de 50 cc
2. (otros motores de combustión interna) potencia neta máxima de 4 kW
3. (motor eléctrico) potencia nominal continua de hasta 4 kW

(T)

Tractores agrícolas y forestales y otros vehículos de motor especiales; los vehículos de esta categoría pueden llevar remolque.

Códigos

Códigos nacionales	Descripción
500.	Reconocimiento médico periódico conforme a la sección 86, apartado 2, letra c), de la ley nº 8/2009 sobre tráfico por carretera
600.	Reconocimiento psicológico periódico conforme a la sección 88, apartado 4, de la ley nº 8/2009 sobre tráfico por carretera
600.01	Solo conducción diurna (el horario se especifica en el código en formato 00.00-00.00)
600.02	Limitación de conducción en el radio de... km del lugar de residencia del titular, o dentro de la ciudad o región... (el número de kilómetros y el nombre de la ciudad o región aparecen después del código)
600.03	Conducción sin pasajeros
600.04	Conducción con una limitación de velocidad de... km/h (el número aparece después del código)
600.05	Conducción únicamente permitida si el pasajero es titular de un permiso de conducción
600.06	Sin remolque
600.07	Conducción no permitida en autopistas y autovías
600.08	Conducción no permitida en carreteras de primera clase
600.09	No se permite el transporte de mercancías peligrosas
600.10	No se permite la conducción de vehículos prioritarios
-0	Los códigos 600 a 600.10 solo son válidos para conductores contemplados en la sección 88, apartados 4 o 6, de la ley nº 8/2009 sobre tráfico por carretera (el código "- 0" se añade a cada uno de los códigos 600 a 600.10)

Conductores profesionales

Se expide certificado de aptitud profesional NO

En el permiso aparece el código 95 Sí

Información adicional

El modelo SK12 (c) es válido hasta el 31/12/2032.

En Eslovaquia, a los conductores contemplados en la Directiva 2003/59/CE se les expide un certificado de aptitud profesional y una tarjeta de cualificación de conductor con el código 95. Estos documentos pueden expedirse para el modelo SK2 (c). También es posible consignar el código 95 en el modelo SK2 (c).

Eslovaquia - SK3

(19/01/2013→)



Descripción física

Dimensiones	54 x 86 mm
Formato	ID-1
Material	Polycarbonato de capas múltiples
Color	Rosa
Particularidades	Permiso expedido a partir del 19/01/2013 conforme a la Directiva 2006/126/CEE sobre permisos de conducción

Medidas de seguridad

Fondo de protección con guilliches

Ubicación	Anverso y reverso del permiso
Características	Fondo de protección con guilliches en forma de escamas de pescado combinadas con estructuras anticopia
Método de verificación	Lupa



Microletra en positivo

Ubicación	Anverso
Características	Microletra impresa en una imagen en positivo visible a simple vista en forma de línea; la mención repetida "Slovenská republika" solo puede leerse con lupa.
Método de verificación	Lupa



Tinta ópticamente variable (OVI)

Ubicación

Anverso

Características

Motivo del mapa de Eslovaquia impreso en un color especial con cambios de tono (del púrpura al verde) según el ángulo de visión

Método de verificación

Lámpara ultravioleta



Elemento transparente ópticamente variable (Kinegram® Patch)

Ubicación

Anverso

Características

Elemento transparente y ópticamente variable que se solapa en parte con la imagen del titular con un motivo en forma de hoja de tilo, el emblema nacional de la República eslovaca y la mención "VODIČSKÝ PREUKAZ SLOVENSKÁ REPUBLIKA". Se caracteriza por efectos cinéticos y cromáticos.

Método de verificación

A simple vista, con luz cenital u oblicua



Hilo de seguridad (holograma)

Ubicación

Reverso del permiso

Características

Hilo de seguridad (holograma) metalizado aplicado verticalmente a la tarjeta. El hilo de seguridad tiene superficies desmetalizadas que contienen microletra y un motivo en forma de hoja de tilo.

Método de verificación

A simple vista, con luz cenital u oblicua



Gráficos ultravioleta

Ubicación

Anverso

Características

Gráficos solo visibles con luz ultravioleta; 2 colores con transiciones suaves de uno a otro.

Método de verificación

Lámpara ultravioleta



Gráficos ultravioleta

Ubicación	Reverso del permiso
Características	Gráficos solo visibles con luz ultravioleta; 2 colores con transiciones suaves de uno a otro.
Método de verificación	Lámpara ultravioleta

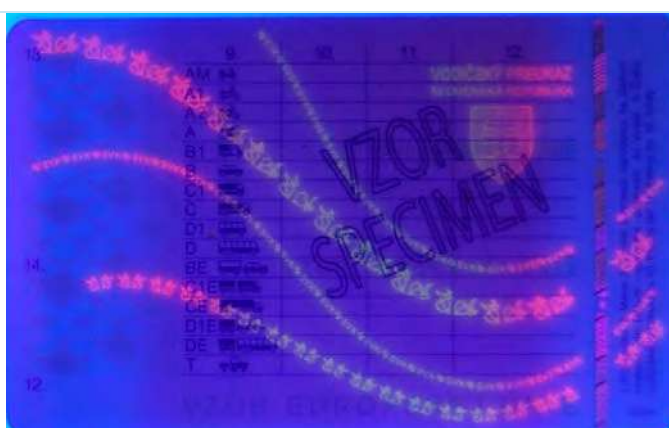

Categorías

Categoría	Período de validez
AM, A1, A2, A, B1, B, BE, (T)	Hasta 65 años de edad: 15 años. Más de 65 años de edad: 5 años.
C1, C1E, C, CE, D1, D1E, D, E,	5 años.

Categorías nacionales

Categoría nacional	Descripción de la categoría nacional
(T)	Tractores agrícolas y forestales y otros vehículos de motor especiales; los vehículos de esta categoría pueden llevar remolque.

Códigos

Códigos nacionales	Descripción
500.	Reconocimiento médico periódico conforme a la sección 86, apartado 2, letra c), de la ley nº 8/2009 sobre tráfico por carretera
600.	Reconocimiento psicológico periódico conforme a la sección 88, apartado 4, letra c), de la ley nº 8/2009 sobre tráfico por carretera
600.01	Limitación a la conducción diurna (el horario se especifica en el código en formato 00.00-00.00)
600.02	Limitación de conducción en el radio de... km del lugar de residencia del titular, o dentro de la ciudad o región... (el número de kilómetros y el nombre de la ciudad o región aparecen después del código)
600.03	Conducción sin pasajeros
600.04	Conducción con una limitación de velocidad de... km/h (el número aparece después del código)
600.05	Conducción únicamente permitida si el pasajero es titular de un permiso de conducción
600.06	Sin remolque
600.07	Conducción no permitida en autopistas y autovías
600.08	Conducción no permitida en carreteras de primera clase
600.09	No se permite el transporte de mercancías peligrosas
600.10	No se permite la conducción de vehículos prioritarios

- 0 Los códigos 600 a 600.10 solo son válidos para conductores contemplados en la sección 88, apartados 4 o 6, de la ley nº 8/2009 sobre tráfico por carretera (el código "- 0" se añade a cada uno de los códigos 600 a 600.10).
-
- 0 Los códigos 600 a 600.08 solo son válidos para conductores contemplados en la sección 88, apartados 4 o 6, de la ley nº 8/2009 sobre tráfico por carretera (el código "-0" se añade a cada uno de los códigos 600 a 600.08).

Conductores profesionales

Se expide certificado de aptitud profesional NO

En el permiso aparece el código 95 SÍ

Información adicional

La validez de cada categoría de permiso puede ser inferior a 15 o 5 años.

En Eslovaquia, a los conductores contemplados en la Directiva 2003/59/CE se les expide un certificado de aptitud profesional y una tarjeta de cualificación de conductor con el código 95. Estos documentos pueden expedirse para el modelo SK3. También es posible consignar el código 95 en el modelo SK3.

Finlandia - FIN1

(01/07/1972 - 30/09/1990)

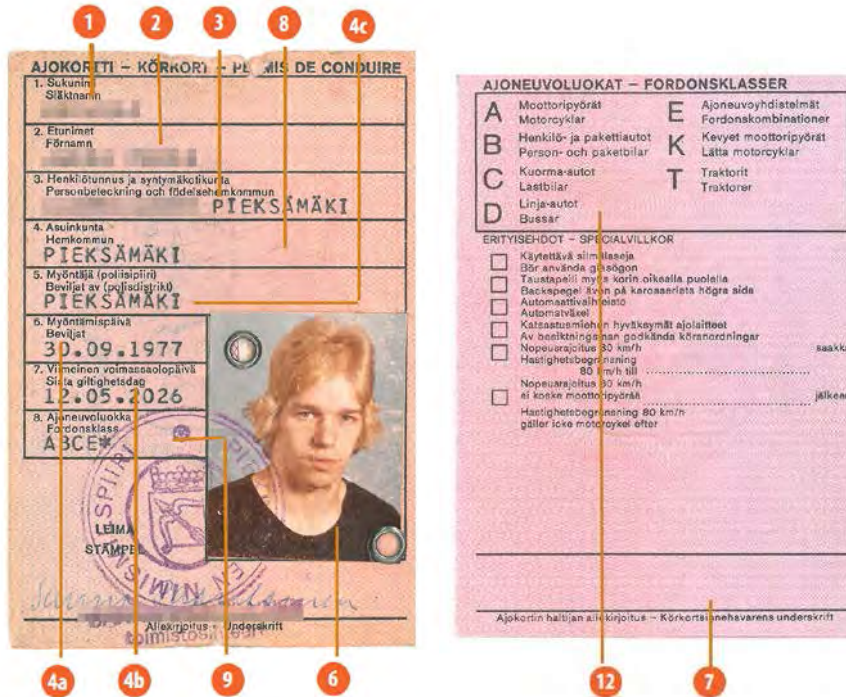

1 **2** **3** **8** **4c**

AJOKORTTI - KÖRKORTI - PLATIS DE CONDUIRE

1. Sukunimi
Sukunimi

2. Etunimet
Förnamn

3. Henkilötunnus ja syntymäaikakirja
Personbeteckning och födelsestämman
PIEKSÄMÄKI

4. Asuinkunta
Hemkommun
PIEKSÄMÄKI

5. Myöntäjä (poliisi)
Beviljat av (polisstyrelse)
PIEKSÄMÄKI

6. Myöntämispäivä
Beviljat
30.09.1977

7. Voimassaoloaika
Sida ja giltighetsdag
12.05.2026

8. Ajoneuvoluokka
Fordonsklass
A B C E

Alakirjoitus - Underskrift

AJONEUVOLUOKAT - FORDONSKLASSER

A Moottoripyörät
Motorcyklar

B Henkilö- ja pakettiautot
Person- och paketbilar

C Kuorma-autot
Lastbilar

D Linja-autot
Bussar

E Ajoneuvoyhdistelmät
Fordonskombinationer

K Kevyet moottoripyörät
Lätta motorcyklar

T Traktorit
Traktorer

ENTYISEHDOT - SPECIALVILLKOR

Käytettävä alimäärä
Bör användas gästgöran

Taustapeili myös korin oikealla puolella
Bakspiegel även på karosseriets högra sida

Automattiväljelmä
Automatväxel

Katastusmiehen hyväksymät ajolaitteet
Av besiktningsman godkända körutrustningar

Nopeusrajoitus 30 km/h
Hastighetsbegränsning 30 km/h

Nopeusrajoitus 30 km/h
ei koske moottoripyörää
Hastighetsbegränsning 30 km/h
gäller icke motorcykel efter

4a **4b** **9** **6** **12** **7**

Descripción física

Dimensiones 74 x 105 mm

Formato A7

Material Papel

Color Rosa

Particularidades Bilingüe (finés/sueco)

Medidas de seguridad

Sello de tinta

Ubicación	Anverso
Características	El sello cubre parcialmente la fotografía del titular
Método de verificación	A simple vista



Motivo de seguridad

Ubicación	Anverso
Características	Motivo de líneas finas y escudo de armas finlandés en el centro del permiso
Método de verificación	A simple vista



Categorías

Categoría	Período de validez
A, BE, C, (KT), (T)	Hasta 70 años de edad; más de 65 años de edad: 5 años.
B	Primer permiso: 2 años. hasta 70 años de edad; más de 65 años de edad: 5 años.
CE, D, DE	Hasta 70 años de edad; más de 70 años de edad: no se renueva.

Categorías nacionales

Categoría nacional	Descripción de la categoría nacional
(KT)	Motocicletas
(T)	Tractores (excepto tractores de carretera), maquinaria de trabajo motorizada y vehículos para la nieve, incluido cualquier vehículo remolcado por ellos.

Códigos

Descripción	Códigos de la UE
Gafas obligatorias	01
Retrovisor también a la derecha del conductor	42.01
Dispositivos de conducción autorizados por el inspector	
Duplicado	
Transmisión automática	10.02

Conductores profesionales

Se expide certificado de aptitud profesional NO

En el permiso aparece el código 95 NO

Información adicional

Hay dos versiones de este modelo (en el reverso, descripción de las clasificaciones en una o dos columnas), pero sin diferencias significativas.

El primer permiso de categoría B se expedía por un período de dos años. Al cabo de dos años, se expedía el siguiente permiso de categoría B válido hasta los 70 años de edad.

Finlandia - FIN2

(01/10/1990 - 30/06/1996)



AJOKORTTI - KÖRKORT
DRIVING LICENCE - PERMIS DE CONDUIRE

SUOMI SF FINLAND

1. Sukunimi
Efternamn: KAARALAINEN AKKUNEN-BILSTROM

2. Etunimi
Förnamn: TUULIKKI TELLERVO KAROLIINA

3. Henkilötunnus
Personbeteckning: 041252-177C

Haltijan nimi kirjoitus - Innehavarens namnteckning
Tuulikki Kaaralainen

5.6. Myöntäjä
Beviljat av: AJOKORTTILAN NMS

7. Vain. voimassaolopäivä
Sista giltighetsdag: 04.12.2022

8. Ajoneuvoluokka
Fordonsklass: A B* C*

ERITYISEHDOT
SPECIALVILLKOR: 1, 2, 3

1. KAKSOISKPL - DUPLIKAT

4c 9 12 4b

12

4. Palautusosoite - Returadress: ARK/BIRC, PL-PB 22, 00131 Helsinki - Helsingfors, Suomi - Finland

AJONEUVOLUOKAT - FORDONSKLASSER	ERITYISEHDOT - SPECIALVILLKOR
A Mootoripyörät - Motorcyklar (Jos haltija ei ole täyttänyt 18 vuotta, vain kevyet mootoripyörät - Här innehavaren ej fyllt 18 år, endast lätta motorcyklar)	1 Silmäläsit - Glasögon
B Henkilö- ja pakettiautot - Person- och paketbilar (Kokonaispaino enintään 3.500 kg - Totalvikt högst 3.500 kg)	2 Kuulolaitte - Hörrapparater
C Kuorma-autot - Lastbilar	3 Automaattivaihteisto - Automatväxel
D Linja-autot - Bussar	4 Hyväksytyt ajolaitteet - Godkända köranordningar
E Ajoneuvoyhdistelmät - Fordonskombinationer	5 Poikkeuslupa - Undantagstillstånd
T Traktorit - Traktorer	Jos kirjaimet MP - MC - Om bokstäverna MP - MC (Ajoneuvoluokkaa A koskevan henkilökohtaisen nopeusrajoituksen 80 km/h viimeinen voimassaolopäivä) (Den personliga hastighetsbegränsningens 80 km/h sista giltighetsdag gällande fordonsklass A)

AUTOREKISTERIKESKUS
BILREGISTERCENTRALEN

Etupuolella oleva viivakoodi ilmaisee haltijan henkilötunnuksen. - Sträckkoden på framsidan anger innehavarens personbeteckning.

Descripción física

Dimensiones	74 x 105 mm
Formato	A7
Material	Policarbonato
Color	Rosa
Particularidades	Bilingüe (finés/sueco)

Medidas de seguridad

Microletra

Ubicación	Parte superior del anverso
Características	Palabras "AJOKORTTI KÖRKORT"
Método de verificación	Lupa



Motivo de seguridad

Ubicación	Todo el documento
Características	Motivo de seguridad de líneas finas que cubre todo el fondo del permiso
Método de verificación	Lupa

Motivo grabado

Ubicación	Reverso
Características	Motivo de ondas en el centro y código de país "SF". En la parte inferior, las palabras "PERMIS DE CONDUIRE AJOKORTTI - KÖRKORT".
Método de verificación	Motivo visible al inclinar el permiso; también puede notarse al tacto.



Código de barras

Ubicación	Anverso, en el ángulo inferior derecho
Características	En el anverso, número de identificación del titular (sección 3 del permiso) en forma de código de barras La información corresponde al número del permiso.
Método de verificación	Lector de código de barras



Categorías

Categoría	Período de validez
A, BE, C, (T)	Hasta 70 años de edad; más de 65 años de edad: 5 años.
B	Primer permiso: 2 años. Hasta 70 años de edad; más de 65 años de edad: 5 años.
CE, D, DE	Hasta 70 años de edad; más de 70 años de edad: no se renueva.

Categorías nacionales

Categoría nacional	Descripción de la categoría nacional
T	Tractores (excepto tractores de carretera), maquinaria de trabajo motorizada y vehículos para la nieve, incluido cualquier vehículo remolcado por ellos.

Códigos

Códigos nacionales	Descripción	Códigos de la UE
1	Gafas	01
2	Audífonos	02
3	Transmisión automática	10.02
4	Equipos de conducción autorizados	
5	Exención	

Conductores profesionales

Se expide certificado de aptitud profesional NO

En el permiso aparece el código 95 NO

Información adicional

Hay 4 versiones de este modelo, pero sin diferencias significativas.

A partir de la segunda versión, el código de país de Finlandia que aparece en la parte superior del anverso cambia de "SF" a "FIN".

En la tercera versión, el nombre del registro de vehículos, en el ángulo inferior izquierdo del reverso, pasa de la derecha a debajo del logotipo, cuyo diseño se actualiza.

En la cuarta versión, el nombre del registro de vehículos, en el reverso, pasa de ser "Autorekisterikeskus" a "Ajoneuvohallintokeskus".

El primer permiso de categoría B se expedía por un período de dos años. Al cabo de dos años, se expedía el siguiente permiso de categoría B válido hasta los 70 años de edad.

Finlandia - FIN3

(01/07/1996 - 31/12/1997)



AJOKORTTI - KÖRKORT
DRIVING LICENCE - PERMIS DE CONDURE

SUOMI **FIN** FINLAND

1. Sukunimi
Etternamn: KAARALAINEN AKKUNEN-BILSTROM

2. Etunimet
Förnamn: TUULIKKI TUULERVO KAROLIINA

3. Henkilötunnus
Personbeteckning: 041252-N7C

Haltijan nimikirjoitus - Innehavarens namnteckning: Tuulikki Kaaralainen

5.6. Myöntäjä
Beviljat av: AJOKORTTILAN NMS

7. Viim. voimassaolopv.
Sista giltighetsdag: 20.12.2022

8. Ajokorttiluokka
Körkortsklass: A B* C* **

ERITYISEHDOT - SPECIALVILLKOR: 1,2,3,4,5

70. AUS. 123456789012345678901
1. KAKSOISKPL - DUBLIKAT

Lk/kl A, ≤25 kW, ≤0,16 kW,
02.05.1997 asti/t.o.m

Red circles with numbers: 1 (Sukunimi), 2 (Etunimet), 3,5 (Henkilötunnus), 6 (Suomi/Finland), 7 (Ajokorttiluokka).

4c 4b 9 12

12

AJOKORTTILUOKAT KÖRKORTSSKLASSER	ERITYISEHDOT SPECIALVILLKOR
A1 Moottoripyörät - Motorcyklar ≤125 cm ³ ja/och ≤11 kW	1 Silmälasit - Glasögon
A Muut kuin A1-luokan moottoripyörät Andra motorcyklar än av klass A1	2 Kuulolaite - Hörapparater
B Henkilö-, paketti- ja muut ajoneuvot Person-, paketbilar och andra fordon ≤3500 kg ja/och ≤(1 + 8) henk./pers.	3 Automaattivaihteisto - Automatväxel
C Kuorma-autot ja muut ajoneuvot Lastbilar och andra fordon >3500 kg ja/och ≤(1 + 8) henk./pers.	4 Hyväksytyt ajolaitteet - Godkända köranordningar
D1 Linja-autot ja muut ajoneuvot Bussar och andra fordon >(1 + 8) ja/och ≤(1 + 16) henk./pers.	5 Poikkeuslupa - Undantagstillstånd
D Linja-autot ja muut ajoneuvot Bussar och andra fordon >(1 + 16) henk./pers.	4 Palautusosoite - Returadress:
E Ajoneuvoyhdistelmät Fordonskombinationer	AJONEUVOHALLINTOKESKUS FORDONSFÖRVALTNINGSCENTRALEN VEHICLE ADMINISTRATION CENTRE
T Traktorit - Traktorer	PL-PB 108, FIN 00531 HELSINKI - HELSINGFORS, SUOMI - FINLAND

Etupuolella oleva viivakoodi ilmaisee haltijan henkilötunnuksen.
Strekkoden på framsidan anger innehavarens personbeteckning.

Descripción física

Dimensiones	74 x 105 mm
Formato	A7
Material	Polycarbonato
Color	Rosa
Particularidades	Bilingüe (finés/sueco)

Medidas de seguridad

Motivo de seguridad

Ubicación	Todo el documento
Características	Motivo de seguridad de líneas finas que cubre todo el fondo del permiso
Método de verificación	Lupa

Motivo grabado

Ubicación	Reverso
Características	Motivo de ondas en el centro y código de país "FIN" En la parte inferior, las palabras "PERMIS DE CONDUIRE AJOKORTTI - KÖRKORT"
Método de verificación	Motivo visible al inclinar el permiso; también puede notarse al tacto.



Grabado con láser

Ubicación	Anverso, en el ángulo inferior derecho
Características	En el anverso, número de identificación del titular (sección 3 del permiso) en forma de código de barras La información corresponde al número del permiso.
Método de verificación	Lector de código de barras



Microletra

Ubicación	Parte superior del anverso
Características	Palabras "AJOKORTTI KÖRKORT"
Método de verificación	Lupa



Categorías

Categoría	Período de validez
A1, A, BE, C, (T)	Hasta 70 años de edad; más de 65 años de edad: 5 años.
B	Primer permiso: 2 años. hasta 70 años de edad; más de 65 años de edad: 5 años.
CE, D1, D1E, D, DE	Hasta 70 años de edad; más de 70 años de edad: no se renueva.

Categorías nacionales

Categoría nacional	Descripción de la categoría nacional
T	Tractores (excepto tractores de carretera), maquinaria de trabajo motorizada y vehículos para la nieve, incluido cualquier vehículo remolcado por ellos.

Códigos

Códigos nacionales	Descripción	Códigos de la UE
1	Gafas	01
2	Audífonos	02
3	Transmisión automática	10.02
4	Equipos de conducción autorizados	
5	Exención	

Conductores profesionales

Se expide certificado de aptitud profesional NO

En el permiso aparece el código 95 NO

Información adicional

El primer permiso de categoría B se expedía por un período de dos años. Al cabo de dos años, se expedía el siguiente permiso de categoría B válido hasta los 70 años de edad.

Finlandia - FIN4A

(01/01/1998 - 31/12/1999)















AJOKORTTI KÖRKORT **SUOMI FINLAND**

1. AUTOILIJÄ
2. AILA ANNIKKI
3. 10.10.1952 FIN
4a. 15.01.1998 4b. 10.10.2022
4c. AJOKORTTILA PL
4d. 199745123456
9. A BE C
5. 101052-710F

Aila Annikki
SPECIMEN

101052

Europas yhteisöjen malli
Europas gemenskapernas modell

13.	9.	10.	11.	12.
	A1 			
	A 	25.07.1971	10.10.2022	
	B 	25.07.1971	10.10.2022	
	C1 			
	C 	15.01.1998	10.10.2022	
	D1 			
	D 			
	BE 	15.09.1996	10.10.2022	
	C1E 			
	CE 			
	D1E 			
	DE 			
	T 			
	12. 01			

13.

14.

 **AKE**

Ajoneuvohallintokeskus
Fordonförvaltningscentralen
Vehicle Administration

Palautusosoite - Returadress:
PL-PB 120, FIN-00101 Helsinki-Helsingfors,
Suomi - Finland

1. Sukunimi/Efternamn
2. Etunimi/Förnamn
3. Synt.aika ja -paikka/
Födelse tid och -plats
4a. Myönnetty/Utfärdad
4b. Viim. voim. olopv./
Sista giltighetsdag
4c. Myöntäjä/Utfärdare
4d. Hallinnöll. nro/Administrativt nr
5. Ajokortin nro/Körkortets nr
9. Ajokorttiluokat/Körkortsklasser
10. Myönnetty (pvm)/Utfärdad (dtm)
11. Viim. voim. olopv./
Sista giltighetsdag
12. Erytisehdot/Specialvillkor

Descripción física

Dimensiones	85,6 x 53,98 mm
Formato	ID-1
Material	Polycarbonato
Color	Rosa
Particularidades	Bilingüe (finés/sueco)

Medidas de seguridad

Microletra

Ubicación	Anverso
Características	Línea en la parte superior del anverso con las palabras "AJOKORTTI KÖRKORT" En la parte superior derecha, las letras "FIN" formadas por las palabras "SUOMI FINLAND".
Método de verificación	Lupa



Motivo de seguridad

Ubicación	Todo el documento
Características	Motivo de seguridad de líneas finas e impresión en arco iris que cubren todo el fondo del permiso
Método de verificación	Lupa

Motivo grabado

Ubicación	Centro del anverso
Características	Motivo de líneas en forma de discos
Método de verificación	Motivo visible al inclinar el permiso; también puede notarse al tacto.



Motivo grabado

Ubicación	Centro del reverso
Características	Motivo de líneas en forma de discos y el texto "PERMIS DE CONDUIRE DRIVING LICENCE AJOKORTTI KÖRKORT FIN"
Método de verificación	Motivo visible al inclinar el permiso; también puede notarse al tacto.



Impresión fluorescente

Ubicación	Anverso
Características	La palabra "FIN" repetida varias veces y las estrellas de la bandera europea impresas en azul fluorescente El motivo de seguridad que sigue el motivo del fondo es amarillo a la luz ultravioleta
Método de verificación	Luz ultravioleta



Grabado con láser

Ubicación	Anverso, en el ángulo inferior derecho
Características	Anverso:
Método de verificación	Secciones 1 y 2: a simple vista Sección 3: lector de código de barras



Categorías

Categoría	Período de validez
A1, A, BE, C1, C, (T)	Hasta 70 años de edad; más de 65 años de edad: 5 años.
B	Primer permiso: 2 años. hasta 70 años de edad; más de 65 años de edad: 5 años.

C1E, CE, D1, D1E, D, DE Hasta 70 años de edad; Más de 70 años de edad: no se renueva.

Categorías nacionales

Categoría nacional	Descripción de la categoría nacional
M	Ciclomotores y vehículos de cuatro ruedas ligeros:
T	Tractores (excepto tractores de carretera), maquinaria de trabajo motorizada y vehículos para la nieve, incluido cualquier vehículo remolcado por ellos.

Códigos

Códigos nacionales	Descripción
103(n)	Duplicado de la licencia, número de serie del duplicado incluido en el código
105	Exención

Conductores profesionales

Se expide certificado de aptitud profesional NO

En el permiso aparece el código 95 NO

Información adicional

La habilitación para conducir vehículos de categoría T va incluida en todas las demás categorías, excepto M/AM. La categoría T no aparece en el permiso si ya figuran otras categorías de vehículos que la incluyen. Solo podrá figurar en el permiso si el titular ha superado un examen específico para la categoría T.

El primer permiso de categoría B se expedía por un período de dos años. Al cabo de dos años, se expedía el siguiente permiso de categoría B válido hasta los 70 años de edad.

Finlandia - FIN4B

(01/01/2000 - 31/04/2004)



AJOKORTTI KÖRKORT

SUOMI
FINLAND



1. MOPOILIJA

2. MERI

3. 01.01.1985 FIN

4a. 01.01.2000 4b. 01.01.2055

4c. AJOKORTTILA PL

4d. 198745123456

9. M

5. 010185-710F



13.

14.

















AKE

Ajoneuvohallintokeskus
Fordonförvaltningscentralen
Vehicle Administration

Palautusosoite - Returadress:
PL-PB 120, FIN-00101 Helsinki-Helsingfors,
Suomi - Finland

1. Sukunimi/Efternamn
2. Etunimet/Förnamn
3. Synt.aika ja -paikka/
Födelseid och -plats
- 4a. Myönnetty/Utfärdad
- 4b. Viim. voim.olopv./
Sista giltighetsdag
- 4c. Myöntäjä/Utfärdare
- 4d. Hallinnoll. nro/Administrativt nr
5. Ajokortin nro/Körkortets nr
9. Ajokorttluokat/Körkortsklasser
10. Myönnetty (pvm)/Utfärdad (dtm)
11. Viim. voim.olopv./
Sista giltighetsdag
12. Erityisehdot/Specialvillkor

	9.	10.	11.	12.
A1				
A				
B				
C1				
C				
D1				
D				
BE				
C1E				
CE				
D1E				
DE				
M		01.01.2000	01.01.2055	
T				
12.				

Descripción física

Dimensiones	85,6 x 53,98 mm
Formato	ID-1
Material	Polycarbonato
Color	Rosa
Particularidades	Bilingüe (finés/sueco)

Medidas de seguridad

Microletra

Ubicación	Anverso
Características	Línea en la parte superior del anverso con las palabras "AJOKORTTI KÖRKORT" En la parte superior derecha, las letras "FIN" formadas por las palabras "SUOMI FINLAND".
Método de verificación	Lupa



Motivo de seguridad

Ubicación	Todo el documento
Características	Motivo de seguridad de líneas finas e impresión en arco iris que cubren todo el fondo del permiso
Método de verificación	Lupa

Motivo grabado

Ubicación	Centro del anverso
Características	Motivo de líneas en forma de discos
Método de verificación	Motivo visible al inclinar el permiso; también puede notarse al tacto.



Motivo grabado

Ubicación	Centro del reverso
Características	Motivo de líneas en forma de discos y el texto "PERMIS DE CONDUIRE DRIVING LICENCE AJOKORTTI KÖRKORT FIN"
Método de verificación	Motivo visible al inclinar el permiso; también puede notarse al tacto.



Impresión fluorescente

Ubicación	Anverso
Características	La palabra "FIN" repetida varias veces y las estrellas de la bandera europea impresas en azul fluorescente El motivo de seguridad que sigue el motivo del fondo es amarillo a la luz ultravioleta
Método de verificación	Luz ultravioleta



Grabado con láser

Ubicación	Anverso, en el ángulo inferior derecho
Características	Anverso:
Método de verificación	Secciones 1 y 2: a simple vista Sección 3: lector de código de barras

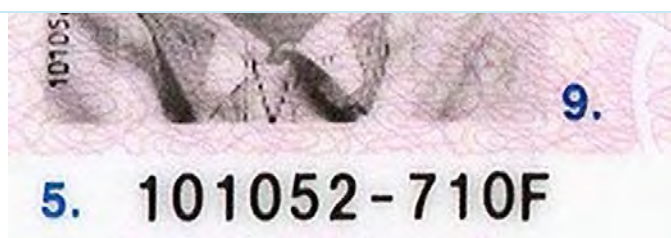

Categorías

Categoría	Período de validez
A1, A, BE, C1, C, (M), (T)	Hasta 70 años de edad; más de 65 años de edad: 5 años.
B	Primer permiso: 2 años. hasta 70 años de edad; más de 65 años de edad: 5 años.
C1E, CE, D1, D1E, D, DE	Hasta 70 años de edad; más de 70 años de edad: no se renueva.

Categorías nacionales

Categoría nacional	Descripción de la categoría nacional
M	Ciclomotores y vehículos de cuatro ruedas ligeros:
T	Tractores (excepto tractores de carretera), maquinaria de trabajo motorizada y vehículos para la nieve, incluido cualquier vehículo remolcado por ellos

Códigos

Códigos nacionales	Descripción
103(n)	Duplicado de la licencia, número de serie del duplicado incluido en el código
105	Exención

Conductores profesionales

Se expide certificado de aptitud profesional	NO
En el permiso aparece el código 95	NO

Información adicional

Para distinguirlo del permiso FIN4A, el cuadro que figura en el reverso del permiso FIN4B incluye la categoría M y una versión actualizada del logotipo del organismo responsable del registro.

La habilitación para conducir vehículos de categoría T va incluida en todas las demás categorías, excepto M/AM. La categoría T no aparece en el permiso si ya figuran otras categorías de vehículos que la incluyen. Solo podrá figurar en el permiso si el titular ha superado un examen específico para la categoría T.

El primer permiso de categoría B se expedía por un período de dos años. Al cabo de dos años, se expedía el siguiente permiso de categoría B válido hasta los 70 años de edad.

Finlandia - FIN4C

(01/05/2004 - 23/03/2007)



AJOKORTTI KÖRKORT

SUOMI FINLAND



300945

1. HÄMÄLÄINEN
2. LEILA
3. 30.09.1945 FIN
- 4a. 01.05.2004 4b. 30.09.2015
- 4c. HELSINKI PL
- 4d. 200416123339

SPECIMEN

A B E C

5. 300945-0000

Euroopan yhteisöjen malli
Europeiska gemenskapernas modell.



13.

14.

















AKE

*Ajoneuvohallintokeskus
Fordonförvaltningscentralen
Vehicle Administration*

Palautusosoite - Returadress:
PL-PB 120, FIN-00101 Helsinki-Helsingfors,
Suomi - Finland

1. Sukunimi/Efternamn
2. Etunimi/Förnamn
3. Synt.aika ja -paikka/
Födelse tid och -plats
- 4a. Myönnetty/Utfärdat
- 4b. Vlm. voim. olopv./
Sista giltighetsdag
- 4c. Myöntäjä/Utfärdare
- 4d. Hallinnoll. nro/Administrativt nr
5. Ajokortin nro/Körkortets nr
9. Ajokorttiluokat/Körkortsklasser
10. Myönnetty (pvm)/Utfärdat (dtm)
11. Vlm. voim. olopv./
Sista giltighetsdag
12. Erityisehdot/Specialvillkor

	9.	10.	11.	12.
A1 				
A 		01.01.1980	30.09.2015	
B 		01.01.1980	30.09.2015	
C1 				
C 		10.10.1990	30.09.2015	
D1 				
D 				
BE 		30.10.1997	30.09.2015	
C1E 				
CE 				
D1E 				
DE 				
M 				
T 				
12. 01				

Descripción física

Dimensiones	85,6 x 53,98 mm
Formato	ID-1
Material	Polycarbonato
Color	Rosa
Particularidades	Bilingüe (finés/sueco)

Medidas de seguridad

Microletra

Ubicación	Anverso
Características	Línea en la parte superior del anverso con las palabras "AJOKORTTI KÖRKORT" En la parte superior derecha, las letras "FIN" formadas por las palabras "SUOMI FINLAND".
Método de verificación	Lupa



Motivo de seguridad

Ubicación	Todo el documento
Características	Motivo de seguridad de líneas finas e impresión en arco iris que cubren todo el fondo del permiso
Método de verificación	Lupa

Motivo grabado

Ubicación	Centro del anverso
Características	Motivo de líneas en forma de discos
Método de verificación	Motivo visible al inclinar el permiso; también puede notarse al tacto.



Motivo grabado

Ubicación	Centro del reverso
Características	Motivo de líneas en forma de discos y el texto "PERMIS DE CONDUIRE DRIVING LICENCE AJOKORTTI KÖRKORT FIN"
Método de verificación	Motivo visible al inclinar el permiso; también puede notarse al tacto.



Impresión fluorescente

Ubicación	Anverso
Características	La palabra "FIN" repetida varias veces y las estrellas de la bandera europea impresas en azul fluorescente El motivo de seguridad que sigue el motivo del fondo es amarillo a la luz ultravioleta
Método de verificación	Luz ultravioleta



Grabado con láser

Ubicación	Anverso, en el ángulo inferior derecho
Características	Anverso:
Método de verificación	Secciones 1 y 2: a simple vista Sección 3: lector de código de barras



Tinta ópticamente variable (OVI)

Ubicación	Ángulo inferior derecho del anverso
Características	Logotipo de la AKE (el mismo logotipo en el borde izquierdo del reverso)
Método de verificación	Al inclinar el permiso el color cambia del verde al dorado.

Categorías

Categoría	Período de validez
A1, A, BE, C1, C, (T)	Hasta 70 años de edad; más de 65 años de edad: 5 años.
B	Primer permiso: 2 años. hasta 70 años de edad; más de 65 años de edad: 5 años.
C1E, CE, D1, D1E, D, DE	Hasta 70 años de edad; más de 70 años de edad: no se renueva.

Categorías nacionales

Categoría nacional	Descripción de la categoría nacional
M	Ciclomotores y vehículos de cuatro ruedas ligeros:
T	Tractores (excepto tractores de carretera), maquinaria de trabajo motorizada y vehículos para la nieve, incluido cualquier vehículo remolcado por ellos.

Códigos

Códigos nacionales	Descripción
103(n)	Duplicado de la licencia, número de serie del duplicado incluido en el código
105	Exención
111	Dispositivo antiarranque por alcoholemia

Conductores profesionales

Se expide certificado de aptitud profesional NO

En el permiso aparece el código 95 NO

Información adicional

Para distinguirlo del permiso FIN4B, en el fondo del anverso del permiso FIN4C figuran las palabras "permiso de conducción" en las lenguas de los países que se adhirieron a la UE en 2004. El anverso incluye el logotipo de la AKE en impresión OVI.

La habilitación para conducir vehículos de categoría T va incluida en todas las demás categorías, excepto M/AM. La categoría T no aparece en el permiso si ya figuran otras categorías de vehículos que la incluyen. Solo podrá figurar en el permiso si el titular ha superado un examen específico para la categoría T.

El primer permiso de categoría B se expedía por un período de dos años. Al cabo de dos años, se expedía el siguiente permiso de categoría B válido hasta los 70 años de edad.

Finlandia - FIN4D

(24/03/2007 - 31/03/2010)



FIN

AJOKORTTI KÖRKORT **SUOMI FINLAND**

1. AUTOILIJÄ
2. ANNE
3. 10.01.1985
4a. 01.03.2007 4b. 10.01.2055
4c. HELSINKI PL
4d. 200710010000
9. A B
5. 100185-0000

European yrityksöjen malli.
Europäiska gemenskapernas modell.

13.

14.

AKE
Ajoneuvohallintokeskus
Fordonförvaltningscentralen
Vehicle Administration
Palautusosoite - Returadress:
PL-PB 120, FIN-00101 Helsinki-Helsingfors,
Suomi - Finland

1. Sukunimi/Efternamn
2. Etunimet/Förnamn
3. Synt.aika ja -paikka/
Födelse tid och -plats
4a. Myönnetty/Utfärdad
4b. Viim. voim.olop./
Sista giltighetsdag
4c. Myöntäjä/Utfärdare
4d. Hallinnoll. nro/Administrativt nr
5. Ajokortin nro/Körkortets nr
9. Ajokorttiluokat/Körkortsklasser
10. Myönnetty (pvm)/Utfärdad (dtm)
11. Viim. voim.olop./
Sista giltighetsdag
12. Erityisohjeet/Specialvillkor

	9.	10.	11.	12.
A1				
A		25.02.2003	10.01.2055	
B		15.02.2003	10.01.2055	
C1				
C				
D1				
D				
BE				
C1E				
CE				
D1E				
DE				
M		01.01.2000	10.01.2055	
T				
12.				

Descripción física

Dimensiones	85,6 x 53,98 mm
Formato	ID-1
Material	Polycarbonato
Color	Rosa
Particularidades	Bilingüe (finés/sueco)

Medidas de seguridad

Microletra

Ubicación	Anverso
Características	Línea en la parte superior del anverso con las palabras "AJOKORTTI KÖRKORT" En la parte inferior derecha, las letras "FIN" formadas por las palabras "SUOMI FINLAND"
Método de verificación	Lupa



Motivo de seguridad

Ubicación	Todo el documento
Características	Motivo de seguridad de líneas finas e impresión en arco iris que cubren todo el fondo del permiso
Método de verificación	Lupa

Motivo grabado

Ubicación	Centro del anverso
Características	Motivo de líneas en forma de discos
Método de verificación	Motivo visible al inclinar el permiso; también puede notarse al tacto.



Motivo grabado

Ubicación	Centro del reverso
Características	Motivo de líneas en forma de discos y el texto "PERMIS DE CONDUIRE DRIVING LICENCE AJOKORTTI KÖRKORT FIN"
Método de verificación	Motivo visible al inclinar el permiso; también puede notarse al tacto.



Impresión fluorescente

Ubicación	Anverso
Características	La palabra "FIN" repetida varias veces y las estrellas de la bandera europea impresas en azul fluorescente El motivo de seguridad que sigue el motivo del fondo es amarillo a la luz ultravioleta
Método de verificación	Luz ultravioleta



Grabado con láser

Ubicación	Anverso, en el ángulo inferior derecho
Características	Anverso:
Método de verificación	Secciones 1 y 2: a simple vista Sección 3: lector de código de barras



Tinta ópticamente variable (OVI)

Ubicación	Ángulo inferior derecho del anverso
Características	Logotipo de la AKE (el mismo logotipo en el borde izquierdo del reverso)
Método de verificación	Al inclinar el permiso el color cambia del verde al dorado.

Categorías

Categoría	Período de validez
A1, A, BE, C1, C, (T)	Hasta 70 años de edad; más de 65 años de edad: 5 años.
B	Primer permiso: 2 años. hasta 70 años de edad; más de 65 años de edad: 5 años.
C1E, CE, D1, D1E, D, DE	Hasta 70 años de edad; más de 70 años de edad: no se renueva.

Categorías nacionales

Categoría nacional	Descripción de la categoría nacional
M	Ciclomotores y vehículos de cuatro ruedas ligeros:
T	Tractores (excepto tractores de carretera), maquinaria de trabajo motorizada y vehículos para la nieve, incluido cualquier vehículo remolcado por ellos

Códigos

Códigos nacionales	Descripción
103(n)	Duplicado de la licencia, número de serie del duplicado incluido en el código
105	Exención
111	Dispositivo antiarranque por alcoholemia

Conductores profesionales

Se expide certificado de aptitud profesional NO

En el permiso aparece el código 95 SÍ

Información adicional

Para distinguirlo del permiso FIN4C, en el fondo del anverso del permiso FIN4D figuran las palabras "permiso de conducción" en las lenguas de los países que se adhirieron a la UE en 2007.

La habilitación para conducir vehículos de categoría T va incluida en todas las demás categorías, excepto M/AM. La categoría T no aparece en el permiso si ya figuran otras categorías de vehículos que la incluyen. Solo podrá figurar en el permiso si el titular ha superado un examen específico para la categoría T.

Las edades máximas de los permisos del grupo 2 se modificaron el 1 de febrero de 2010; hasta 70 años de edad: $\geq 68 - 2$ años.

El primer permiso de categoría B se expedía por un período de dos años. Al cabo de dos años, se expedía el siguiente permiso de categoría B válido hasta los 70 años de edad.

Finlandia - FIN4E

(01/04/2010 - 18/01/2013)



AJOKORTTI KÖRKORT

SUOMI
FINLAND



01010

1. AUTOILIJÄ
2. MERI
3. 01.01.1985 FIN
- 4a. 01.04.2010 4b. 01.01.2055
- 4c. HELSINKI PL
- 4d.
9. A B C

5. 010185-710F

Euroopan yhteisöjen malli.
Europäiska gemenskapernas modell

Свидетелство за управление на МПС
Permiso de Conducción
Řidičský průkaz - Korkort
Führerschein - Juhiluba
Άδειά Οδηγίας - Driving Licence
Permis de conduire
Ceadúnas Tiomána
Patente di guida
Licența de conducere
Vairuotojo pažymėjimas
Vezetői engedély
Licenzja tas-Sewqan
Rijbewijs - Prawo Jazdy
Carta de Condução
Permis de conducere
Vodičský průkaz
Voznaško dovoljenje

















13.

14.



Liikenteen turvallisuusvirasto
Trafi
Finnish Transport Safety Agency
Palautusosoite - Returnaddress:
PL-PB 320, FI-00101 Helsinki-Helsingfors,
Suomi - Finland

1. Sukunimi/Efternamn
2. Etunimet/Förnamn
3. Synt.aika ja -paikka/
Födelse tid och -plats
- 4a. Myönnetty/Utfärdat
- 4b. Viim. voim. olopv./
Sista giltighetsdag
- 4c. Myöntäjä/Utfärdare
- 4d. Hallinnöll. nro/Administrativt nr
5. Ajokortin nro/Körkortets nr
9. Ajokorttiluokat/Körkortsklasser
10. Myönnetty (pvm)/Utfärdat (dtm)
11. Viim. voim. olopv./
Sista giltighetsdag
12. Erttyisehdot/Specialvillkor

	9.	10.	11.	12.
A1 				
A 		25.02.2003	01.01.2055	
B 		15.02.2003	01.01.2055	
C1 				
C 	01.04.2010	01.01.2055	95 (30.03.2015)	
D1 				
D 				
BE 				
C1E 				
CE 				
D1E 				
DE 				
M 	01.01.2000	01.01.2055		
T 				
12.				

Descripción física

Dimensiones	85,6 x 53,98 mm
Formato	ID-1
Material	Polycarbonato
Color	Rosa
Particularidades	Bilingüe (finés/sueco)

Medidas de seguridad

Microletra

Ubicación	Anverso
Características	Línea en la parte superior del anverso con las palabras "AJOKORTTI KÖRKORT" En la parte inferior derecha, las letras "FIN" formadas por las palabras "SUOMI FINLAND"
Método de verificación	Lupa

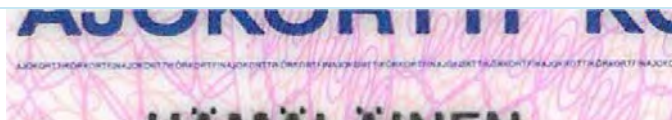

Motivo de seguridad

Ubicación	Todo el documento
Características	Motivo de seguridad de líneas finas e impresión en arco iris que cubren todo el fondo del permiso
Método de verificación	Lupa

Motivo grabado

Ubicación	Centro del anverso
Características	Motivo de líneas en forma de discos
Método de verificación	Motivo visible al inclinar el permiso; también puede notarse al tacto.



Motivo grabado

Ubicación	Centro del reverso
Características	Motivo de líneas en forma de discos y el texto "PERMIS DE CONDUIRE DRIVING LICENCE AJOKORTTI KÖRKORT FIN"
Método de verificación	Motivo visible al inclinar el permiso; también puede notarse al tacto.



Impresión fluorescente

Ubicación	Anverso
Características	La palabra "FIN" repetida varias veces y las estrellas de la bandera europea impresas en azul fluorescente El motivo de seguridad que sigue el motivo del fondo es amarillo a la luz ultravioleta
Método de verificación	Luz ultravioleta



Imagen láser cambiante (CLI)

Ubicación	Parte inferior derecha del anverso
Características	El logotipo de la Trafi, el año de nacimiento del titular y la palabra "FIN" cambian dentro de la imagen.
Método de verificación	La imagen visible cambia al inclinar el permiso

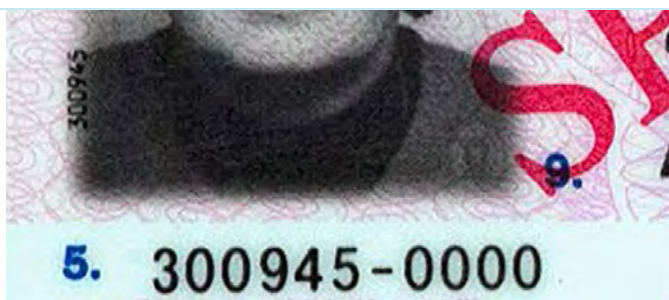

Grabado con láser

Ubicación	Anverso, en el ángulo inferior derecho
Características	Anverso:
Método de verificación	Secciones 1 y 2: a simple vista Sección 3: lector de código de barras

Categorías

Categoría	Período de validez
AM, A1, A2, A, BE, C1, C, (T)	Hasta 70 años de edad; más de 65 años de edad: 5 años.
B	Primer permiso: 2 años. hasta 70 años de edad; más de 65 años de edad: 5 años.
C1E, CE, D1, D1E, D, DE	Hasta 70 años de edad; más de 68 años de edad: 2 años.

Categorías nacionales

Categoría nacional	Descripción de la categoría nacional
M	Ciclomotores y vehículos de cuatro ruedas ligeros:
T	Tractores (excepto tractores de carretera), maquinaria de trabajo motorizada y vehículos para la nieve, incluido cualquier vehículo remolcado por ellos

Códigos

Códigos nacionales	Descripción
103(n)	Duplicado de la licencia, número de serie del duplicado incluido en el código
105	Exención
111	Dispositivo antiarranque por alcoholemia
113	Por motivos de salud, dispositivo antiarranque por alcoholemia

Conductores profesionales

Se expide certificado de aptitud profesional	NO
En el permiso aparece el código 95	SÍ

Información adicional

Para distinguirlo del permiso FIN4D, la impresión OVI en la esquina inferior derecha del anverso del permiso FIN4E se sustituye por una imagen láser cambiante y una versión actualizada del logotipo del organismo responsable del registro en el reverso.

La habilitación para conducir vehículos de categoría T va incluida en todas las demás categorías, excepto M/AM. La categoría T no aparece en el permiso si ya figuran otras categorías de vehículos que la incluyen. Solo podrá figurar en el permiso si el titular ha superado un examen específico para la categoría T.

A partir del 19 de enero de 2013, la categoría A incluye la categoría A2 salvo que haya expirado un período de 2 años. En caso contrario, incluye la categoría A, si el permiso se ha expedido antes de la fecha en cuestión.

El primer permiso de categoría B se expedía por un período de dos años. Al cabo de dos años, se expedía el siguiente permiso de categoría B válido hasta los 70 años de edad.

Finlandia - FIN5A

(19/01/2013→)



FIN

AJOKORTTI KÖRKORT
Driving Licence Permis de conduire

**SUOMI
FINLAND**

1. **Autoilija**
2. **Meri Anna Aurora**
3. **19.01.1985** **FIN**
4a. **19.01.2013** 4b. **19.01.2018**
4c. **Ajokorttilan viranomainen**
4d. **20130489000002**
5. **190185-0000**
7. *Meri Aurora*

9. **ABC**

90185
TraFi

90185

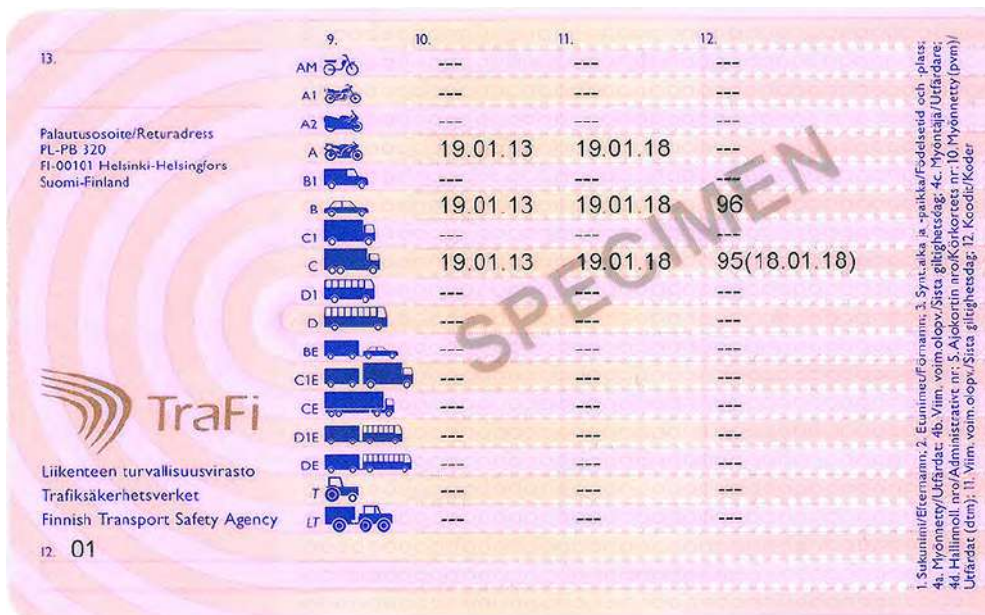















13.

Palautusosoite/Returadress
PL-PB 320
FI-00101 Helsinki-Helsingfors
Suomi-Finland

TraFi

Liikenteen turvallisuusvirasto
Trafiksäkerhetsverket
Finnish Transport Safety Agency

12. **01**

9.	10.	11.	12.
AM 	---	---	---
A1 	---	---	---
A2 	---	---	---
A 	19.01.13	19.01.18	---
B1 	---	---	---
B 	19.01.13	19.01.18	96
C1 	---	---	---
C 	19.01.13	19.01.18	95(18.01.18)
D1 	---	---	---
D 	---	---	---
BE 	---	---	---
C1E 	---	---	---
CE 	---	---	---
D1E 	---	---	---
DE 	---	---	---
T 	---	---	---
LT 	---	---	---

1. Sukunimi/Efternamn; 2. Etunimi/Fornamn; 3. Syntymä- ja -paikka/Födelselid och -plats;
4a. Myöntymä/Utfärdad; 4b. Viim. voim. olopy/Sista giltighetsdag; 4c. Myöntäjä/Utfärdare;
4d. Hiliimoll. nro/Administrative nr; 5. Ajokortin nro/Körkortets nr; 10. Myöntymä (pvni)/
Utfärdad (dtn); 11. Viim. voim. olopy/Sista giltighetsdag; 12. Koodi/Koder

Descripción física

Dimensiones	85,6 x 53,98 mm
Formato	ID-1
Material	Policarbonato
Color	Rosa
Particularidades	Bilingüe (finés/sueco)

Medidas de seguridad

Microletra

Ubicación	Parte superior del anverso
Características	Las palabras "AJOKORTTI KÖRKORT" encastradas y en relieve
Método de verificación	Lupa



Motivo de seguridad

Ubicación	Todo el documento
Características	Motivo de seguridad de líneas finas e impresión en arco iris que cubren todo el fondo del permiso
Método de verificación	Lupa

Motivo grabado

Ubicación	Bordes izquierdo y derecho del anverso
Características	Motivo grabado compuesto por pequeñas cuadrículas cuyos lados están compuestos por la palabra "FIN"
Método de verificación	Motivo visible al inclinar el permiso; también puede notarse al tacto. El texto puede leerse con ayuda de una lupa.



Motivo grabado

Ubicación	Ángulo inferior derecho del reverso
Características	Motivo en forma de mapa de Finlandia compuesto por las palabras "SUOMI FINLAND"
Método de verificación	Motivo visible al inclinar el permiso; también puede notarse al tacto. El texto puede leerse con ayuda de una lupa.

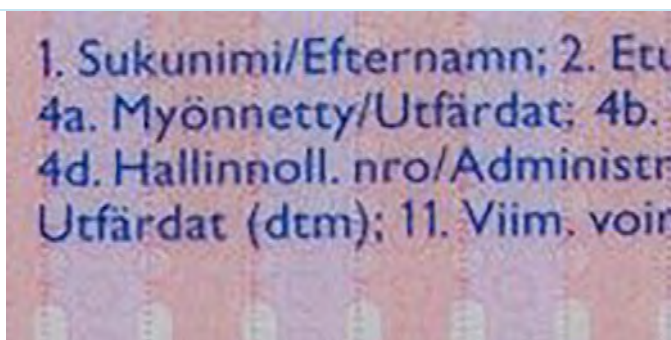

Impresión fluorescente

Ubicación	Anverso
Características	Motivo en forma de faro de automóvil que brilla en verde fluorescente
Método de verificación	Luz ultravioleta



Impresión fluorescente

Ubicación	Reverso
Características	Motivo en forma de faro trasero de automóvil en rojo fluorescente a lo largo de la parte inferior del reverso
Método de verificación	Luz ultravioleta

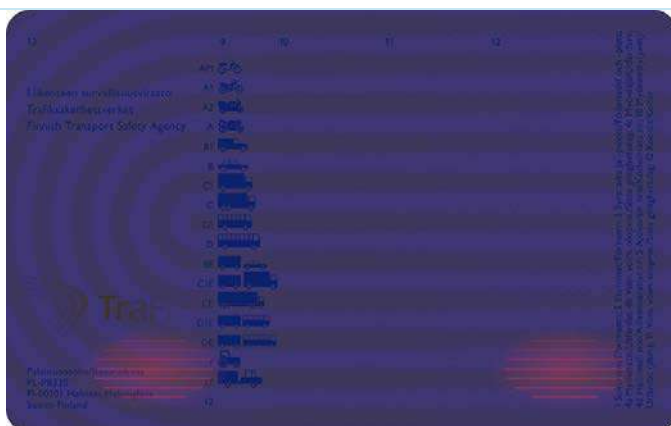

Tinta ópticamente variable (OVI)

Ubicación	Borde izquierdo del reverso
Características	Logotipo de la TraFi
Método de verificación	Al inclinar el permiso el color cambia del verde al dorado.



Grabado con láser

Ubicación	Anverso, en el ángulo inferior derecho
Características	Anverso:
Método de verificación	Secciones 1 y 2: a simple vista Sección 3: lector de código de barras



Imagen láser cambiante (CLI)

Ubicación	Parte inferior derecha del anverso
Características	Foto del titular y fecha de nacimiento que cambian con la imagen
Método de verificación	La imagen visible cambia al inclinar el permiso

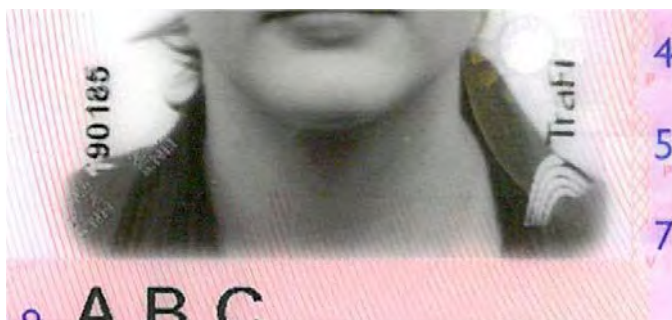

Dispositivo difractante ópticamente variable

Ubicación	Cubriendo parcialmente la esquina inferior derecha de la fotografía del titular en el anverso
Características	Imagen transparente en la que cambian el color y los motivos. El contraste del texto "FIN" a lo largo de la parte inferior de la imagen cambia de oscuro a claro.
Método de verificación	Inclinando el permiso



Categorías

Categoría	Período de validez
AM, A1, A2, A, BE	Hasta 70 años de edad: 15 años. Más de 65 años de edad: 5 años.
B	Primer permiso: 2 años. Hasta 70 años de edad: 15 años. Más de 65 años de edad: 5 años.
C1, C1E, C, CE, D1, D1E, D, DE	Hasta 70 años de edad: 5 años. Más de 68 años de edad: 2 años.
(T), (LT)	Hasta 70 años de edad: 15 años. Más de 65 años de edad: 5 años.

Categorías nacionales

Categoría nacional	Descripción de la categoría nacional
T	Tractores (excepto tractores de carretera), maquinaria de trabajo motorizada y vehículos para la nieve, incluido cualquier vehículo remolcado por ellos.
LT	Tractores de carretera y sus remolques

Códigos

Códigos nacionales	Descripción	Códigos de la UE
103(n)	Duplicado del permiso, número de serie del duplicado incluido en el código	
105	Exención	
111	Dispositivo antiarranque por alcoholemia	
113	Por motivos de salud, dispositivo antiarranque por alcoholemia	
114	Derecho condicional a conducir. Certificado válido únicamente en Finlandia.	

120	Categoría AM, ciclomotor	AM (limitado a ciclomotores)
121	Categoría AM, cuatriciclos ligeros	AM (limitado a los cuatriciclos de motor ligeros)
131	Habilitación limitada conforme al artículo 5, sección 4, de la ley finlandesa sobre el permiso de conducción	

Conductores profesionales

Se expide certificado de aptitud profesional NO

En el permiso aparece el código 95 SÍ

Información adicional

La habilitación para conducir vehículos de categoría T va incluida en todas las demás categorías, excepto M/AM. La categoría T no aparece en el permiso si ya figuran otras categorías de vehículos que la incluyen. Solo podrá figurar en el permiso si el titular ha superado un examen específico para la categoría T.

Cuando se solicite un duplicado de la licencia expedida antes del 19 de enero de 2013, la última fecha de expiración del duplicado será el 18 de enero de 2033 o antes de esta fecha si el titular cumple antes los 70 años.

El primer permiso de categoría B se expedirá por un período de dos años. Al cabo de dos años, el siguiente permiso de categoría B se expedirá por un período de 15 años.

El 17.06.2014 se presentó una versión actualizada que incluía en el anverso las palabras "permiso de conducción" en croata y cambiaba la F mayúscula a f minúscula en el logotipo de la Trafi (anverso: esquina inferior derecha de la fotografía facial del titular; reverso: en el logotipo de la Trafi).

Finlandia - FIN6 (Åland)

(01/08/1973 - 31/05/1992)

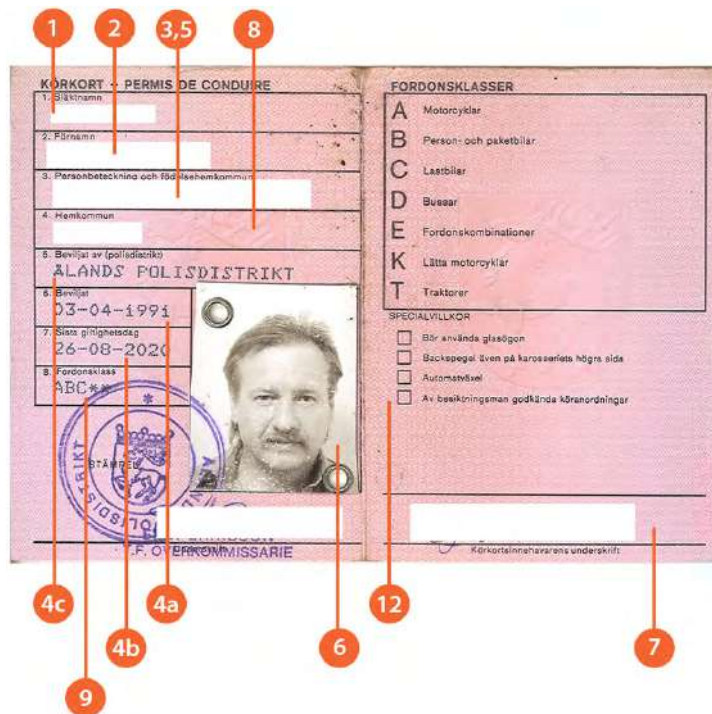

KÖRKORT - PERMIS DE CONDUIRE

1. Släktnamn
2. Förnamn
3. Personbeteckning och födelsekommun
4. Hemkommun
5. Beviljat av (polisdistrikt)
ÅLANDS POLISDISTRIKT
6. Beviljat
03-04-1991
7. Sista giltighetsdag
26-08-2020
8. Fordonsklass
ABC*

FORDONSKLASSER

A Motorcyklar
B Person- och paketbilar
C Lastbilar
D Bussar
E Fordonskombinationer
K Lätta motorcyklar
T Traktorer

SPECIALVILLKOR

Bör använda glasögon
 Bakspegel även på karoseriets högra sida
 Automatsväxel
 Av besikningsman godkända körordningar

F. ÖVERKOMMISSARIE
Körkortsinnehavarens underskrift

Callouts: 1, 2, 3,5, 8, 4c, 4a, 4b, 9, 6, 12, 7

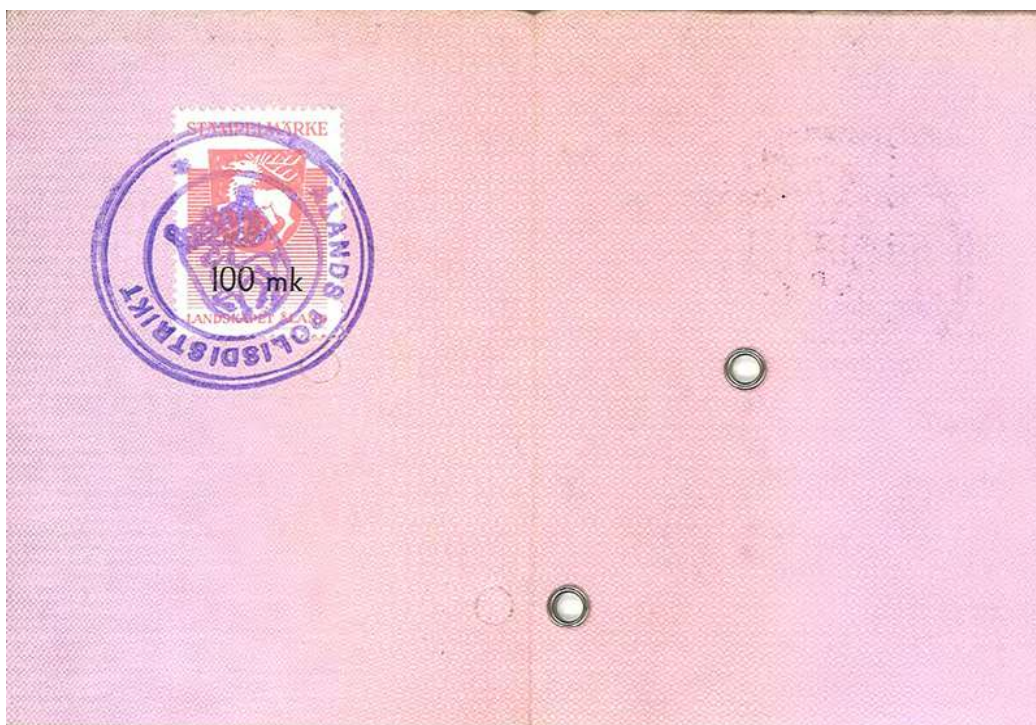

Descripción física

Dimensiones	106 x 148 mm
Formato	A6
Material	Papel
Color	Rosa
Particularidades	Monolingüe - Sueco

Medidas de seguridad

Símbolo heráldico

Ubicación	Dos figuras en el anverso
Características	Ciervo
Método de verificación	Visual

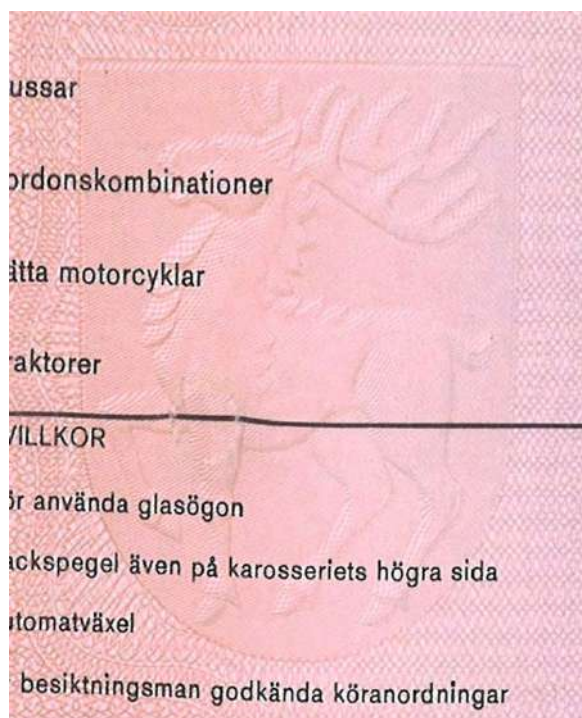

Categorías

Categoría	Período de validez
B, C (a partir del 1/1/1992)	Primer permiso: 2 años. Hasta 70 años de edad; más de 65 años de edad: 5 años.
A, B (hasta 31/12/1991 incl.), BE, C (hasta 31/12/1991 incl.), (KT), (T)	Hasta 70 años de edad; más de 65 años de edad: 5 años.
CE, D, DE	Hasta 70 años de edad; más de 70 años de edad: no se renueva.

Categorías nacionales

Categoría nacional	Descripción de la categoría nacional
(KT)	Motocicletas ligeras, sillas de ruedas, tractores, equipos de construcción, vehículos para la nieve, equipos motorizados y sus remolques
(T)	Tractores, equipos de construcción, vehículos para la nieve, equipos motorizados y sus remolques

Códigos

Códigos nacionales	Códigos de la UE
Debe llevar gafas	01
Retrovisor también en la parte derecha de la carrocería	42.01
Equipos de conducción autorizados por el inspector	Puede ser una adaptación según el código 10-44
Duplicado	71
Transmisión automática	78

Conductores profesionales

Se expide certificado de aptitud profesional NO

En el permiso aparece el código 95 NO

Información adicional

Cuando se expidieron por primera vez permisos de las categorías B y C, los permisos para solicitantes titulares de permisos válidos únicamente para las categorías A o T se emitían con un período de validez de 2 años a partir del 1/1/1992.

Finlandia - FIN7 (Åland)

(01/06/1992 - 31/12/1997)

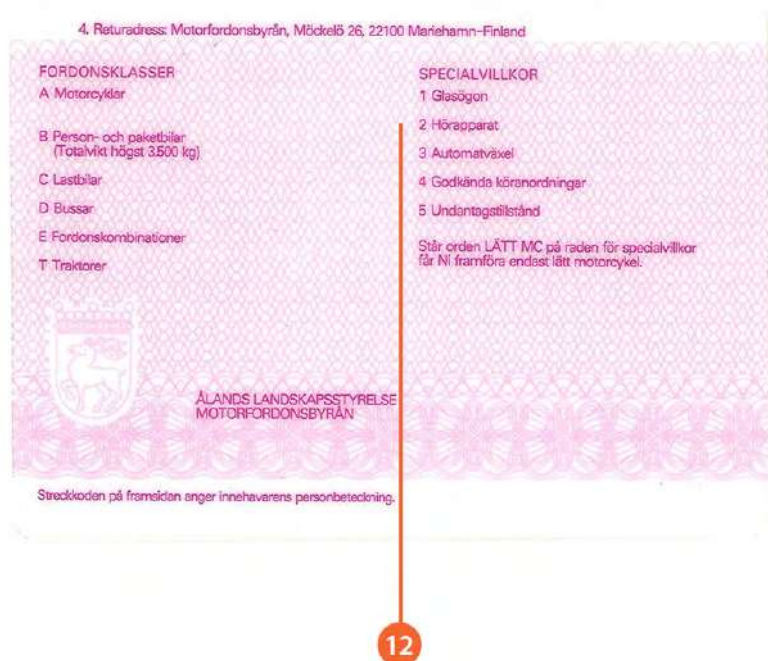

Descripción física

Dimensiones	105 x 74 mm
Formato	A7
Material	Polycarbonato
Color	Rosa
Particularidades	Monolingüe - Sueco

Medidas de seguridad

Microletra

Ubicación	Bajo el encabezamiento "Körkort, Driving Licence, Permis de Conduire"
Características	Palabras "KÖRKORT"
Método de verificación	Lupa



Categorías

Categoría	Período de validez
B, C	Primer permiso: 2 años. Hasta 70 años de edad; más de 65 años de edad: 5 años.
A, BE, (T)	Hasta 70 años de edad; más de 65 años de edad: 5 años.
CE, D, DE	Hasta 70 años de edad; más de 70 años de edad: no se renueva.

Categorías nacionales

Categoría nacional	Descripción de la categoría nacional
(T)	Tractores (excepto tractores de carretera), equipos de construcción, vehículos para la nieve, equipos motorizados y sus remolques

Códigos

Códigos nacionales	Descripción	Códigos de la UE
1	Gafas	01
2	Audífonos	02
3	Transmisión automática	78
4	Equipos de conducción autorizados	Puede ser una adaptación según el código 10-44
5	Excepción	

Conductores profesionales

Se expide certificado de aptitud profesional NO

En el permiso aparece el código 95 NO

Información adicional

Cuando se expidieron por primera vez permisos de las categorías B y C, los permisos para solicitantes titulares de permisos válidos únicamente para las categorías A o T se emitían con un período de validez de 2 años.

La categoría A1 se introdujo el 1 de julio de 1996. Las categorías B1, C1, C1E, D1 y D1E se introdujeron el 1 de septiembre de 1996. La apariencia del permiso de conducción no cambió cuando se introdujeron las categorías A1, B1, C1, C1E, D1 y D1E.

Finlandia - FIN8a (Åland)

(01/01/1998 - 31/05/2004)



KÖRKORT **ÅLAND
FINLAND**

1. ERIKSSON
2.
3.
4a. 02.10.1989 4b. 10.01.2038
4c. ÅLANDS POLISDISTRIKT
4d. 19980700000120













Aila Auttolija

9. A BE CE **

5.
SPECIMEN

13.
14.
ÅLANDS LANDSKAPSSTYRELSE
MOTORFORDONSBYRÅN
Returadress:
Möckelö 26
FIN-22100 MARIEHAMN
FINLAND

1. Efternamn
2. Förnamn
3. Födelseort och -plats
4a. Utfärdat
4b. Sista giltighetsdag
4c. Utfärdare
4d. Administrativt nr
5. Körkortets nr
9. Körkortsklasser
10. Utfärdat (datum)
11. Sista giltighetsdag
12. Specialvillkor

	9.	10.	11.	12.
A1 				
A 		17.08.1984	10.01.2038	
B 		21.01.1986	10.01.2038	
C1 				
C 		21.01.1986	10.01.2038	
D1 				
D 				
BE 		02.10.1989	10.01.2038	
C1E 				
CE 		02.10.1989	10.01.2038	
D1E 				
DE 				
T 				
12.				

Descripción física

Dimensiones	85,6 x 53,98 mm
Formato	ID-1
Material	Polycarbonato
Color	Rosa
Particularidades	Monolingüe - Sueco

Medidas de seguridad

Microletra

Ubicación	Bajo el encabezamiento "KÖRKORT"
Características	Palabras "KÖRKORT", "FIN", "FINLAND" y "ÅLAND"
Método de verificación	Lupa



Categorías

Categoría	Período de validez
B, C1, C	Primer permiso: 2 años. Hasta 70 años de edad; más de 65 años de edad: 5 años.
A1, A, B1, BE, (T)	Hasta 70 años de edad; más de 65 años de edad: 5 años.
C1E, CE, D1, D1E, D, DE	Hasta 70 años de edad; más de 70 años de edad: no se renueva.

Categorías nacionales

Categoría nacional	Descripción de la categoría nacional
(T)	Tractores (excepto tractores de carretera), equipos de construcción, vehículos para la nieve, equipos motorizados y sus remolques

Conductores profesionales

Se expide certificado de aptitud profesional NO

En el permiso aparece el código 95 NO

Información adicional

Cuando se expidieron por primera vez permisos de las categorías B, C y C1, los permisos para solicitantes titulares de permisos válidos únicamente para las categorías A1, A, B1 y T se emitían con un período de validez de 2 años.

La categoría B1 no se indica en la página dos del permiso.

Finlandia - FIN8b (Åland)

(01/06/2004 - 18/01/2013)

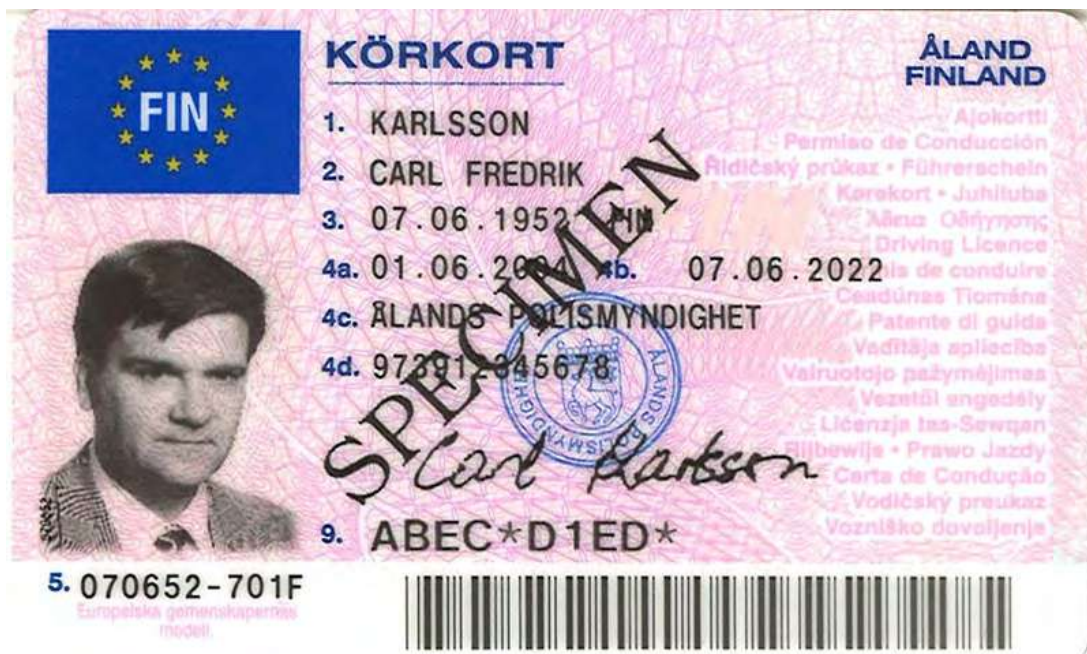

KÖRKORT **ÅLAND FINLAND**

1. KARLSSON
2. CARL FREDRIK
3. 07.06.1952
4a. 01.06.2004 4b. 07.06.2022
4c. ÅLANDS POLITSMYNDIGHET
4d. 97391-345678
9. ABEC*D1ED*

5. 070652-701F
Europiska gemenskapernas
modell

Specimen
Carl Karlsson

Ålandskortti
Permiso de Conducción
Řidičský průkaz • Führerschein
Körkort • Juhiluba
Άδεια Οδήγησης
Driving Licence
Ceadúnas Tiomána
Patente di guida
Vodňájska aplička
Vairuotojo pažymėjimas
Vezetői engedély
Licența Iaș-Sewcan
Sijbewijs • Prawo Jazdy
Carta de Conducção
Vodičský preukaz
Vozniško dovoljenje















13.

14.

ÅLANDS LANDSKAPSREGERING
MOTORFORDONSBYRÅN

Returadress:
Möckelövägen 58
AX-22120 MARIEHAMN
ÅLAND FINLAND

1. Efternamn
2. Förnamn
3. Födelselid och -plats
4a. Utfärdat
4b. Sista giltighetsdag
4c. Utfärdare
4d. Administrativt nr
5. Körkortets nr
9. Körkortsklasser
10. Utfärdat (datum)
11. Sista giltighetsdag
12. Specialvillkor

	9.	10.	11.	12.
A1 		08.06.1970	07.06.2022	
A 		08.06.1970	07.06.2022	
B 		08.06.1970	07.06.2022	
C1 				
C 		08.06.1970	07.06.2022	
D1 		01.07.1996	07.06.2022	
D 		01.07.1996	07.06.2022	
BE 		01.07.1996	07.06.2022	
C1E 				
CE 				
D1E 		01.07.1996	07.06.2022	
DE 				
M 				
T 				
12.				

08-2004

Descripción física

Dimensiones	85,6 x 53,98 mm
Formato	ID-1
Material	Polycarbonato
Color	Rosa
Particularidades	Monolingüe - Sueco

Medidas de seguridad

Microletra

Ubicación	Bajo el encabezamiento "KÖRKORT"
Características	Palabras "KÖRKORT", "FIN", "FINLAND" y "ÅLAND"
Método de verificación	Lupa



Categorías

Categoría	Período de validez
B, C1, C	Primer permiso: 2 años. Hasta 70 años de edad; más de 65 años de edad: 5 años.
A1, A, B1, BE, (M), (T)	Hasta 70 años de edad; más de 65 años de edad: 5 años.
C1E, CE, D1E, D, DE	Hasta 70 años de edad; más de 70 años de edad: no se renueva.

Categorías nacionales

Categoría nacional	Descripción de la categoría nacional
(M)	Cuatriciclos ligeros y ciclomotores de 2 o 3 ruedas, excepto ciclomotores de baja potencia
(T)	Tractores (excepto tractores de carretera), equipos de construcción, vehículos para la nieve y sus remolques

Conductores profesionales

Se expide certificado de aptitud profesional NO

En el permiso aparece el código 95 NO

Información adicional

Cuando se expidieron por primera vez permisos de las categorías B, C y C1, los permisos para solicitantes titulares de permisos válidos únicamente para las categorías A1, A, B1 y T se emitían con un período de validez de 2 años.

La categoría B1 no se indica en la página dos del permiso.

La apariencia del permiso de conducción cambió ligeramente en 2008: cuando Bulgaria y Rumanía entraron a formar parte de la UE, se añadieron las palabras "permiso de conducción" en búlgaro y rumano.

Los titulares de permisos de categoría T están autorizados a conducir vehículos de categoría M.

Finlandia - FIN9a (Åland)

(19/01/2013 →)



KÖRKORT

**ÅLAND
FINLAND**

1. LUNDBERG
2. LINNEA
3. 04.08.1966
4a. 12.02.2013
4b. 12.02.2018 (4d.) 040866-180V
5. 20130890105372
7. *Linnea Lundberg*
(8.)

9. **A BE C**

MFB

ÅLANDS POLISMYND.

040866

ÅLAND

EL-model



13.	9.	10.	11.	12.
	AM	-	-	-
	A1	22.08.84	12.02.18	01.06
	A2	22.08.84	12.02.18	01.06
	A	22.08.84	12.02.18	01.06
	B1	-	-	-
	B	22.08.84	12.02.18	01.06
	C1	-	-	-
	C	22.08.84	12.02.18	95(12.02.18)
	D1	-	-	-
	D	-	-	-
	BE	02.10.08	12.02.18	01.06
	C1E	-	-	-
	CE	-	-	-
	D1E	-	-	-
	DE	-	-	-
	T	-	-	-

ÅLANDS LANDSKAPSREGERING
MOTORFORDONSBYRÅN
Returadress:
Möckelövägen 59
AX-22120 MARIEHAMN
ÅLAND FINLAND

12. **C,01.06**

1. Efternamn 2. Förnamn 3. Födelsedatum/-land 4a. Datum för utfärdande
4b. Upphör att gälla 4c. Utfärdande myndighet 5. Körkortnummer 10. Datum
för första utfärdande 11. Förarbetsbehörighet upphör att gälla 12. Villkor

Descripción física

Dimensiones	85,6 x 53,98 mm
Formato	ID-1
Material	Polycarbonato
Color	Rosa
Particularidades	Monolingüe - Sueco

Medidas de seguridad

Microletra

Ubicación	Bajo el encabezamiento "KÖRKORT"
Características	Palabras "KÖRKORT", "FIN", "FINLAND" y "ÅLAND"
Método de verificación	Lupa

Categorías

Categoría	Período de validez
AM, A1, A2, A, B, BE, (T)	Hasta 70 años de edad: 15 años. más de 66 años de edad: 5 años.
C1, C1E, C, CE, D1, D1E, D, DE,	Hasta 70 años de edad: 5 años. más de 70 años de edad: 2 años.

Categorías nacionales

Categoría nacional	Descripción de la categoría nacional
(T)	Tractores (excepto tractores de carretera), equipos de construcción, vehículos para la nieve y sus remolques

Conductores profesionales

Se expide certificado de aptitud profesional NO

En el permiso aparece el código 95 Sí

Suecia - SE1

(01/06/1999 - 30/11/2007)



KÖRKORT SVERIGE

1. ANDERSSON
2. JOHAN
3. 1966-02-02
4. 2006-07-07 4c. Vägverket
4b. 2007-06 4d. 234567890
5. 660203118
7.
Johan Andersson
9. A BE CE

Vägverket



	9.	10.	11.	12.
A1 	---	---	---	
A 	1994-03-05	---	---	70
B 	1996-03-06	---	---	70
C 	1994-03-05	---	---	70
D 	1997-10-02	2011-02-02		
BE 	---	---	---	
CE 	1998-09-18	---	---	
DE 	1998-09-18	2011-02-02		
	70.(FIN96317)+01.06			

1. Efternamn
2. Förnamn
3. Födelsedatum /-land
4a. Datum för utfärdande
4b. Upphör att gälla
4c. Utfärdande myndighet
4d. Referensnummer
5. Körkortsnummer
9. Förarbehörigheter
10. Datum för första utfärdande
11. Förarbehörighet upphör att gälla
12. Villkor

S 
6602023118

Descripción física

Dimensiones 85,60 x 53,98 mm

Formato ID-1

Material Policarbonato

Color Rosa

Medidas de seguridad

OVI (tinta ópticamente variable)

Ubicación Parte inferior central del reverso

Características Letra S que cambia del verde al azul

Método de verificación Ver el permiso desde diferentes ángulos a la luz natural



Categorías

Categoría Período de validez

A1, A, B, BE, C, CE, D, DE 10 años

Códigos

Códigos nacionales	Descripción
100	Período de prácticas (se indica la fecha de fin del período)
101	Conducción no profesional
102	Solo se permite conducir vehículos con un mínimo de tres ruedas
103	No válido para el transporte profesional de pasajeros
107	Limitado a vehículos equipados con dispositivo antiarranque por alcoholemia
108	Transporte de pasajeros en autobús permitido a partir de los 20 años de edad También se permite este transporte a partir de los 18 años de edad si el vehículo: <ul style="list-style-type: none"> - se conduce sin pasajeros - se utiliza para transportar pasajeros en servicios en línea, siempre cuando la línea no supere los 50 km
109	Transporte de pasajeros en autobús permitido a partir de los 23 años de edad Este tipo de transporte también se permite a partir de los 21 años de edad si el vehículo se utiliza para transportar pasajeros en servicios en línea, siempre y cuando la línea no supere los 50 km

Conductores profesionales

Se expide certificado de aptitud profesional SÍ

En el permiso aparece el código 95 NO

Suecia - SE2

(01/12/2007 - 31/12/2008)



KÖRKORT SVERIGE

1. ANDERSSON
2. JOHAN
3. 1966-02-02
4a. 2007-11-08 4c. Vägverket
4b. 2017-11-07 4d. 234567890
5. 660202-3118
7. *Johan Andersson*

9. A BE CE

Vägverket

13.



1966

	9.	10.	11.	12.
A1		---	---	
A		1994-03-05	---	70
		1996-03-06	---	70
B		1994-03-05	---	70
C		1997-10-02	2017-11-01	
D		---	---	
BE		1998-09-18	---	
CE		1998-09-18	2017-11-01	
DE		---	---	

70(FIN 96317)+01.06

1. Efternamn
2. Förnamn
3. Födelsedatum /-land
4a. Datum för utfärdande
4b. Upphör att gälla
4c. Utfärdande myndighet
4d. Referensnummer
5. Körkortsnummer
9. Förarbehörigheter
10. Datum för första utfärdande
11. Förarbehörighet upphör att gälla
12. Villkor

S



6602023118

Descripción física

Dimensiones	85,60 x 53,98 mm
Formato	ID-1
Material	Polycarbonato
Color	Rosa
Particularidades	Ventana transparente en el centro de la parte inferior del permiso

Medidas de seguridad

OVI (tinta ópticamente variable)

Ubicación	Parte inferior central del reverso
Características	Letra S que cambia del verde al azul
Método de verificación	Ver el permiso desde diferentes ángulos a la luz natural



Categorías

Categoría	Período de validez
A1, A, B, BE, C, CE, D, DE	10 años

Códigos

Códigos nacionales	Descripción
100	Período de prácticas (se indica la fecha de fin del período)
101	Conducción no profesional
102	Solo se permite conducir vehículos con un mínimo de tres ruedas
103	No válido para el transporte profesional de pasajeros
107	Limitado a vehículos equipados con dispositivo antiarranque por alcoholemia
108	Transporte de pasajeros en autobús permitido a partir de los 20 años de edad También se permite este transporte a partir de los 18 años de edad si el vehículo: <ul style="list-style-type: none"> - se conduce sin pasajeros - se utiliza para transportar pasajeros en servicios en línea, siempre cuando la línea no supere los 50 km
109	Transporte de pasajeros en autobús permitido a partir de los 23 años de edad Este tipo de transporte también se permite a partir de los 21 años de edad si el vehículo se utiliza para transportar pasajeros en servicios en línea, siempre y cuando la línea no supere los 50 km

Conductores profesionales

Se expide certificado de aptitud profesional SÍ

En el permiso aparece el código 95 NO

Suecia - SE3

(01/01/2009 - 18/01/2013)



Driving Licence

KÖRKORT SVERIGE



1. ANDERSSON
2. JOHAN
3. 1966-02-02 -
- 4a. 2009-01-14 4c. Transportstyrelsen
- 4b. 2019-01-14 4d. 234567890
5. 660202-3118
- 7.

Specimen

Johan Andersson

Europeiska
Gemenskapernas
Modell

660202

9. A BE CE

**TRANSPORT
STYRELSEN**

13.



1966

1. Efternamn
2. Förnamn
3. Födelsedatum /-land
- 4a. Datum för utfärdande
- 4b. Upphör att gälla
- 4c. Utfärdande myndighet
- 4d. Referensnummer
5. Körkortsnummer
9. Förförbehörigheter
10. Datum för första utfärdande
11. Förförbehörighet upphör att gälla
12. Villkor

	9.	10.	11.	12.
A1	---	---	---	---
A	1994-03-05	---	---	70
B	1996-03-06	---	---	70
C	1994-03-05	---	---	70
D	1997-10-02	2011-02-02	---	---
BE	1998-09-18	---	---	---
CE	1998-09-18	2011-02-02	---	---
DE	---	---	---	---

805028

S

6602023118

70.(FIN 96317)+01.06

Descripción física

Dimensiones	85,60 x 53,98 mm
Formato	ID-1
Material	Polycarbonato
Color	Rosa
Particularidades	Ventana transparente en el centro de la parte inferior del permiso

Medidas de seguridad

OVI (tinta ópticamente variable)

Ubicación	Parte inferior central del reverso
Características	Letra S que cambia del verde al azul
Método de verificación	Ver el permiso desde diferentes ángulos a la luz natural



Categorías

Categoría	Período de validez
AM, A1, A, B, BE, C, CE, D, DE	10 años

Categorías nacionales

Categoría nacional	Descripción de la categoría nacional
AM	La categoría AM se introdujo en Suecia el 1 de octubre de 2009 como categoría nacional.

Códigos

Códigos nacionales	Descripción
100	Período de prácticas (se indica la fecha de fin del período)
101	Conducción no profesional
102	Solo se permite conducir vehículos con un mínimo de tres ruedas
103	No válido para el transporte profesional de pasajeros
107	Limitado a vehículos equipados con dispositivo antiarranque por alcoholemia
108	Transporte de pasajeros en autobús permitido a partir de los 20 años de edad También se permite este transporte a partir de los 18 años de edad si el vehículo: <ul style="list-style-type: none"> - se conduce sin pasajeros - se utiliza para transportar pasajeros en servicios en línea, siempre cuando la línea no supere los 50 km
109	Transporte de pasajeros en autobús permitido a partir de los 23 años de edad Este tipo de transporte también se permite a partir de los 21 años de edad si el vehículo se utiliza para transportar pasajeros en servicios en línea, siempre y cuando la línea no supere los 50 km

Conductores profesionales

Se expide certificado de aptitud profesional SÍ

En el permiso aparece el código 95 NO

Información adicional

La categoría AM se introdujo en Suecia el 1 de octubre de 2009 como categoría nacional.

Suecia - SE4

(19/01/2013 →)



Descripción física

Dimensiones 85,60 x 53,98 mm

Formato ID-1

Material Policarbonato

Color Rosa

Medidas de seguridad

OVI (tinta ópticamente variable)

Ubicación Ángulo superior izquierdo del reverso

Características Logotipo del Transportstyrelsen (organismo sueco de transportes) cuyo color pasa del verde a azul

Método de verificación Ver el permiso desde diferentes ángulos a la luz natural



Categorías

Categoría	Período de validez
AM, A1, A2, A, B, BE	10 años
C1, C1E, C, CE, D1, D1E, D, DE	5 años

Códigos

Códigos nacionales	Descripción
100	Período de prácticas (se indica la fecha de fin del período)
101	Conducción no profesional
102	Solo se permite conducir vehículos con un mínimo de tres ruedas
103	No válido para el transporte profesional de pasajeros
107	Limitado a vehículos equipados con dispositivo antiarranque por alcoholemia
108	<p>Transporte de pasajeros en autobús permitido a partir de los 20 años de edad También se permite este transporte a partir de los 18 años de edad si el vehículo:</p> <ul style="list-style-type: none"> - se conduce sin pasajeros - se utiliza para transportar pasajeros en servicios en línea, siempre cuando la línea no supere los 50 km
109	<p>Transporte de pasajeros en autobús permitido a partir de los 23 años de edad Este tipo de transporte también se permite a partir de los 21 años de edad si el vehículo se utiliza para transportar pasajeros en servicios en línea, siempre y cuando la línea no supere los 50 km</p>

Conductores profesionales

Se expide certificado de aptitud profesional SÍ

En el permiso aparece el código 95 NO

Reino Unido - UK1

(01/01/1976 - 01/01/1986)



Driving Licence

Driver Member
05

CANCELLED

Type of licence: FULL, DUPLICATE

Valid from: 02 07 1975 to 15 03 2015

Issue date: 02 07 1975

Category: C, D, E, ...

Number: 102 GD PG3502137V

Issued: 02 07 75

Valid to: 15 03 86

Issued at: 02 03 75

Issued by: 00 00 00

9, 2, 4a, 7, 1, 8, 4b, 5

8

CHANGE OF PERMANENT ADDRESS OR NAME

7. New Address: [Redacted]

8. Sign Name: [Redacted]

9. Signature: [Redacted]

10. Date: [Redacted]

NOTICE

1. This form is to be used by a driver who has changed his or her permanent address or name. It must be filled in and submitted to the DVLA as soon as possible after the change. It must be accompanied by a copy of the new address or name as shown on a recent bill or other document.

2. If the driver's name has changed, the new name must be shown in full in the appropriate boxes. If the driver's name has not changed, the name must be shown in full in the appropriate boxes. If the driver's name has changed, the new name must be shown in full in the appropriate boxes. If the driver's name has not changed, the name must be shown in full in the appropriate boxes.

3. If the driver's address has changed, the new address must be shown in full in the appropriate boxes. If the driver's address has not changed, the address must be shown in full in the appropriate boxes.

4. If the driver's name and address have both changed, the new name and address must be shown in full in the appropriate boxes.

5. If the driver's name and address have both changed, the new name and address must be shown in full in the appropriate boxes.

6. If the driver's name and address have both changed, the new name and address must be shown in full in the appropriate boxes.

7. If the driver's name and address have both changed, the new name and address must be shown in full in the appropriate boxes.

8. If the driver's name and address have both changed, the new name and address must be shown in full in the appropriate boxes.

9. If the driver's name and address have both changed, the new name and address must be shown in full in the appropriate boxes.

10. If the driver's name and address have both changed, the new name and address must be shown in full in the appropriate boxes.

Descripción física

Dimensiones	136 x 253 mm
Formato	No estándar
Material	Papel: modelo alargado, plegado.
Color	Verde
Particularidades	Existen dos versiones: una solo en inglés y otra bilingüe inglés/galés.

Medidas de seguridad

Marca de agua

Ubicación	A lo largo del permiso
Características	Marca de agua "DVLA" repetida en líneas a lo largo del permiso
Método de verificación	Claramente visible al trasluz

El permiso válido lleva impresas las palabras "driving licence".

Ubicación	A largo del permiso
Características	Palabras "driving licence" impresas en versalitas de tamaño variable
Método de verificación	Claramente visible al trasluz

Categorías

Categoría	Período de validez
A,B,C,D	Hasta 70 años de edad. Más de 70 años de edad: 3 años.

Categorías nacionales

Categoría nacional	Descripción de la categoría nacional
A	Vehículos tractores pesados, vehículos tractores ligeros, tractores de motor, vehículos de motor pesados y automóviles, excepto los vehículos de las categorías B, F, G, H, J, K o L
B	Vehículos de transmisión automática tales como vehículos tractores pesados, vehículos tractores ligeros, tractores de motor, vehículos de motor pesados y automóviles, excepto los vehículos de las categorías F, G, H, K o L
C	Triciclos de motor de peso no superior a 8 CWT en vacío, excepto los vehículos de las categorías E, J, K o L
D	Bicicletas de motor (con o sin sidecar), excepto los vehículos de las categorías E, J, K o L
E	Ciclomotores
F	Tractores agrícolas, excepto los vehículos de la categoría H
G	Rodillos apisonadores
H	Vehículos oruga dirigidos por su tren de rodaje
J	Vehículos para inválidos
K	Segadoras o vehículos controlados por peatones
L	Vehículos de propulsión eléctrica, excepto los vehículos de las categorías J o K
M	Carretillas
N	Vehículos exentos del pago de derechos con arreglo a la sección 6 (6) de la ley 1962 (a) sobre vehículos (impuestos especiales)

Códigos

Códigos nacionales

El permiso puede recoger diversas limitaciones médicas; su equivalente en la UE son los códigos 01 a 45.

Conductores profesionales

Se expide certificado de aptitud profesional SÍ

En el permiso aparece el código 95 NO

Descripción física

Dimensiones	214 x 324 mm
Formato	No estándar
Material	Modelo en papel, plegado.
Color	Rosa
Particularidades	Existen dos versiones: una versión solo en inglés y otra bilingüe inglés/galés.

Medidas de seguridad

Marca de agua

Ubicación	A lo largo del permiso
Características	Marca de agua "DVLA" repetida en líneas a lo largo del permiso
Método de verificación	Claramente visible al trasluz

Motivo ondulado

Ubicación	En la parte "permiso" del documento
Características	Líneas onduladas de tonalidad rosa variable entre oscuro y claro
Método de verificación	Claramente visible

Motivo espirográfico

Ubicación	En el recuadro del ángulo superior izquierdo
Características	Traducción de "driving licence" a las lenguas de los distintos Estados miembros en un motivo espirográfico
Método de verificación	Claramente visible

Categorías

Categoría	Período de validez
A,B,C,D	Hasta 70 años de edad. Más de 70 años de edad: 3 años.

Categorías nacionales

Categoría nacional	Descripción de la categoría nacional
A	Vehículos tractores pesados, vehículos tractores ligeros, tractores de motor, vehículos de motor pesados y automóviles, excepto los vehículos de las categorías B, F, G, H, J, K o L
B	Vehículos de transmisión automática tales como vehículos tractores pesados, vehículos tractores ligeros, tractores de motor, vehículos de motor pesados y automóviles, excepto los vehículos de las categorías F, G, H, K o L
C	Triciclos de motor de peso no superior a 8 CWT en vacío, excepto los vehículos de las categorías E, J, K o L
D	Bicicletas de motor (con o sin sidecar), excepto los vehículos de las categorías E, J, K o L
E	Ciclomotores
F	Tractores agrícolas, excepto los vehículos de la categoría H
G	Rodillos apisonadores
H	Vehículos oruga dirigidos por su tren de rodaje
J	Vehículos para inválidos
K	Segadoras o vehículos controlados por peatones
L	Vehículos de propulsión eléctrica, excepto los vehículos de las categorías J o K
M	Carretillas
N	Vehículos exentos del pago de derechos con arreglo a la sección 6 (6) de la ley 1962 (a) sobre vehículos (impuestos especiales)

Códigos

Códigos nacionales

El permiso puede recoger diversas limitaciones médicas; su equivalente en la UE son los códigos 01 a 45.

Conductores profesionales

Se expide certificado de aptitud profesional **SÍ**

En el permiso aparece el código 95 **NO**

Información adicional

Sólo una parte de estos modelos corresponde al permiso de conducción propiamente dicho. En el resto del documento se recogen las sanciones de tráfico, definiciones de categorías, etc.

Reino Unido - UK3

(01/06/1990 - 31/12/1996)

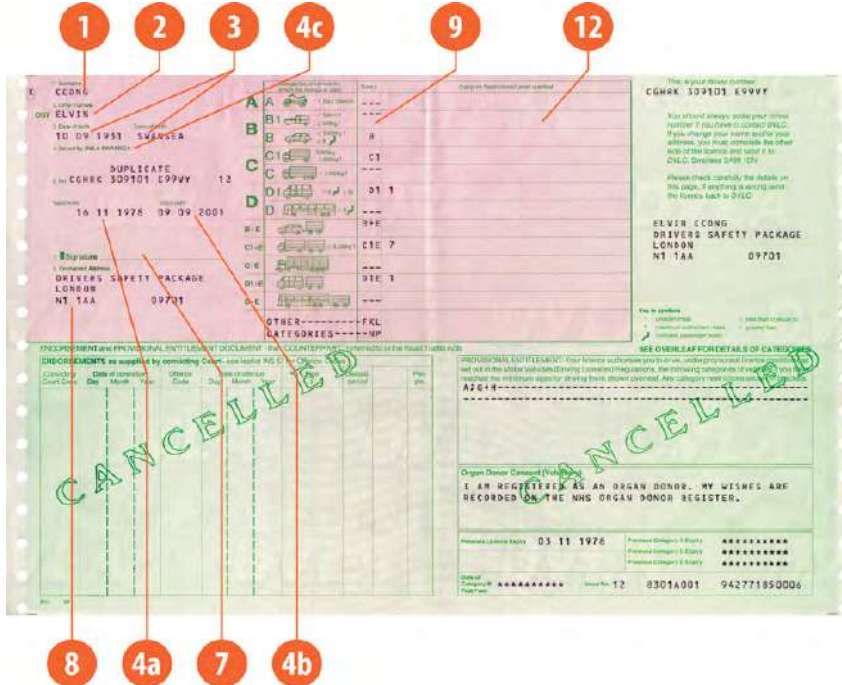

1 **2** **3** **4c** **9** **12**

8 **4a** **7** **4b**

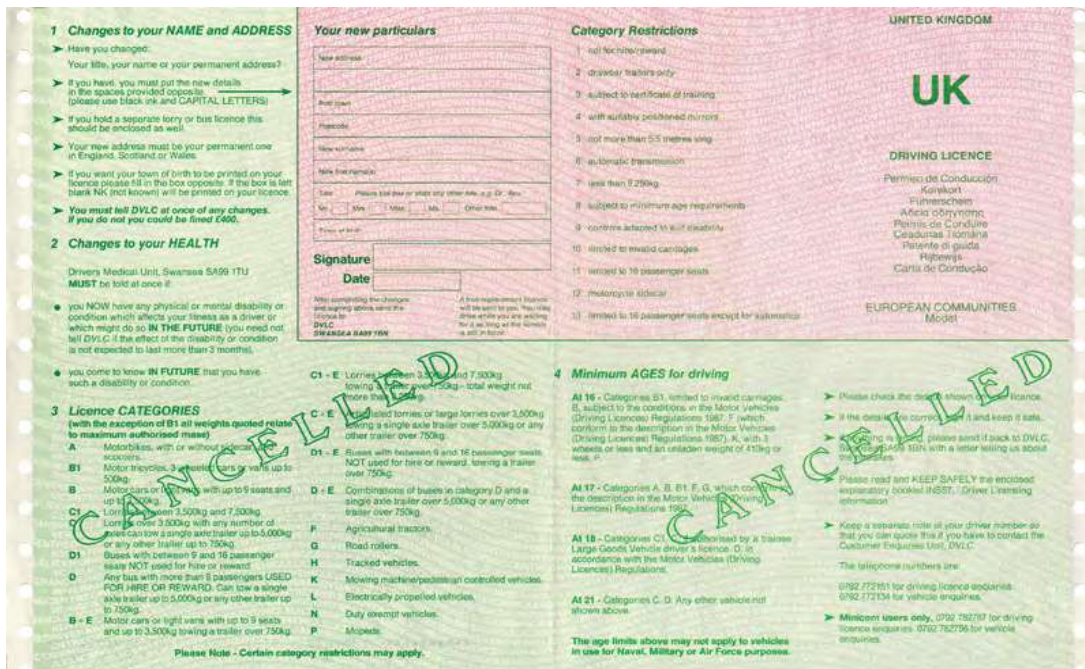

1 Changes to your NAME and ADDRESS

2 Changes to your HEALTH

3 Licence CATEGORIES

Your new particulars

Category Restrictions

4 Minimum AGES for driving

UNITED KINGDOM

UK

DRIVING LICENCE

EUROPEAN COMMUNITIES

Model

Descripción física

Dimensiones	206 x 303 mm
Formato	No estándar
Material	Modelo en papel, plegado.
Color	Rosa y verde
Particularidades	Existen dos versiones: una versión solo en inglés y otra bilingüe inglés/galés.

Medidas de seguridad

Marca de agua

Ubicación	A lo largo del permiso
Características	Marca de agua "DVLA" repetida en líneas a lo largo del permiso
Método de verificación	Claramente visible al trasluz

Motivos grabados de un turismo

Ubicación	Derecha e izquierda del permiso
Características	Desde marzo de 1994, en el permiso aparecen motivos grabados de un turismo a la derecha y a la izquierda.
Método de verificación	Claramente visible

Siglas DVLA en mayúsculas

Ubicación	Parte inferior de la denominada "contraparte" del permiso
Características	Siglas "DVLA" repetidas en una secuencia de líneas onduladas
Método de verificación	Claramente visible

Categorías

Categoría	Período de validez
A, B1, B, BE, C1, C1E, D1, D1E	Hasta 70 años de edad. Más de 70 años de edad: 3 años.
C, CE, D, DE	Hasta 45 años de edad. 45-65: 5 años. Más de 65 años de edad: 1 año.

Categorías nacionales

Categoría nacional	Descripción de la categoría nacional
A	Bicicletas de motor (con o sin sidecar), excepto los vehículos de las categorías K o P
B1	Triciclos de motor de masa máxima autorizada no superior a 500 kg y cilindrada superior a 50 cc, excepto los vehículos de las categorías K, L y P
B	Vehículos de motor con una masa máxima autorizada no superior a 3,5 toneladas y un máximo de 8 asientos, sin contar el del conductor, no incluidos en ninguna otra categoría, incluidos dichos vehículos con un remolque de masa máxima autorizada no superior a 750 kg
BE	Conjuntos de vehículo de motor y remolque cuyo vehículo tractor pertenece a la categoría B, pero el conjunto no se incluye en dicha categoría
C1	Subcategoría de la categoría C que comprende los vehículos de motor con una masa máxima autorizada superior a 3,5 toneladas pero no superior a 7,5 toneladas, incluidos dichos vehículos con un remolque de masa máxima autorizada no superior a 750 kg
C1E	Subcategoría de la categoría C+E que comprende los conjuntos de vehículo de motor y remolque cuando: a) el vehículo tractor pertenece a la subcategoría C1, b) la masa máxima autorizada del remolque excede de 750 kg, y c) la masa máxima autorizada del conjunto no excede de 12 toneladas.
C	Vehículos de motor con una masa máxima autorizada superior a 3,5 toneladas, excepto vehículos de las categorías D, F, G o H, incluidos dichos vehículos con un remolque de masa máxima autorizada no superior a 750 kg

CE	Conjuntos de vehículo de motor y remolque cuyo vehículo tractor pertenece a la categoría C, pero el conjunto no se incluye en dicha categoría
D1	Subcategoría de la categoría D que comprende los vehículos de motor con más de 8, pero no más de 16 asientos, sin contar el del conductor, incluidos dichos vehículos con un remolque de masa máxima autorizada no superior a 750 kg
D1E	Subcategoría de la categoría D+E que comprende los conjuntos de vehículo de motor y remolque cuando: a) el vehículo tractor pertenece a la subcategoría D1, b) la masa máxima autorizada del remolque excede de 750 kg, c) la masa máxima autorizada del conjunto no excede de 12 toneladas, y d) el remolque no se utiliza para el transporte de pasajeros.
D	Vehículos de motor contruidos o adaptados para el transporte de pasajeros con más de ocho asientos sin contar el del conductor, incluidos dichos vehículos con un remolque de masa máxima autorizada no superior a 750 kg
DE	Conjuntos de vehículo de motor y remolque cuyo vehículo tractor pertenece a la categoría D, pero el conjunto no se incluye en dicha categoría
F	Tractores agrícolas o forestales, incluidos sus remolques, excepto cualquier vehículo de la categoría H
G	Rodillos apisonadores
H	Vehículos oruga dirigidos por su tren de rodaje
K	Segadoras no incluidas en la categoría A y vehículos controlados por peatones
L	Vehículos de motor de propulsión eléctrica
P	Ciclomotores

Códigos

Códigos nacionales	Descripción
1	No para alquiler con remuneración
2	Remolques con barra de tracción
3	Solo con certificado de formación
4	Con espejos colocados adecuadamente
5	Longitud máxima de 5,5 metros

Conductores profesionales

Se expide certificado de aptitud profesional SÍ

En el permiso aparece el código 95 NO

Reino Unido - UK4

(01/01/1997 - 31/03/2000)

The image shows a UK driving licence document with a large 'CANCELLED' watermark. Red circles with numbers 5, 1, 2, 3, 4c, 9, 10, 11, and 12 are placed above the document, with lines pointing to specific fields. Below the document, red circles with numbers 5, 8, and 7 are also present, pointing to the bottom edge of the document.

The image shows a UK driving licence application form. A red circle with the number 12 points to the 'Licence CATEGORIES and Minimum AGES' section. Another red circle with the number 7 points to the bottom right corner of the form. The form includes sections for 'Your new particulars', 'Licence CATEGORIES and Minimum AGES', 'CODE definitions', 'Special conditions for MOTORCYCLISTS', 'PROVINCIAL LICENCE conditions/waiver/exceptions', and 'Driving MINIBUSES non-commercially'. It also features the UK flag and the text 'UNITED KINGDOM DRIVING LICENCE'.

Descripción física

Dimensiones	216 x 320 mm
Formato	No estándar
Material	Modelo en papel, plegado.
Color	Rosa y verde
Particularidades	Existen dos versiones: una versión solo en inglés y otra bilingüe inglés/galés.

Medidas de seguridad

Marca de agua

Ubicación	A lo largo del permiso
Características	Marca de agua "DVLA" repetida en líneas a lo largo del permiso
Método de verificación	Claramente visible al trasluz

Siglas DVLA en mayúsculas

Ubicación	Parte inferior de la denominada "contraparte" del permiso
Características	Las siglas "DVLA" se repiten en una secuencia de líneas onduladas
Método de verificación	Claramente visible

Categorías

Categoría	Período de validez
A1, A, B1, B, BE	Hasta 70 años de edad. Más de 70 años de edad: 3 años.
C1, C1E, C,CE,D1,D1E,D,DE	Hasta 45 años de edad. 45 - 61: 5 años. Más de 61 años de edad: 1 año.

Categorías nacionales

Categoría nacional	Descripción de la categoría nacional
A	Bicicletas de motor (con o sin sidecar), excepto los vehículos de las categorías K o P
B1	Triciclos de motor de masa máxima autorizada no superior a 500 kg y cilindrada superior a 50 cc, excepto los vehículos de las categorías K, L y P
B	Vehículos de motor con una masa máxima autorizada no superior a 3,5 toneladas y un máximo de 8 asientos, sin contar el del conductor, no incluidos en ninguna otra categoría, incluidos dichos vehículos con un remolque de masa máxima autorizada no superior a 750 kg
C1	Subcategoría de la categoría C que comprende los vehículos de motor con una masa máxima autorizada superior a 3,5 toneladas pero no superior a 7,5 toneladas, incluidos dichos vehículos con un remolque de masa máxima autorizada no superior a 750 kg
C	Vehículos de motor con una masa máxima autorizada superior a 3,5 toneladas, excepto los vehículos de las categorías D, F, G o H, incluidos dichos vehículos con un remolque de masa máxima autorizada no superior a 750 kg
D1	Subcategoría de la categoría D que comprende los vehículos de motor con más de 8, pero no más de 16 asientos, sin contar el del conductor, incluidos dichos vehículos con un remolque de masa máxima autorizada no superior a 750 kg
D	Vehículos de motor contruidos o adaptados para el transporte de pasajeros con más de ocho asientos sin contar el del conductor, incluidos dichos vehículos con un remolque de masa máxima autorizada no superior a 750 kg
BE	Conjuntos de vehículo de motor y remolque cuyo vehículo tractor pertenece a la categoría B, pero el conjunto no se incluye en dicha categoría
C1E	Subcategoría de la categoría C+E que comprende los conjuntos de vehículo de motor y remolque cuando: <p>a) el vehículo tractor pertenece a la subcategoría C1, b) la masa máxima autorizada del remolque excede de 750 kg, y c) la masa máxima autorizada del conjunto no excede de 12 toneladas.</p>

CE	Conjuntos de vehículo de motor y remolque cuyo vehículo tractor pertenece a la categoría C, pero el conjunto no se incluye en dicha categoría
D1E	Subcategoría de la categoría D+E que comprende los conjuntos de vehículo de motor y remolque cuando: a) el vehículo tractor pertenece a la subcategoría D1, b) la masa máxima autorizada del remolque excede de 750 kg, c) la masa máxima autorizada del conjunto no excede de 12 toneladas, y d) el remolque no se utiliza para el transporte de pasajeros.
DE	Conjuntos de vehículo de motor y remolque cuyo vehículo tractor pertenece a la categoría D, pero el conjunto no se incluye en dicha categoría
F	Tractores agrícolas o forestales, incluidos sus remolques, excepto cualquier vehículo de la categoría H
G	Rodillos apisonadores
H	Vehículos oruga dirigidos por su tren de rodaje
K	Segadoras no incluidas en la categoría A y vehículos controlados por peatones
L	Vehículos de motor de propulsión eléctrica
N	Vehículos utilizados para recorridos cortos en vías públicas
P	Ciclomotores

Códigos

Códigos nacionales	Descripción
101	No para alquiler con remuneración
102	Remolques con barra de tracción
103	Solo con certificado de formación
108	Sujeto a requisitos de edad mínima
110	Limitado a vehículos para inválidos
113	Limitado a 16 asientos, excepto automáticos

115	Donante de órganos
118	La fecha de inicio corresponde a la habilitación más antigua
119	No se aplican límites de peso

Conductores profesionales

Se expide certificado de aptitud profesional SÍ

En el permiso aparece el código 95 NO

Reino Unido - UK5

(01/07/1998 - 16/06/2007)



Descripción física

Dimensiones	86 x 54 mm
Formato	ID-1
Material	Policarbonato
Color	Rosa
Particularidades	Existen dos versiones: una versión solo en inglés y otra bilingüe inglés/galés.

Medidas de seguridad

Motivo redondo

Ubicación	Anverso El motivo redondo se superpone a las imágenes fotográfica y oculta.
Características	Este sello está impreso en color amarillo pastel que se difumina y contiene las siglas DVLA. Esto impide cambiar la fotografía y hacer fotocopias exactas.
Método de verificación	Claramente visible

Tinta ópticamente variable

Ubicación	Parte inferior del anverso
Características	El texto "DVLA" se repite en tinta ópticamente variable y con regularidad en toda la parte inferior de la tarjeta. El cambio del color variable es al dorado. Esto impide fotocopias y simulaciones.
Método de verificación	Inclinar el permiso de un lado a otro en varios ángulos Además, el color cambia con el ángulo de visión, lo que contribuye a comprobar la validez.

Motivo ultravioleta multicolor repetido

Ubicación	Anverso
Características	Escudo real impreso en tinta ultravioleta roja, amarilla y verde. Impide las fotocopias.
Método de verificación	Lámpara ultravioleta

Fondo pastel con letras blancas

Ubicación	Grabado sobre todo el anverso
Características	Cualquier intento de borrar texto deja manchas blancas. Texto "permiso de conducción" en las lenguas de los distintos Estados miembros en letras blancas formando un motivo en espiral.
Método de verificación	Inclinar el permiso de un lado a otro en varios ángulos

Impresión en líneas finas

Ubicación	Grabado en el anverso, sobre la fotografía
Características	Líneas finas sólidas impresas sobre la fotografía para impedir su sustitución
Método de verificación	Claramente visible

Tinta ópticamente variable

Ubicación	Reverso
Características	El texto "DVLA" se repite en tinta ópticamente variable y con regularidad en todo el reverso, excepto en la mayor parte de la zona blanca del código de barras. El cambio del color variable es al dorado. Esto impide fotocopias y simulaciones.
Método de verificación	Inclinar el permiso de un lado a otro en varios ángulos Además, el color cambia con el ángulo de visión, lo que contribuye a comprobar la validez.

Elemento ultravioleta

Ubicación	Reverso
Características	Forma de logotipo de la DVLA
Método de verificación	Lámpara ultravioleta

Fondo pastel con letras repetidas

Ubicación	Reverso
Características	La tarjeta tiene un fondo de color rosa pastel creado mediante un proceso de impresión en línea fina con un logotipo de la DVLA que forma el diseño de toda la tarjeta.
Método de verificación	Claramente visible

Categorías

Categoría	Período de validez
A1, A, B1, B, BE	Hasta 70 años de edad. Más de 70 años de edad: 3 años. (* v. observación 2)
C1, C1E, C, CE, D1, D1E, D, DE	Hasta 45 años de edad. 45 - 65: 5 años. Más de 65 años de edad: 1 año.

Categorías nacionales

Categoría nacional	Descripción de la categoría nacional
A	Bicicletas de motor (con o sin sidecar), excepto los vehículos de las categorías K o P
B1	Triciclos de motor de masa máxima autorizada no superior a 500 kg y cilindrada superior a 50 cc, excepto los vehículos de las categorías K, L y P
B	Vehículos de motor con una masa máxima autorizada no superior a 3,5 toneladas y un máximo de 8 asientos, sin contar el del conductor, no incluidos en ninguna otra categoría, incluidos dichos vehículos con un remolque de masa máxima autorizada no superior a 750 kg
C1	Subcategoría de la categoría C que comprende los vehículos de motor con una masa máxima autorizada superior a 3,5 toneladas pero no superior a 7,5 toneladas, incluidos dichos vehículos con un remolque de masa máxima autorizada no superior a 750 kg
C	Vehículos de motor con una masa máxima autorizada superior a 3,5 toneladas, excepto vehículos de las categorías D, F, G o H, incluidos dichos vehículos con un remolque de masa máxima autorizada no superior a 750 kg
D1	Subcategoría de la categoría D que comprende los vehículos de motor con más de 8, pero no más de 16 asientos, sin contar el del conductor, incluidos dichos vehículos con un remolque de masa máxima autorizada no superior a 750 kg
D	Vehículos de motor contruidos o adaptados para el transporte de pasajeros con más de ocho asientos sin contar el del conductor, incluidos dichos vehículos con un remolque de masa máxima autorizada no superior a 750 kg

BE	Conjuntos de vehículo de motor y remolque cuyo vehículo tractor pertenece a la categoría B, pero el conjunto no se incluye en dicha categoría
C1E	Subcategoría de la categoría C+E que comprende los conjuntos de vehículo de motor y remolque cuando: a) el vehículo tractor pertenece a la subcategoría C1, b) la masa máxima autorizada del remolque excede de 750 kg, y c) la masa máxima autorizada del conjunto no excede de 12 toneladas.
CE	Conjuntos de vehículo de motor y remolque cuyo vehículo tractor pertenece a la categoría C, pero el conjunto no se incluye en dicha categoría
D1E	Subcategoría de la categoría D+E que comprende los conjuntos de vehículo de motor y remolque cuando: a) el vehículo tractor pertenece a la subcategoría D1, b) la masa máxima autorizada del remolque excede de 750 kg, c) la masa máxima autorizada del conjunto no excede de 12 toneladas, y d) el remolque no se utiliza para el transporte de pasajeros.
DE	Conjuntos de vehículo de motor y remolque cuyo vehículo tractor pertenece a la categoría D, pero el conjunto no se incluye en dicha categoría
F	Tractores agrícolas o forestales, incluidos sus remolques, excepto cualquier vehículo de la categoría H
G	Rodillos apisonadores
H	Vehículos oruga dirigidos por su tren de rodaje
K	Segadoras no incluidas en la categoría A y vehículos controlados por peatones
L	Vehículos de motor de propulsión eléctrica
N	Vehículos utilizados para recorridos cortos en vías públicas
P	Ciclomotores

Códigos

Códigos nacionales	Descripción
101	No para alquiler con remuneración
102	Remolques con barra de tracción
103	Solo con certificado de formación
107	No más de 8.250 kg
108	Sujeto a requisitos de edad mínima
110	Limitado a vehículos para inválidos
113	Limitado a 16 asientos, excepto automáticos
115	Donante de órganos
118	La fecha de inicio corresponde a la habilitación más antigua
119	No se aplican límites de peso

Conductores profesionales

Se expide certificado de aptitud profesional Sí

En el permiso aparece el código 95 NO

Información adicional

Cambio de foto obligatorio cada 10 años hasta los 70 años de edad.

Reino Unido - UK6

(17/06/2007 - 31/12/2012)

Körkort Führterschein Ajokortti Permis de conduire Ceadúnas Tiomána Patente di guida Rijbewijs Carta o
 i Pat... wjs Carta de Condução Körkort Řidičský průkaz Juhiluba Vadītāja apliecība Vairu
 a de t... Ridičský průkaz Juhiluba Vairu... pažymėjimas Vezetői engedély
 Juhiluba Vairuotojo pažymėjimas Vezetői engedély Licenzja tas-Sewqan Prawo Jazdy Vodič
 as-Sewqan Vodičský preukaz Vozniško dovoljenje Άδεια Οδήγησης Permiso de Conducción K
 Körkort Führterschein Ajokortti Permis de conduire European Communities model C







DRIVING LICENCE



1. **MORGAN**
 2. **SARAH MEREDYTH**
 3. **05-07-64 WALES**
 4a. **11-05-07** 4b. **10-05-17** 4c. **DVLA**
 5. **MORGA657054SM9IJ 35**
 7. *A. Sample*
 8. **122 BURNS CRESCENT,
 EDINBURGH
 EH1 9GP**
 9. **B,BE,B1,C1,D1,f,k,l,n,p**

SM9IJ

S A M P L E

13.	9. Cat.	10. From	11. To	12. Codes
14.	B 	<16-07-74	12-07-34	
	BE 	<16-07-74	12-07-34	
	B1 	<16-07-74	12-07-34	
	C1 	<16-07-74	12-07-34	107
	D1 	<16-07-74	12-07-34	101
	fklnp	<16-07-74	12-07-34	



1. Surname
 2. Other Names
 3. Date and place of birth
 4a. Licence valid from
 4b. Licence valid to
 4c. Issuing Authority
 5. Licence number
 9. Category
 12. Information codes

ZA10012823

Descripción física

Dimensiones	86 x 54 mm
Formato	ID-1
Material	Polycarbonato
Color	Rosa
Particularidades	Existen dos versiones: una versión solo en inglés y otra bilingüe inglés/galés.

Medidas de seguridad

Imágenes variables

Ubicación	Anverso del permiso: ángulo inferior izquierdo, recuadro blanco
Características	Señal de tráfico azul que cambia a un triángulo negro. Medida de seguridad personalizada: los cinco últimos caracteres del número de permiso cambian al mes y el año de expiración de la fotografía, que aparecen y desaparecen al inclinar el permiso.
Método de verificación	Inclinar el permiso de un lado a otro en varios ángulos

Elemento holográfico

Ubicación	Anverso
Características	Volante
Método de verificación	Inclinar el permiso de un lado a otro en varios ángulos

Grabado táctil

Ubicación	Anverso del permiso: apellido, categorías y volante en relieve
Características	El proceso consiste en grabar los datos de la tarjeta más tiempo del habitual; de este modo el texto destaca sobre la superficie de la tarjeta.
Método de verificación	Se nota al pasar el dedo por encima de la tarjeta. Pueden apreciarse los caracteres en relieve.

Fotografía grabada con láser

Ubicación	Fotografía en el anverso
Características	El grabado con láser es una tecnología muy segura: se graba en varias capas sobre la tarjeta una imagen en blanco y negro que no puede alterarse. Nota: la DVLA sigue exigiendo una fotografía en color para sus registros.
Método de verificación	Imagen en blanco y negro: no existe aún una tecnología que permita grabar imágenes en color sobre la tarjeta.

Diseño de fondo de seguridad que se solapa con la fotografía

Ubicación	Anverso, sobre la zona donde está grabada la fotografía
Características	Esta medida de seguridad tiene líneas impresas en arco iris y un motivo complejo de fondo que converge sobre la zona donde está grabada la fotografía.
Método de verificación	Claramente visible

Tinta ópticamente variable

Ubicación	Reverso
Características	Los colores ópticamente variables son un elemento de impresión que cambia de color según el ángulo de visión. El cambio es claramente visible a simple vista (del dorado al verde).
Método de verificación	Al inclinar la tarjeta el cambio de color es claramente visible.

Número único

Ubicación	Reverso, parte inferior derecha
Características	Recuadro blanco con un número único. Todas las tarjetas son prenumeradas por el fabricante. Los números (únicos) se graban con láser antes de entregarse a la DVLA.
Método de verificación	Claramente visible

Categorías

Categoría	Período de validez
A1, A, B1, B, BE	Hasta 70 años de edad. Más de 70 años de edad: 3 años. (* v. observación 2)
C1, C1E, C, CE, D1, D1E, D, DE	Hasta 45 años de edad. 45 - 65: 5 años. Más de 65 años de edad: 1 año.

Categorías nacionales

Categoría nacional	Descripción de la categoría nacional
A	Bicicletas de motor (con o sin sidecar), excepto los vehículos de las categorías K o P
B1	Triciclos de motor de masa máxima autorizada no superior a 500 kg y cilindrada superior a 50 cc, excepto los vehículos de las categorías K, L y P
B	Vehículos de motor con una masa máxima autorizada no superior a 3,5 toneladas y un máximo de 8 asientos, sin contar el del conductor, no incluidos en ninguna otra categoría, incluidos dichos vehículos con un remolque de masa máxima autorizada no superior a 750 kg
C1	Subcategoría de la categoría C que comprende los vehículos de motor con una masa máxima autorizada superior a 3,5 toneladas pero no superior a 7,5 toneladas, incluidos dichos vehículos con un remolque de masa máxima autorizada no superior a 750 kg
C	Vehículos de motor con una masa máxima autorizada superior a 3,5 toneladas, excepto vehículos de las categorías D, F, G o H, incluidos dichos vehículos con un remolque de masa máxima autorizada no superior a 750 kg
D1	Subcategoría de la categoría D que comprende los vehículos de motor con más de 8, pero no más de 16 asientos, sin contar el del conductor, incluidos dichos vehículos con un remolque de masa máxima autorizada no superior a 750 kg

D	Vehículos de motor contruidos o adaptados para el transporte de pasajeros con más de ocho asientos sin contar el del conductor, incluidos dichos vehículos con un remolque de masa máxima autorizada no superior a 750 kg
BE	Conjuntos de vehículo de motor y remolque cuyo vehículo tractor pertenece a la categoría B, pero el conjunto no se incluye en dicha categoría
C1E	Subcategoría de la categoría C+E que comprende los conjuntos de vehículo de motor y remolque cuando: a) el vehículo tractor pertenece a la subcategoría C1, b) la masa máxima autorizada del remolque excede de 750 kg, y c) la masa máxima autorizada del conjunto no excede de 12 toneladas.
CE	Conjuntos de vehículo de motor y remolque cuyo vehículo tractor pertenece a la categoría C, pero el conjunto no se incluye en dicha categoría
D1E	Subcategoría de la categoría D+E que comprende los conjuntos de vehículo de motor y remolque cuando: a) el vehículo tractor pertenece a la subcategoría D1, b) la masa máxima autorizada del remolque excede de 750 kg, c) la masa máxima autorizada del conjunto no excede de 12 toneladas, y d) el remolque no se utiliza para el transporte de pasajeros.
DE	Conjuntos de vehículo de motor y remolque cuyo vehículo tractor pertenece a la categoría D, pero el conjunto no se incluye en dicha categoría
F	Tractores agrícolas o forestales, incluidos sus remolques, excepto cualquier vehículo de la categoría H
G	Rodillos apisonadores
H	Vehículos oruga dirigidos por su tren de rodaje
K	Segadoras no incluidas en la categoría A y vehículos controlados por peatones
L	Vehículos de motor de propulsión eléctrica
N	Vehículos utilizados para recorridos cortos en vías públicas
P	Ciclomotores

Códigos

Códigos nacionales	Descripción
101	No para alquiler con remuneración
102	Remolques con barra de tracción
103	Solo con certificado de formación
107	No más de 8.250 kg
108	Sujeto a requisitos de edad mínima
110	Limitado a vehículos para inválidos
113	Limitado a 16 asientos, excepto automáticos
115	Donante de órganos
118	La fecha de inicio corresponde a la habilitación más antigua
119	No se aplican límites de peso

Conductores profesionales

Se expide certificado de aptitud profesional SÍ

En el permiso aparece el código 95 NO

Información adicional

Cambio de foto obligatorio cada 10 años hasta los 70 años de edad.

Reino Unido - UK7















(01/01/2013 - 06/02/2014)

1. **MORGAN**
 2. **SARAH MEREDYTH**
 3. **05.07.1964 WALES**
 4a. **19.01.2013** 4b. **18.01.2023** 4c. **DVLA**
 5. **MORGA657054SM9IJ 35**
 7. 
 8. **122 BURNS CRESENT
SWANSEA
SA1 6JL**
 9. **AM/A/B1/B//k/v/p/q**

UK

SPECIMEN

13.

9.	10.	11.	12.
AM 	19.01.13	02.06.40	01,44,6
A1 			
A2 			
A 	05.05.95	02.06.40	01,44,6
B1 	05.05.95	02.06.40	01,15,20,25,42
B 	17.02.96	02.06.40	01,15,20,25,42
C1 			
C 			
D1 			
D 			
BE 			
C1E 			
CE 			
D1E 			
DE 			
<i>fklnpq</i>	17.02.96	02.06.40	118

12. 71/115

1. Name 2. First name 3. Date and place of birth 4a. Date of issue 4b. Date of expiry 4c. Issued by 5. Licence number 10. Valid from 11. Valid to 12. Codes

Descripción física

Dimensiones	86 x 54 mm
Formato	ID-1
Material	Policarbonato
Color	Rosa
Particularidades	Existen dos versiones: una versión solo en inglés y otra bilingüe inglés/galés.

Medidas de seguridad

Imágenes variables

Ubicación	Anverso del permiso: ángulo inferior izquierdo, recuadro blanco
Características	Señal de tráfico azul que cambia a un triángulo negro. Medida de seguridad personalizada: los cinco últimos caracteres del número de permiso cambian al mes y el año de expiración de la fotografía, que aparecen y desaparecen al inclinar el permiso.
Método de verificación	Inclinar el permiso de un lado a otro en varios ángulos

Elemento holográfico

Ubicación	Anverso
Características	Volante
Método de verificación	Inclinar el permiso de un lado a otro en varios ángulos

Grabado táctil

Ubicación	Anverso del permiso: apellido, categorías y volante en relieve
Características	El proceso consiste en grabar los datos de la tarjeta más tiempo del habitual; de este modo el texto destaca sobre la superficie de la tarjeta.

Fotografía grabada con láser

Ubicación	Fotografía en el anverso
Características	El grabado con láser es una tecnología muy segura: se graba en varias capas sobre la tarjeta una imagen en blanco y negro que no puede alterarse. Nota: la DVLA sigue exigiendo una fotografía en color para sus registros.
Método de verificación	Imagen en blanco y negro: no existe aún una tecnología que permita grabar imágenes en color sobre la tarjeta.

Diseño de fondo de seguridad que se solapa con la fotografía

Ubicación	Anverso, sobre la zona donde está grabada la fotografía
Características	Esta medida de seguridad tiene líneas impresas en arco iris y un motivo complejo de fondo que converge sobre la zona donde está grabada la fotografía.
Método de verificación	Claramente visible

Tinta ópticamente variable

Ubicación	Reverso
Características	Los colores ópticamente variables son un elemento de impresión que cambia de color según el ángulo de visión. El cambio es claramente visible a simple vista (del dorado al verde).
Método de verificación	Al inclinar la tarjeta el cambio de color es claramente visible.

Número único

Ubicación	Reverso, parte inferior derecha
Características	Recuadro blanco con un número único. Todas las tarjetas son prenumeradas por el fabricante. Los números (únicos) se graban con láser antes de entregarse a la DVLA.
Método de verificación	Claramente visible

Categorías

Categoría	Período de validez
A1, A, AM, B1, B, BE	Hasta 70 años de edad. Más de 70 años de edad: 3 años. (* v. observación 2)
C1, C1E, C, CE, D1, D1E, D, DE	Hasta 45 años de edad. 45-65: 5 años. Más de 65 años de edad: 1 año.

Categorías nacionales

Categoría nacional	Descripción de la categoría nacional
A	Bicicletas de motor (con o sin sidecar), excepto los vehículos de las categorías K o P
B1	Triciclos de motor de masa máxima autorizada no superior a 500 kg y cilindrada superior a 50 cc, excepto los vehículos de las categorías K, L y P
B	Vehículos de motor con una masa máxima autorizada no superior a 3,5 toneladas y un máximo de 8 asientos, sin contar el del conductor, no incluidos en ninguna otra categoría, incluidos dichos vehículos con un remolque de masa máxima autorizada no superior a 750 kg
C1	Subcategoría de la categoría C que comprende los vehículos de motor con una masa máxima autorizada superior a 3,5 toneladas pero no superior a 7,5 toneladas, incluidos dichos vehículos con un remolque de masa máxima autorizada no superior a 750 kg
C	Vehículos de motor con una masa máxima autorizada superior a 3,5 toneladas, excepto vehículos de las categorías D, F, G o H, incluidos dichos vehículos con un remolque de masa máxima autorizada no superior a 750 kg
D1	Subcategoría de la categoría D que comprende los vehículos de motor con más de 8, pero no más de 16 asientos, sin contar el del conductor, incluidos dichos vehículos con un remolque de masa máxima autorizada no superior a 750 kg
D	Vehículos de motor contruidos o adaptados para el transporte de pasajeros con más de ocho asientos sin contar el del conductor, incluidos dichos vehículos con un remolque de masa máxima autorizada no superior a 750 kg

BE	Conjuntos de vehículo de motor y remolque cuyo vehículo tractor pertenece a la categoría B, pero el conjunto no se incluye en dicha categoría
C1E	Subcategoría de la categoría C+E que comprende los conjuntos de vehículo de motor y remolque cuando: a) el vehículo tractor pertenece a la subcategoría C1, b) la masa máxima autorizada del remolque excede de 750 kg, y c) la masa máxima autorizada del conjunto no excede de 12 toneladas.
CE	Conjuntos de vehículo de motor y remolque cuyo vehículo tractor pertenece a la categoría C, pero el conjunto no se incluye en dicha categoría
D1E	Subcategoría de la categoría D+E que comprende los conjuntos de vehículo de motor y remolque cuando: a) el vehículo tractor pertenece a la subcategoría D1, b) la masa máxima autorizada del remolque excede de 750 kg, c) la masa máxima autorizada del conjunto no excede de 12 toneladas, y d) el remolque no se utiliza para el transporte de pasajeros.
DE	Conjuntos de vehículo de motor y remolque cuyo vehículo tractor pertenece a la categoría D, pero el conjunto no se incluye en dicha categoría
F	Tractores agrícolas o forestales, incluidos sus remolques, excepto cualquier vehículo de la categoría H
G	Rodillos apisonadores
H	Vehículos oruga dirigidos por su tren de rodaje
K	Segadoras no incluidas en la categoría A y vehículos controlados por peatones
L	Vehículos de motor de propulsión eléctrica
N	Vehículos utilizados para recorridos cortos en vías públicas
P	Ciclomotores

Códigos

Códigos nacionales	Descripción
101	No para alquiler con remuneración
102	Remolques con barra de tracción
103	Solo con certificado de formación
107	No más de 8.250 kg
108	Sujeto a requisitos de edad mínima
110	Limitado a vehículos para inválidos
113	Limitado a 16 asientos, excepto automáticos
115	Donante de órganos
118	La fecha de inicio corresponde a la habilitación más antigua
119	No se aplican límites de peso

Conductores profesionales

Se expide certificado de aptitud profesional Sí

En el permiso aparece el código 95 NO

Información adicional

Cambio de foto obligatorio cada 10 años hasta los 70 años de edad.

Reino Unido - UK8

(07/02/2014→)

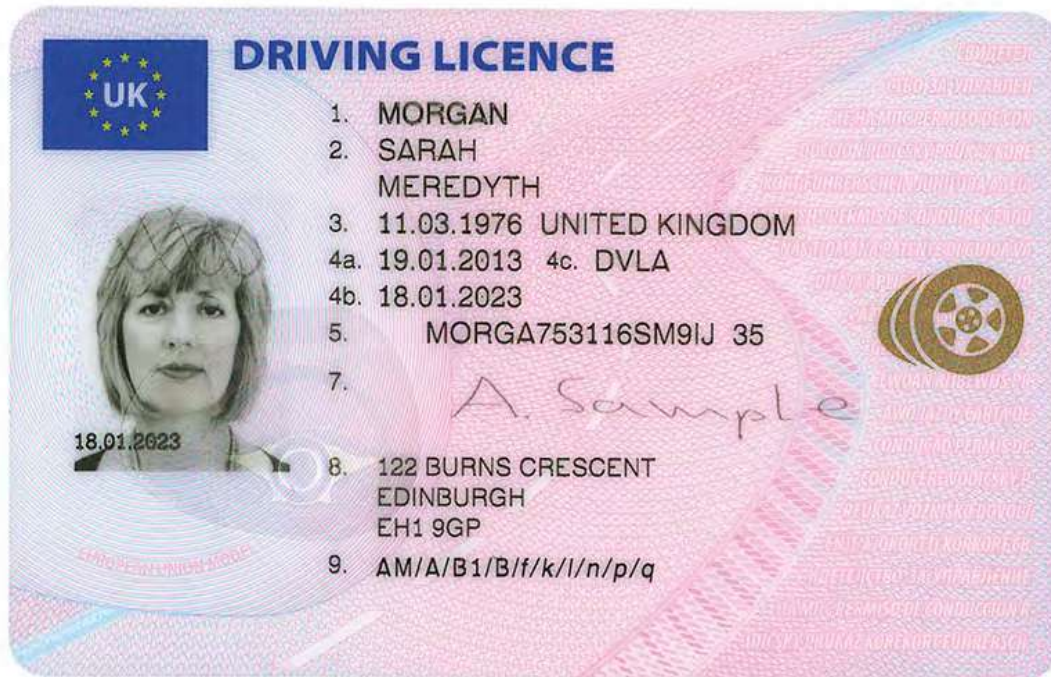

DRIVING LICENCE

UK

1. MORGAN
2. SARAH
MEREDYTH
3. 11.03.1976 UNITED KINGDOM
4a. 19.01.2013 4c. DVLA
4b. 18.01.2023
5. MORGA753116SM9IJ 35
7. *A. Sample*
8. 122 BURNS CRESCENT
EDINBURGH
EH1 9GP
9. AM/A/B1/B/f/k/l/n/p/q

18.01.2023

EMPIRE WITH UNION MOBILE

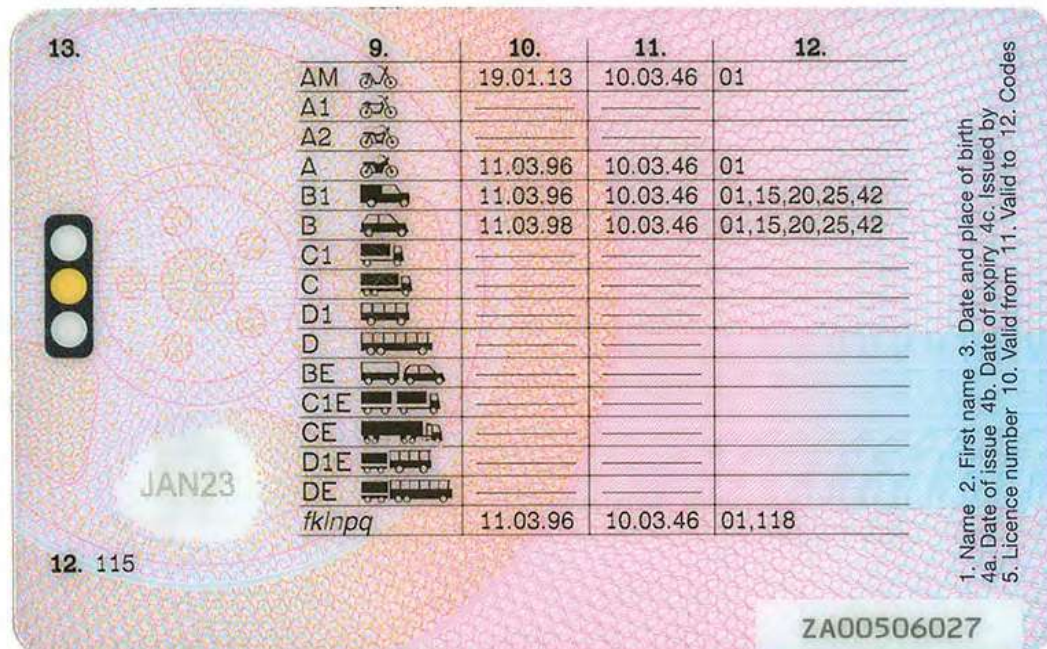

13.

	9.	10.	11.	12.
AM		19.01.13	10.03.46	01
A1				
A2				
A		11.03.96	10.03.46	01
B1		11.03.96	10.03.46	01,15,20,25,42
B		11.03.98	10.03.46	01,15,20,25,42
C1				
C				
D1				
D				
BE				
C1E				
CE				
D1E				
DE				
<i>fklnpq</i>		11.03.96	10.03.46	01,118

JAN23

12. 115

1. Name 2. First name 3. Date and place of birth
4a. Date of issue 4b. Date of expiry 4c. Issued by
5. Licence number 10. Valid from 11. Valid to 12. Codes

ZA00506027

Descripción física

Dimensiones	86 x 54 mm
Formato	ID-1
Material	Polycarbonato
Color	Rosa
Particularidades	Existen dos versiones: una versión solo en inglés y otra bilingüe inglés/galés.

Medidas de seguridad

Elemento holográfico

Ubicación	Anverso
Características	Elemento que contiene un volante, una carretera y un velocímetro cuya aguja parece moverse al sostener la tarjeta por los bordes estrechos e inclinarla en ambos sentidos.
Método de verificación	Inclinar el permiso de un lado a otro en varios ángulos

Caracteres en relieve

Ubicación	Anverso
Características	Apellidos, habilitaciones y fecha impresos con caracteres en relieve en el ángulo inferior izquierdo de la fotografía
Método de verificación	Puede notarse al pasar un dedo por la tarjeta y verse al inclinarla.

Tinta ópticamente variable (OVI)

Ubicación	Parte derecha del anverso
Características	Al cambiar el color de la tinta aparece la imagen de una rueda. El efecto consiste en que la tinta cambia del verde al dorado al inclinar la tarjeta en cualquiera de los dos ejes.
Método de verificación	Al inclinar la tarjeta el cambio de color es claramente visible.

Motivo en relieve

Ubicación	Anverso
Características	Motivo y texto táctil en relieve colocado en horizontal sobre el centro de la tarjeta y la bandera de la UE
Método de verificación	Puede notarse al pasar un dedo por la tarjeta y verse al inclinarla.

Imágenes variables

Ubicación	Ángulo inferior izquierdo del reverso
Características	Con una lente oval se observan dos imágenes diferentes al variar el ángulo de visión. La imagen corresponde al titular de la tarjeta, que cambia al mes y año de expiración del permiso.
Método de verificación	Inclinar el permiso de un lado a otro en varios ángulos

Motivo en relieve

Ubicación	Reverso
Características	Motivo y texto táctil en relieve colocado en horizontal sobre el centro de la tarjeta
Método de verificación	Puede notarse al pasar un dedo por la tarjeta y verse al inclinarla.

Número único

Ubicación	Reverso, ángulo inferior derecho
Características	El número es una serie de caracteres alfanuméricos de 10 dígitos únicos para cada tarjeta.
Método de verificación	Claramente visible

Caracteres en relieve

Ubicación	Reverso
Características	El número identificador de cada campo está impreso en relieve. Puede notarse al pasar un dedo por la tarjeta y verse al inclinarla.
Método de verificación	Puede notarse al pasar un dedo por la tarjeta y verse al inclinarla.

Categorías

Categoría	Período de validez
A1, A, AM, B1, B, BE	Hasta 70 años de edad. Más de 70 años de edad: 3 años. (* v. observación 2)
C1, C1E, C, CE, D1, D1E, D, DE	Hasta 45 años de edad. 45 - 65: 5 años. Más de 65 años de edad: 1 año.

Categorías nacionales

Categoría nacional	Descripción de la categoría nacional
A	Bicicletas de motor (con o sin sidecar), excepto los vehículos de las categorías K o P
A1	Motocicletas de una cilindrada máxima de 125 cc, potencia máxima de 11 kW y relación potencia/peso máxima de 0,1 kW/k Triciclos de motor con una potencia no superior a 15 kW
A2	Motocicletas con una potencia máxima de 35kw y una relación potencia/peso máxima de 0,2 Kw./kg y no derivadas de un vehículo con más del doble de su potencia
AM	Ciclomotores: vehículos de motor de 2 o 3 ruedas y velocidad máxima prevista superior a 25 km/h y que no exceda 45 km/h Cuatriciclos ligeros cuya masa en vacío sea inferior o igual a 350 kg, no incluida la masa de las baterías para los vehículos eléctricos, cuya velocidad máxima prevista sea superior a 25 km/h y no exceda de 45 km/h
B1	Triciclos de motor de masa máxima autorizada no superior a 500 kg y cilindrada superior a 50 cc, excepto los vehículos de las categorías K, L y P
B	Vehículos de motor con una masa máxima autorizada no superior a 3,5 toneladas y un máximo de 8 asientos, sin contar el del conductor, no incluidos en ninguna otra categoría, incluidos dichos vehículos con un remolque de masa máxima autorizada no superior a 750 kg
C1	Subcategoría de la categoría C que comprende los vehículos de motor con una masa máxima autorizada superior a 3,5 toneladas pero no superior a 7,5 toneladas, incluidos dichos vehículos con un remolque de masa máxima autorizada no superior a 750 kg

C	Vehículos de motor con una masa máxima autorizada superior a 3,5 toneladas, excepto vehículos de las categorías D, F, G o H, incluidos dichos vehículos con un remolque de masa máxima autorizada no superior a 750 kg
D1	Subcategoría de la categoría D que comprende los vehículos de motor con más de 8, pero no más de 16 asientos, sin contar el del conductor, incluidos dichos vehículos con un remolque de masa máxima autorizada no superior a 750 kg
D	Vehículos de motor contruidos o adaptados para el transporte de pasajeros con más de ocho asientos sin contar el del conductor, incluidos dichos vehículos con un remolque de masa máxima autorizada no superior a 750 kg
BE	Conjuntos de vehículo de motor y remolque cuyo vehículo tractor pertenece a la categoría B, pero el conjunto no se incluye en dicha categoría
C1E	Subcategoría de la categoría C+E que comprende los conjuntos de vehículo de motor y remolque cuando: a) el vehículo tractor pertenece a la subcategoría C1, b) la masa máxima autorizada del remolque excede de 750 kg, y c) la masa máxima autorizada del conjunto no excede de 12 toneladas.
CE	Conjuntos de vehículo de motor y remolque cuyo vehículo tractor pertenece a la categoría C, pero el conjunto no se incluye en dicha categoría
D1E	Subcategoría de la categoría D+E que comprende los conjuntos de vehículo de motor y remolque cuando: a) el vehículo tractor pertenece a la subcategoría D1, b) la masa máxima autorizada del remolque excede de 750 kg, c) la masa máxima autorizada del conjunto no excede de 12 toneladas, y d) el remolque no se utiliza para el transporte de pasajeros.
DE	Conjuntos de vehículo de motor y remolque cuyo vehículo tractor pertenece a la categoría D, pero el conjunto no se incluye en dicha categoría
F	Tractores agrícolas o forestales, incluidos sus remolques, excepto cualquier vehículo de la categoría H
G	Rodillos apisonadores

H	Vehículos oruga dirigidos por su tren de rodaje
K	Segadoras no incluidas en la categoría A y vehículos controlados por peatones
L	Vehículos de motor de propulsión eléctrica
N	Vehículos utilizados para recorridos cortos en vías públicas
P	Ciclomotores

Códigos

Códigos nacionales	Descripción
101	No para alquiler con remuneración
102	Remolques con barra de tracción
103	Solo con certificado de formación
107	No más de 8.250 kg
108	Sujeto a requisitos de edad mínima
110	Limitado a vehículos para inválidos
113	Limitado a 16 asientos, excepto automáticos
115	Donante de órganos
118	La fecha de inicio corresponde a la habilitación más antigua
119	No se aplican límites de peso

Conductores profesionales

Se expide certificado de aptitud profesional SÍ

En el permiso aparece el código 95 NO









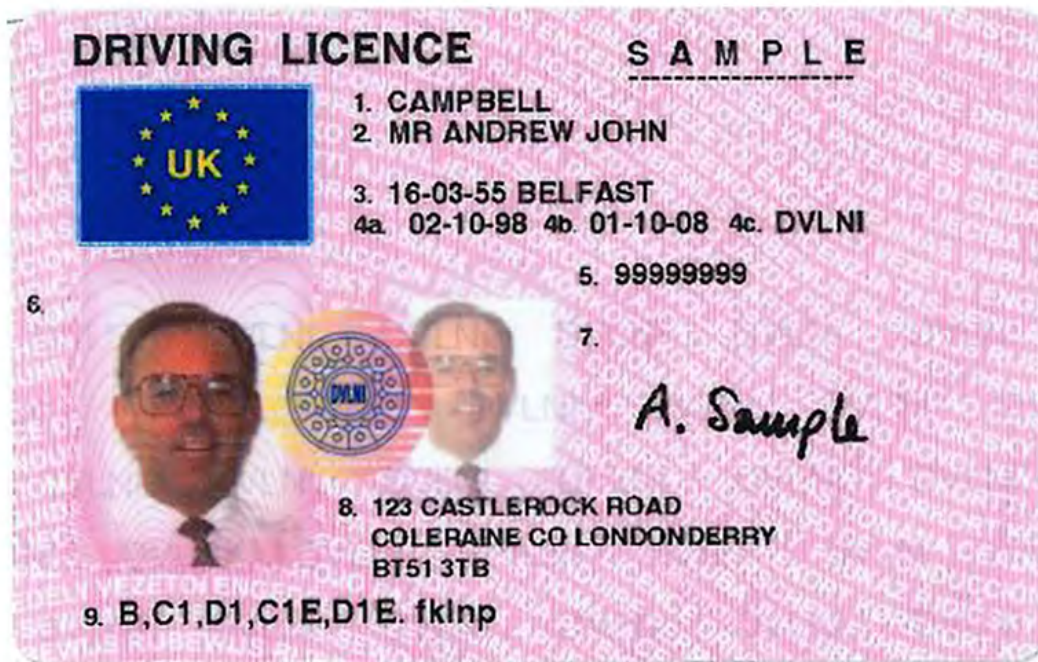



Información adicional

Cambio de foto obligatorio cada 10 años hasta los 70 años de edad.

Reino Unido - EEA1 (Irlanda del Norte)

(01/04/1999 - 30/06/2011)



13	9	10	11	12
	A1 			
14	A 			
	B1 			
1. Surname	B 	<99-99-99	99-99-99	999-99-99999-99
2. Other Names	C1 	<99-99-99	99-99-99	999-99-99999-99
3. Date end town of birth	C 			
4a. Licence valid from	D1 	<99-99-99	99-99-99	999-99-99999-99
4b. Licence valid to	D 			
4c. Issuing Authority	BE 	<99-99-99	99-99-99	999-99-99999-99
5. Licence Number	C1E 	<99-99-99	99-99-99	999-99-99999-99
6. Portrait	CE 			
7. Signature	D1E 	<99-99-99	99-99-99	999-99-99999-99
8. Address	DE 			
9. Category	fklnp	<99-99-99	99-99-99	999-99-99999-99
10. Valid from				
11. Valid until				
12. Information codes				

Descripción física

Dimensiones	53,97 x 85,6 mm
Formato	ISO 7816-1 / Directiva 91/439/CEE
Material	Plástico
Color	Rosa (permiso definitivo), azul (permiso provisional)
Particularidades	Inglés

Medidas de seguridad

Revestimiento dorado

Ubicación	Anverso y reverso
Características	Siglas "DVLNI" cubriendo el 60% del anverso y el 100% del reverso
Método de verificación	Inclinando el permiso a la luz



Categorías

Categoría	Período de validez
A1, A, B1, B, BE, P	Hasta 60 años de edad: 10 años. 60-67: hasta los 70 años de edad. Más de 67 años de edad: 3 años.
C1, C1E, C, CE, D1, D1E, D, DE	Hasta 40 años de edad: 10 años. 40 - 45: 5 años. 45 - 61: hasta los 66 años de edad. Más de 61 años de edad: 5 años.

Categorías nacionales

Categoría nacional	Descripción de la categoría nacional
F	Tractores agrícolas
G	Rodillos apisonadores
H	Vehículos oruga
K	Segadoras o vehículos controlados por una persona a pie
L	Vehículos de propulsión eléctrica
N	Vehículos que solo hacen recorridos cortos

Códigos

Códigos nacionales	Descripción	Códigos de la UE
106	Prótesis/órtesis del aparato locomotor	03
113	Uso limitado por motivos médicos	05
114	Limitado a trayectos diurnos	05.01
115	Limitación a la conducción en determinados radios desde el lugar de residencia del titular o dentro de una determinada ciudad o región	05.02
118	Conducción sin pasajeros	05.03

119	Conducción con una determinada limitación de velocidad	05.04
	Conducción autorizada únicamente en presencia del titular de un permiso de conducción	05.05
	Sin remolque	05.06
	Conducción no permitida en autopista	05.07
	Exclusión del alcohol	05.08
	Adaptaciones de motocicletas	44
	Freno de mando único	44.01
	Freno (ajustado) accionado con la mano (rueda delantera)	44.02
	Freno (ajustado) accionado con el pie (rueda trasera)	44.03
	Manilla de aceleración (ajustada)	44.04
	Transmisión manual (ajustada)	44.05
	Retrovisor(es) ajustado(s)	44.06
	Mandos (ajustados) (intermitentes, luz de freno)	44.07
	Altura del asiento ajustada para permitir al conductor alcanzar el suelo con los dos pies	44.08
	Limitado a los triciclos (aparece junto a la categoría A)	79.03
	Corrección visual	01
	Prótesis auditiva/ayuda a la comunicación	02
	Transmisión adaptada	10
	Embrague adaptado	15
	Mecanismos de frenado adaptados	20
	Mecanismos de aceleración adaptados	25
	Mecanismos combinados de frenado y de aceleración adaptados	30
	Dispositivos de mandos adaptados	35

Dirección adaptada	40
Retrovisor(es) adaptado(s)	42
Asiento del conductor adaptado	43
Adaptaciones de motocicletas	44
Únicamente motocicletas con sidecar	45
Únicamente triciclos (nota: aplicable previa prueba de conducción de categoría A adaptada para conductores con discapacidades)	46
Limitado a un vehículo/número de chasis específico (número de identificación del vehículo, NIV)	50
Limitado a un vehículo/número de chasis específico (número de identificación del vehículo, NIV)	51
Canje del permiso	70
Duplicado del permiso	71
Limitado a vehículos de categoría A con una cilindrada máxima de 125 cc y una potencia máxima de 11 KW (A1)	72
Limitado a vehículos de categoría B de tipo triciclo o cuatriciclo de motor (B1)	73
Limitado a vehículos de categoría C cuya masa máxima autorizada no sobrepase los 7.500 kg (C1)	74
Limitado a vehículos de categoría D con un máximo de 16 asientos, sin contar el del conductor (D1)	75
Limitado a vehículos de categoría C cuya masa máxima autorizada no exceda de 7.500 kg (C1), con un remolque cuya masa máxima autorizada exceda de 750 kg, a condición de que la masa máxima autorizada del conjunto así formado no exceda de la masa en vacío del vehículo tractor (C1E)	76

Limitado a vehículos de categoría D con un máximo de 16 asientos, sin contar el del conductor (D1), con un remolque cuya masa máxima autorizada exceda de 750 kg, a condición de que a) la masa máxima autorizada del conjunto así formado no exceda de 12.000 kg y la masa máxima autorizada del remolque no exceda de la masa en vacío del vehículo tractor, y b) el remolque no se utilice para el transporte de personas	77
Limitado a vehículos con transmisión automática	78
Limitado a los vehículos que cumplen las prescripciones indicadas entre paréntesis	79
Conductor titular del CAP que satisface la obligación de aptitud profesional prevista en la Directiva 2003/59/CE	95
El conductor ha cursado una formación completa o ha superado una prueba de aptitud y comportamiento conforme a lo dispuesto en el Anexo V.	96

Conductores profesionales

Se expide certificado de aptitud profesional NO

En el permiso aparece el código 95 SÍ

Reino Unido - EEA2 (Irlanda del Norte)

(01/07/2011 - 15/12/2012)

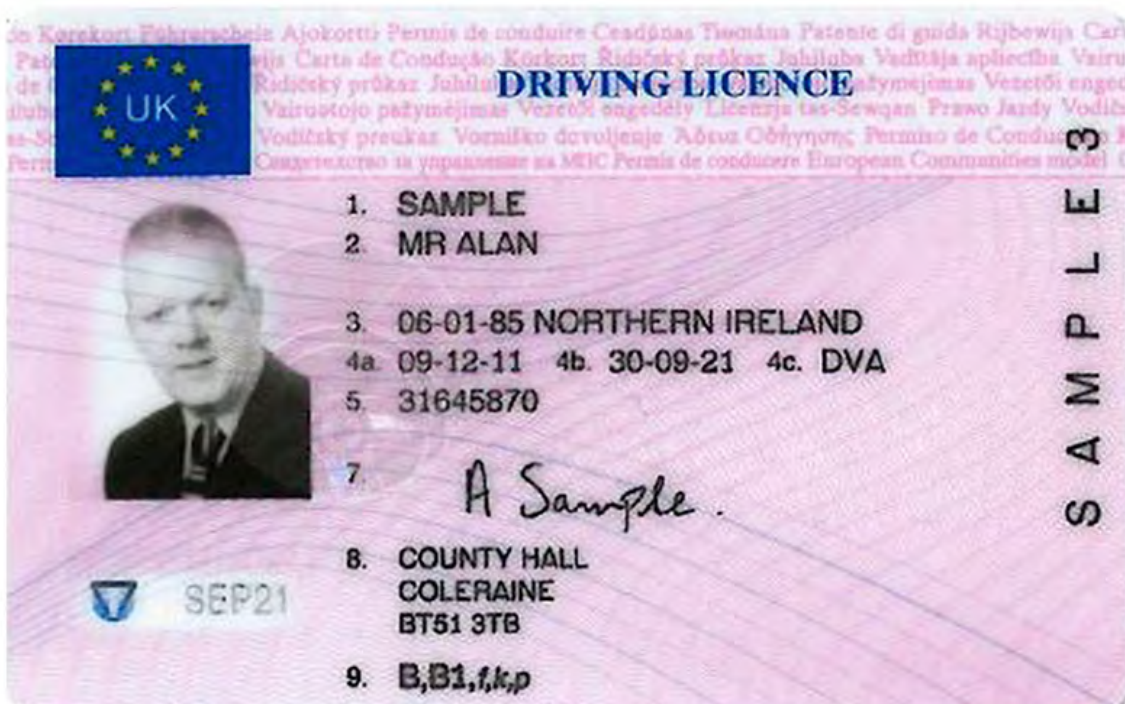

DRIVING LICENCE

1. **SAMPLE**
2. **MR ALAN**
3. **06-01-85 NORTHERN IRELAND**
4a. **09-12-11** 4b. **30-09-21** 4c. **DVA**
5. **31645870**
7. *A Sample.*
8. **COUNTY HALL
COLERAINE
BT51 3TB**
9. **B,B1,f,k,p**

UK

SEP21

SAMPLE 3



13.	9. Cat	10. From	11. To	12. Codes
14.	B 	01-11-11	30-09-21	
	B1 	01-11-11	30-09-21	
	fkp	01-11-11	30-09-21	118

1. Surname
2. Other Names
3. Date and place of birth
4a. Licence valid from
4b. Licence valid to
4c. Issuing Authority
5. Licence number
9. Category
12. Information codes

ZA70267274

Descripción física

Dimensiones	53,97 x 85,6 mm
Formato	ISO 7816-1 / Directiva 91/439/CEE
Material	Plástico
Color	Rosa (permiso definitivo), verde (permiso provisional)
Particularidades	Inglés

Medidas de seguridad

Imágenes holográficas cambiantes

Ubicación	Parte inferior izquierda del anverso, bajo la fotografía
Características	Imagen que cambia de forma y color según el ángulo de visión. En los permisos definitivos (rosas), es una señal de tráfico azul que cambia a un triángulo negro; en los permisos provisionales (verdes), es una señal de tráfico roja que cambia a un triángulo negro.
Método de verificación	Inclinar el permiso de un lado a otro en varios ángulos



Categorías

Categoría	Período de validez
A1, A, B1, B, BE, P	Hasta 60 años de edad: 10 años. 60 - 67: hasta los 70 años de edad. Más de 67 años de edad: 3 años.
C1, C1E, C, CE, D1, D1E, D, DE	Hasta 40 años de edad: 10 años. 40 - 45: 5 años. 45 - 61: hasta los 66 años de edad. Más de 61 años de edad: 5 años.

Categorías nacionales

Categoría nacional	Descripción de la categoría nacional
F	Tractores agrícolas
G	Rodillos apisonadores
H	Vehículos oruga
K	Segadoras o vehículos controlados por una persona a pie
L	Vehículos de propulsión eléctrica
N	Vehículos que solo hacen recorridos cortos

Códigos

Códigos nacionales	Descripción	Códigos de la UE
106	Prótesis/órtesis del aparato locomotor	03
113	Uso limitado por motivos médicos	05
114	Limitado a trayectos diurnos	05.01
115	Limitación a la conducción en determinados radios desde el lugar de residencia del titular o dentro de una determinada ciudad o región	05.02
118	Conducción sin pasajeros	05.03

119	Conducción con una determinada limitación de velocidad	05.04
	Conducción autorizada únicamente en presencia del titular de un permiso de conducción	05.05
	Sin remolque	05.06
	Conducción no permitida en autopista	05.07
	Exclusión del alcohol	05.08
	Adaptaciones de motocicletas	44
	Freno de mando único	44.01
	Freno (ajustado) accionado con la mano (rueda delantera)	44.02
	Freno (ajustado) accionado con el pie (rueda trasera)	44.03
	Manilla de aceleración (ajustada)	44.04
	Transmisión manual (ajustada)	44.05
	Retrovisor(es) ajustado(s)	44.06
	Mandos (ajustados) (intermitentes, luz de freno)	44.07
	Altura del asiento ajustada para permitir al conductor alcanzar el suelo con los dos pies	44.08
	Limitado a los triciclos	79.03
	Corrección visual	01
	Prótesis auditiva/ayuda a la comunicación	02
	Transmisión adaptada	10
	Embrague adaptado	15
	Mecanismos de frenado adaptados	20
	Mecanismos de aceleración adaptados	25
	Mecanismos combinados de frenado y de aceleración adaptados	30
	Dispositivos de mandos adaptados	35

Dirección adaptada	40
Retrovisor(es) adaptado(s)	42
Asiento del conductor adaptado	43
Adaptaciones de motocicletas	44
Únicamente motocicletas con sidecar	45
Únicamente triciclos (nota: aplicable previa prueba de conducción de categoría A adaptada para conductores con discapacidades)	46
Limitado a un vehículo/número de chasis específico (número de identificación del vehículo, NIV)	50
Limitado a un vehículo/número de chasis específico (número de identificación del vehículo, NIV)	51
Canje del permiso	70
Duplicado del permiso	71
Limitado a vehículos de categoría A con una cilindrada máxima de 125 cc y una potencia máxima de 11 KW (A1)	72
Limitado a vehículos de categoría B de tipo triciclo o cuatriciclo de motor (B1)	73
Limitado a vehículos de categoría C cuya masa máxima autorizada no sobrepase los 7.500 kg (C1)	74
Limitado a vehículos de categoría D con un máximo de 16 asientos, sin contar el del conductor (D1)	75
Limitado a vehículos de categoría C cuya masa máxima autorizada no exceda de 7.500 kg (C1), con un remolque cuya masa máxima autorizada exceda de 750 kg, a condición de que la masa máxima autorizada del conjunto así formado no exceda de la masa en vacío del vehículo tractor (C1E)	76

Limitado a vehículos de categoría D con un máximo de 16 asientos, sin contar el del conductor (D1), con un remolque cuya masa máxima autorizada exceda de 750 kg, a condición de que a) la masa máxima autorizada del conjunto así formado no exceda de 12.000 kg y la masa máxima autorizada del remolque no exceda de la masa en vacío del vehículo tractor, y b) el remolque no se utilice para el transporte de personas	77
Limitado a vehículos con transmisión automática	78
Limitado a los vehículos que cumplen las prescripciones indicadas entre paréntesis	79
Conductor titular del CAP que satisface la obligación de aptitud profesional prevista en la Directiva 2003/59/CE	95
El conductor ha cursado una formación completa o ha superado una prueba de aptitud y comportamiento conforme a lo dispuesto en el Anexo V.	96

Conductores profesionales

Se expide certificado de aptitud profesional NO

En el permiso aparece el código 95 SÍ

Reino Unido - EEA3 (Irlanda del Norte)

(16/12/2012 - 05/02/2014)

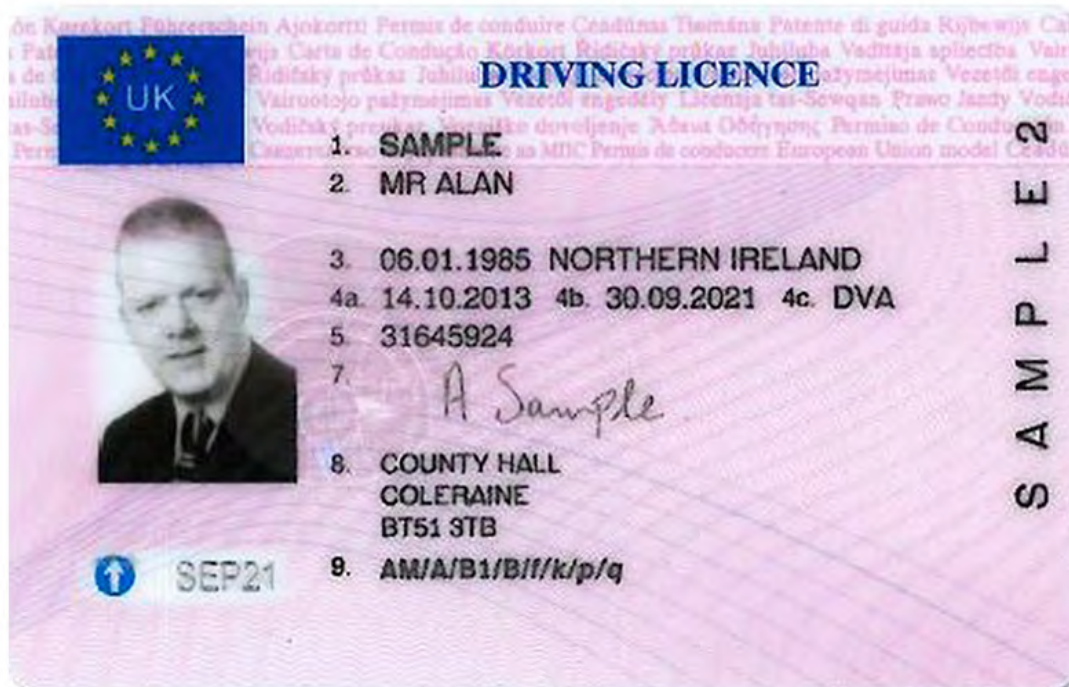

DRIVING LICENCE

1. **SAMPLE**
2. **MR ALAN**
3. **06.01.1985 NORTHERN IRELAND**
4a. **14.10.2013** 4b. **30.09.2021** 4c. **DVA**
5. **31645924**
7. *A Sample*
8. **COUNTY HALL
COLERAINE
BT51 3TB**
9. **AM/A/B1/B1f/k/p/q**

UK

SEP21

S A M P L E 2

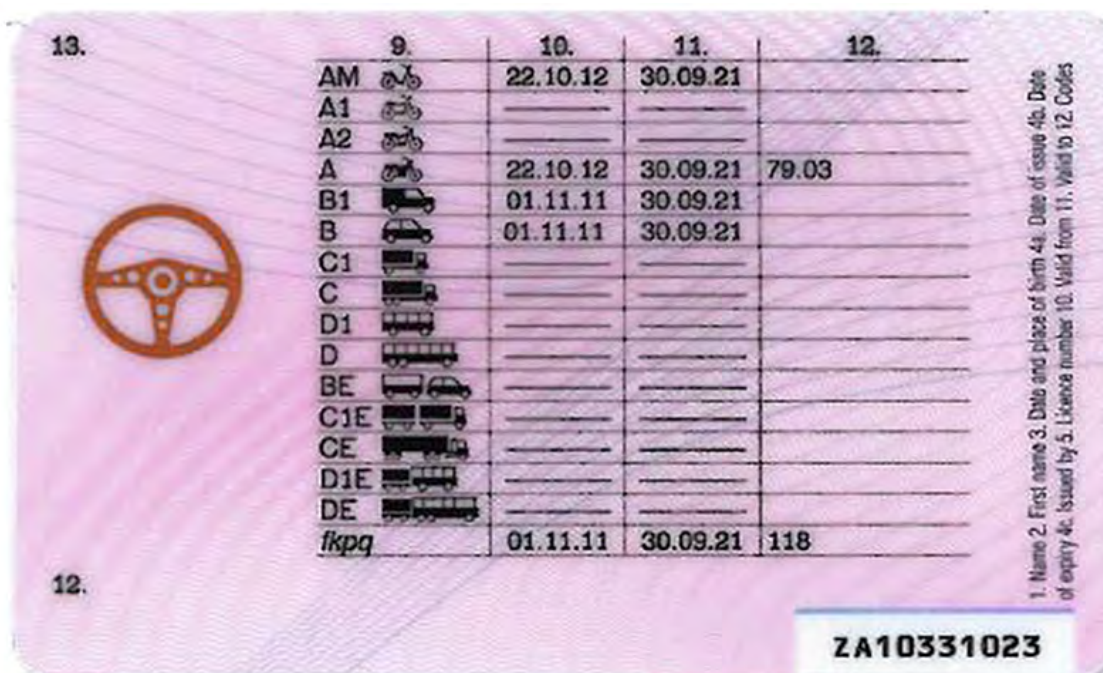

13.	9.	10.	11.	12.
AM		22.10.12	30.09.21	
A1				
A2				
A		22.10.12	30.09.21	79.03
B1		01.11.11	30.09.21	
B		01.11.11	30.09.21	
C1				
C				
D1				
D				
BE				
C1E				
CE				
D1E				
DE				
fkpq		01.11.11	30.09.21	118

1. Name 2. First name 3. Date and place of birth 4a. Date of issue 4b. Date of expiry 4c. Issued by 5. Licence number 10. Valid from 11. Valid to 12. Codes

12. **ZA10331023**

Descripción física

Dimensiones	53,97 x 85,6 mm
Formato	ISO 7816-1 / Directiva 91/439/CEE
Material	Plástico
Color	Rosa (permiso definitivo), verde (permiso provisional)
Particularidades	Inglés

Medidas de seguridad

Tinta ópticamente variable (OVI)

Ubicación	Volante en la parte izquierda del reverso
Características	Los colores ópticamente variables son un elemento de impresión que cambia de color según el ángulo de visión. El elemento impreso con colores variables cambia de tonalidad de modo claramente visible a simple vista (dorado a verde).
Método de verificación	Inclinar la tarjeta

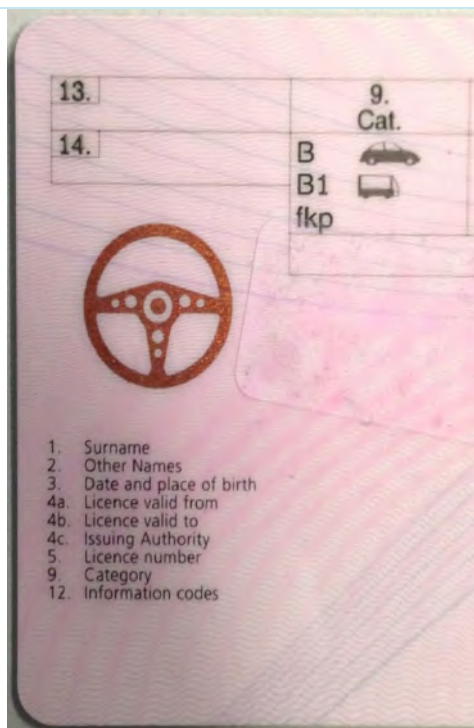

Categorías

Categoría	Período de validez
AM, A1, A2, A, B1, B, BE,	Hasta 60 años de edad: 10 años. 60-67: hasta los 70 años de edad. Más de 67 años de edad: 3 años.
C1, C1E, C, CE, D1, D1E, D, DE	Hasta 40 años de edad: 10 años. 40 - 45: 5 años. 45 - 61: hasta los 66 años de edad. Más de 61 años de edad: 5 años. Después del 19/01/2013: 5 años.

Categorías nacionales

Categoría nacional	Descripción de la categoría nacional
F	Tractores agrícolas
G	Rodillos apisonadores
H	Vehículos oruga
K	Segadoras o vehículos controlados por una persona a pie
L	Vehículos de propulsión eléctrica
N	Vehículos que solo hacen recorridos cortos

Códigos

Códigos nacionales	Descripción	Códigos de la UE
106	Prótesis/órtesis del aparato locomotor	03
113	Uso limitado por motivos médicos	05
114	Limitado a trayectos diurnos	05.01
115	Limitación a la conducción en determinados radios desde el lugar de residencia del titular o dentro de una determinada ciudad o región	05.02
118	Conducción sin pasajeros	05.03

119	Conducción con una determinada limitación de velocidad	05.04
	Conducción autorizada únicamente en presencia del titular de un permiso de conducción	05.05
	Sin remolque	05.06
	Conducción no permitida en autopista	05.07
	Exclusión del alcohol	05.08
	Adaptaciones de motocicletas	44
	Freno de mando único	44.01
	Freno (ajustado) accionado con la mano (rueda delantera)	44.02
	Freno (ajustado) accionado con el pie (rueda trasera)	44.03
	Manilla de aceleración (ajustada)	44.04
	Transmisión manual (ajustada)	44.05
	Retrovisor(es) ajustado(s)	44.06
	Mandos (ajustados) (intermitentes, luz de freno)	44.07
	Altura del asiento ajustada para permitir al conductor alcanzar el suelo con los dos pies	44.08
	Limitado a los triciclos	79.03
	Corrección visual	01
	Prótesis auditiva/ayuda a la comunicación	02
	Transmisión adaptada	10
	Embrague adaptado	15
	Mecanismos de frenado adaptados	20
	Mecanismos de aceleración adaptados	25
	Mecanismos combinados de frenado y de aceleración adaptados	30
	Dispositivos de mandos adaptados	35

Dirección adaptada	40
Retrovisor(es) adaptado(s)	42
Asiento del conductor adaptado	43
Adaptaciones de motocicletas	44
Únicamente motocicletas con sidecar	45
Únicamente triciclos (nota: aplicable previa prueba de conducción de categoría A adaptada para conductores con discapacidades)	46
Limitado a un vehículo/número de chasis específico (número de identificación del vehículo, NIV)	50
Limitado a un vehículo/número de chasis específico (número de identificación del vehículo, NIV)	51
Canje del permiso	70
Duplicado del permiso	71
Limitado a vehículos de categoría A con una cilindrada máxima de 125 cc y una potencia máxima de 11 KW (A1)	72
Limitado a vehículos de categoría B de tipo triciclo o cuatriciclo de motor (B1)	73
Limitado a vehículos de categoría C cuya masa máxima autorizada no sobrepase los 7.500 kg (C1)	74
Limitado a vehículos de categoría D con un máximo de 16 asientos, sin contar el del conductor (D1)	75
Limitado a vehículos de categoría C cuya masa máxima autorizada no exceda de 7.500 kg (C1), con un remolque cuya masa máxima autorizada exceda de 750 kg, a condición de que la masa máxima autorizada del conjunto así formado no exceda de la masa en vacío del vehículo tractor (C1E)	76

Limitado a vehículos de categoría D con un máximo de 16 asientos, sin contar el del conductor (D1), con un remolque cuya masa máxima autorizada exceda de 750 kg, a condición de que a) la masa máxima autorizada del conjunto así formado no exceda de 12.000 kg y la masa máxima autorizada del remolque no exceda de la masa en vacío del vehículo tractor, y b) el remolque no se utilice para el transporte de personas	77
Limitado a vehículos con transmisión automática	78
Limitado a los vehículos que cumplen las prescripciones indicadas entre paréntesis	79
Conductor titular del CAP que satisface la obligación de aptitud profesional prevista en la Directiva 2003/59/CE	95
El conductor ha cursado una formación completa o ha superado una prueba de aptitud y comportamiento conforme a lo dispuesto en el Anexo V.	96

Conductores profesionales

Se expide certificado de aptitud profesional NO

En el permiso aparece el código 95 NO

Reino Unido - EEA4 (Irlanda del Norte)

(06/02/2014→)

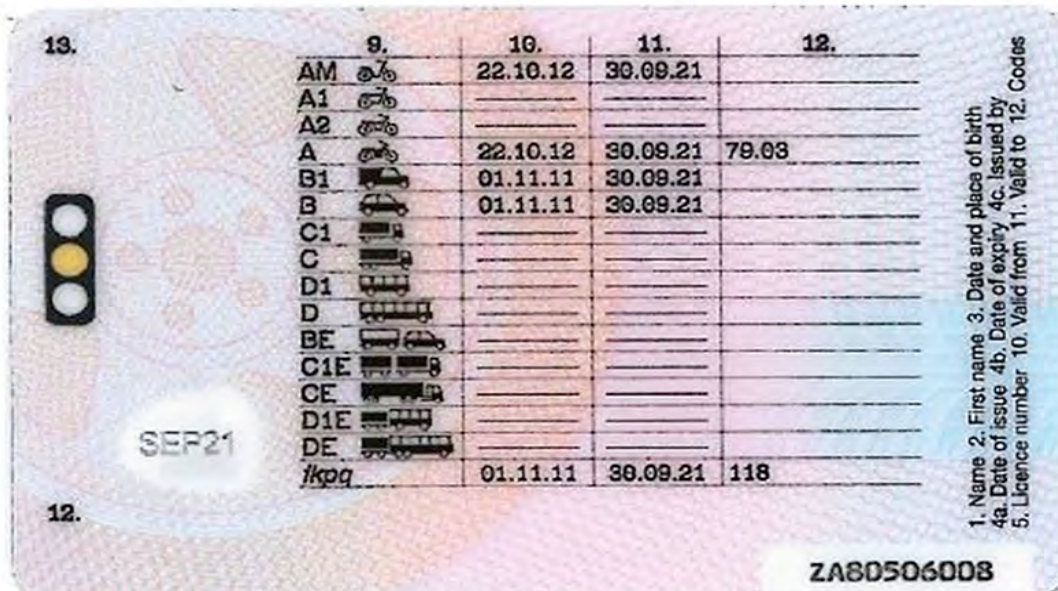
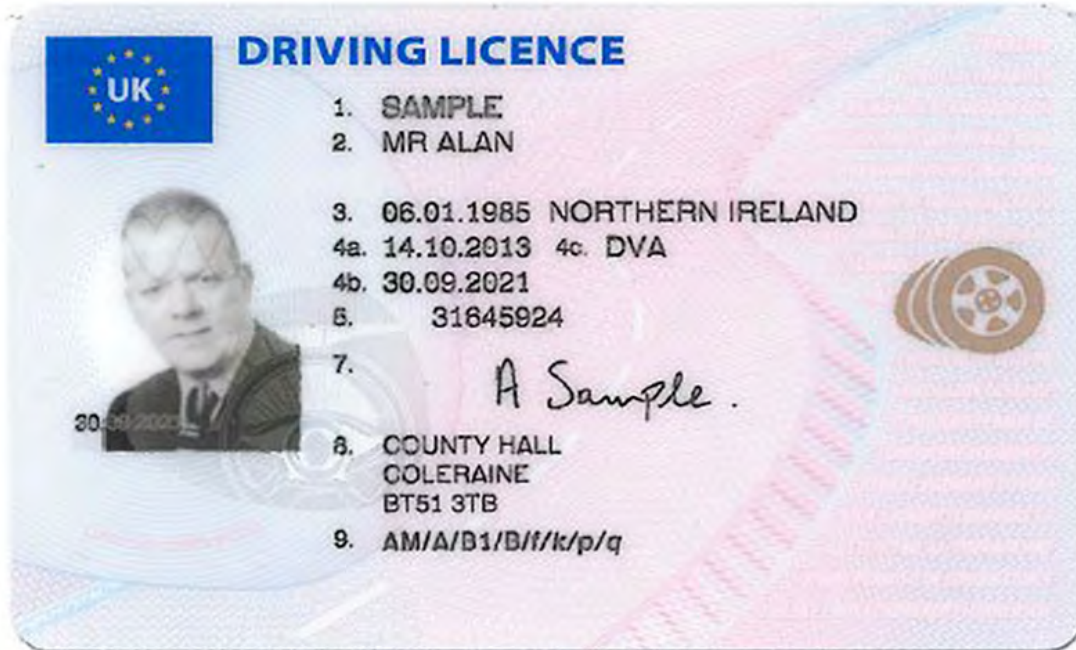

Descripción física

Dimensiones	53,97 x 85,6 mm
Formato	ID-1
Material	Plástico
Color	Rosa (permiso definitivo), verde (permiso provisional)
Particularidades	Inglés

Medidas de seguridad

Imágenes variables

Ubicación	Ángulo inferior izquierdo del reverso
Características	Con una lente oval se observan dos imágenes diferentes en el ángulo inferior izquierdo de la tarjeta al variar el ángulo de visión. La imagen corresponde al titular de la tarjeta, que cambia al mes y año de expiración del permiso (por ejemplo, MAR 18).
Método de verificación	Inspeccionar el ángulo inferior izquierdo del reverso

Categorías

Categoría	Período de validez
AM, A1, A2, A, B1, B, BE	Hasta 60 años de edad: 10 años. 60 - 67: hasta los 70 años de edad. Más de 67 años de edad: 3 años.
C1, C1E, C, CE, D1, D1E, D, DE	5 años.

Categorías nacionales

Categoría nacional	Descripción de la categoría nacional
F	Tractores agrícolas
G	Rodillos apisonadores
H	Vehículos oruga
K	Segadoras o vehículos controlados por una persona a pie
L	Vehículos de propulsión eléctrica
N	Vehículos que solo hacen recorridos cortos

Códigos

Códigos nacionales	Descripción	Códigos de la UE
106	Prótesis/órtesis del aparato locomotor	03
113	Uso limitado por motivos médicos	05
114	Limitado a trayectos diurnos	05.01
115	Limitación a la conducción en determinados radios desde el lugar de residencia del titular o dentro de una determinada ciudad o región	05.02
118	Conducción sin pasajeros	05.03
119	Conducción con una determinada limitación de velocidad	05.04
	Conducción autorizada únicamente en presencia del titular de un permiso de conducción	05.05
	Sin remolque	05.06
	Conducción no permitida en autopista	05.07
	Exclusión del alcohol	05.08
	Adaptaciones de motocicletas	44

Freno de mando único	44.01
Freno (ajustado) accionado con la mano (rueda delantera)	44.02
Freno (ajustado) accionado con el pie (rueda trasera)	44.03
Manilla de aceleración (ajustada)	44.04
Transmisión manual (ajustada)	44.05
Retrovisor(es) ajustado(s)	44.06
Mandos (ajustados) (intermitentes, luz de freno)	44.07
Altura del asiento ajustada para permitir al conductor alcanzar el suelo con los dos pies	44.08
Limitado a los triciclos	79.03
Corrección visual	01
Prótesis auditiva/ayuda a la comunicación	02
Transmisión adaptada	10
Embrague adaptado	15
Mecanismos de frenado adaptados	20
Mecanismos de aceleración adaptados	25
Mecanismos combinados de frenado y de aceleración adaptados	30
Dispositivos de mandos adaptados	35
Dirección adaptada	40
Retrovisor(es) adaptado(s)	42
Asiento del conductor adaptado	43
Adaptaciones de motocicletas	44
Únicamente motocicletas con sidecar	45
Únicamente triciclos (nota: aplicable previa prueba de conducción de categoría A adaptada para conductores con discapacidades)	46

Limitado a un vehículo/número de chasis específico (número de identificación del vehículo, NIV)	50
Limitado a un vehículo/número de chasis específico (número de identificación del vehículo, NIV)	51
Canje del permiso	70
Duplicado del permiso	71
Limitado a vehículos de categoría A con una cilindrada máxima de 125 cc y una potencia máxima de 11 KW (A1)	72
Limitado a vehículos de categoría B de tipo triciclo o cuatriciclo de motor (B1)	73
Limitado a vehículos de categoría C cuya masa máxima autorizada no sobrepase los 7.500 kg (C1)	74
Limitado a vehículos de categoría D con un máximo de 16 asientos, sin contar el del conductor (D1)	75
Limitado a vehículos de categoría C cuya masa máxima autorizada no exceda de 7.500 kg (C1), con un remolque cuya masa máxima autorizada exceda de 750 kg, a condición de que la masa máxima autorizada del conjunto así formado no exceda de la masa en vacío del vehículo tractor (C1E)	76
Limitado a vehículos de categoría D con un máximo de 16 asientos, sin contar el del conductor (D1), con un remolque cuya masa máxima autorizada exceda de 750 kg, a condición de que a) la masa máxima autorizada del conjunto así formado no exceda de 12.000 kg y la masa máxima autorizada del remolque no exceda de la masa en vacío del vehículo tractor, y b) el remolque no se utilice para el transporte de personas	77
Limitado a vehículos con transmisión automática	78
Limitado a los vehículos que cumplen las prescripciones indicadas entre paréntesis	79
Conductor titular del CAP que satisface la obligación de aptitud profesional prevista en la Directiva 2003/59/CE	95

El conductor ha cursado una formación completa o ha superado una prueba de aptitud y comportamiento conforme a lo dispuesto en el Anexo V. 96

Conductores profesionales

Se expide certificado de aptitud profesional NO

En el permiso aparece el código 95 SÍ

Islandia - IS1

(12/04/1960 - 01/01/1981)



ÖKUSKRÍTEINI

1. Fullt nafn	2. Fæðingardagur	3. Nafnúmer
4. Helmill	5. Útgáfustaður	6. Útgáfudagur
7. Gildir til	 Númer	

Embættis-
stimpill
LÖGREGLUSTJÓFI
Í REKJAVÍK
Lögreglustjóri

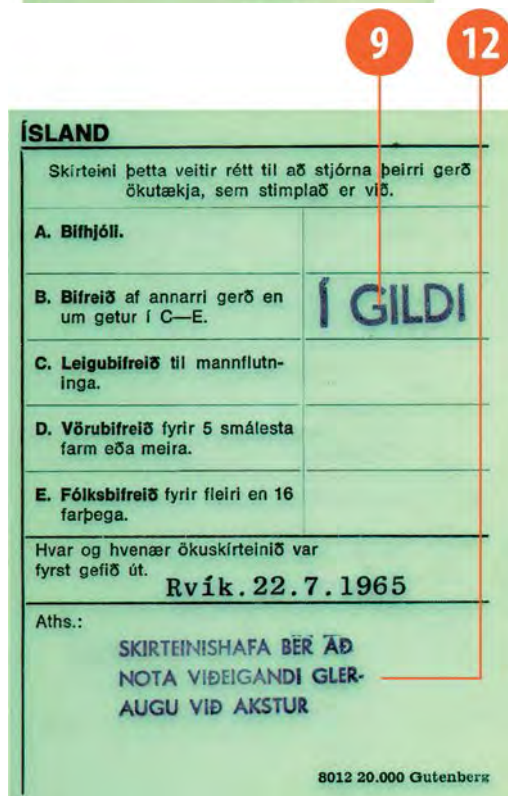

ÍSLAND

Skirteini þetta veitir rétt til að stjórna þeirri gerð ökutækja, sem stimplað er við.

A. Bifhjól.	
B. Bifreið af annarri gerð en um getur í C—E.	Í GILDI
C. Leigubifreið til mannflutninga.	
D. Vörubifreið fyrir 5 smáasta farn eða meira.	
E. Fólksbifreið fyrir fleiri en 16 farþega.	

Hvar og hvenær ökuskrítæinið var fyrst gefið út.
Rvík. 22.7.1965

Aths.:
**SKIRTEINISHAFA BÉR ÆÐ
NOTA VIÐEIGANDI GLER-
AUGU VIÐ AKSTUR**

8012 20.000 Gutenberg

Descripción física

Dimensiones 75 x 104 mm

Formato A7

Material Papel

Color Verde

Particularidades Plastificado

Medidas de seguridad

Sello

Ubicación Sello de la administración que expide el permiso solapado con la fotografía y firma del funcionario o sello con su nombre impreso

Categorías

Categoría	Período de validez
A, B	Hasta los 70 años de edad (* v. observaciones)
C, D, E	5 años.

Códigos

Códigos nacionales	Descripción	Códigos de la UE
Skírteinishafa ber að nota viðeigandi gleraugu við akstur	Corrección visual con gafas	01

Conductores profesionales

Se expide certificado de aptitud profesional NO

En el permiso aparece el código 95 NO

Información adicional



* El período de validez para las categorías A y B es hasta los 70 años de edad sin renovación, siempre y cuando el permiso fuera válido el 28 de febrero de 1988. Esta norma especial forma parte de la ley de tráfico de 1 de marzo de 1988.

** En estos permisos, la habilitación para conducir la categoría C se refiere solo a la conducción profesional de las categorías B o E, y no tiene relevancia a efectos de la Directiva 2006/126/CE.

Islandia - IS2

(01/01/1981 - 01/03/1988)

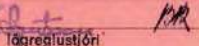

ÖKUSKÍRTEINI		PERMIS DE CONDUIRE	
1. Fullt nafn			
2. Fæðingardagur		3. Nafnúmer	
4. Heimill			
5. Útgáfustaður Reykjavík			
6. Útgáfudagur 8. 10.			
7. Gildir til 8. 10.			
Númer			
		 Lögreglustjóri	



ÍSLAND	IS	ISLANDE
Skirteini þetta veitir rétt til að stjórna þeirri gerð ökutækja, sem stimplað er vð.		
A. Bifhjól.		
B. Bifreið af annarri gerð en um getur í C—E.	Í GILDI	
C. Leigubifreið til mannflutninga. 9. 12. 1975	Í GILDI	
D. Vörubifreið fyrir 5 smáasta farm eða meira. **	Í GILDI	
E. Fólksbifreið fyrir fleiri en 16 farþega.		
Hvar og hvenær ökuskirteinið var fyrst gefið út. Rvík. 25. 1. 1971		
Annað gildissvið eða athugasemdir.		
8108 20.000 Gutenberg		

Descripción física

Dimensiones 74 x 105 mm

Formato A7

Material Papel

Color Rosa

Particularidades Plastificado

Medidas de seguridad

Sello

Ubicación Junto a la foto

Características Sello de la administración que expide el permiso solapado con la fotografía y firma del funcionario o sello con su nombre impreso

Categorías

Categoría	Período de validez
A, B	Hasta los 70 años de edad (* v. observaciones)
C, D, E	5 años.

Códigos

Códigos nacionales	Descripción	Códigos de la UE
Skírteinishafa ber að nota viðeigandi gleraugu við akstur	Corrección visual con gafas	01

Conductores profesionales

Se expide certificado de aptitud profesional NO

En el permiso aparece el código 95 NO

Información adicional

* El período de validez para las categorías A y B es hasta los 70 años de edad sin renovación, siempre y cuando el permiso fuera válido el 28 de febrero de 1988. Esta norma especial forma parte de la ley de tráfico de 1 de marzo de 1988.



** En estos permisos, la habilitación para conducir la categoría C se refiere solo a la conducción profesional de las categorías B o E, y no tiene relevancia a efectos de la Directiva 2006/126/CE.

Islandia - IS3

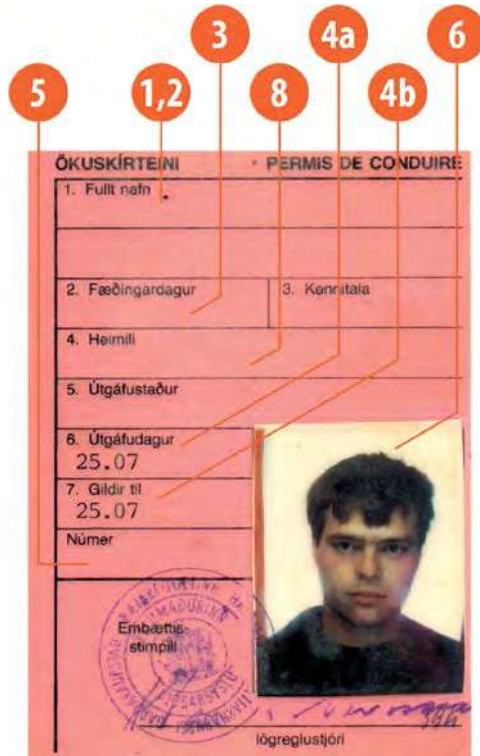
(01/03/1988 - 31/05/1993)



ÖKUSKIRTEINI * **PERMIS DE CONDUIRE**

1. Fullt nafn	
2. Fæðingardagur	3. Kennitala
4. Heimili	
5. Útgáfustaður	
6. Útgáfudagur 25.07	
7. Gildir til 25.07	
Númer	
 Embættis stimpill Lögreglustjóri	



ÍSLAND (IS) **ISLANDE**

Skirteini þetta veitir rétt til að stjórna þeirri gerð ökutækja, sem stimplað er við.

A. Bifhjól. 15.10.1981	I GILDI
B. Bifrelð af annarri gerð en um getur í C—E.	I GILDI
C. Fólksbifrelð til farþegaflutninga í atvinnuskyni. 21.06.1983	I GILDI
D. Vörubifrelð fyrir 5 smálesta farn eða meira. 21.06.1983	I GILDI
E. Hópbifrelð	

Hver og hvenær ökuskirteinið var fyrst gefið út.

Annað glidissvið eða athugasemdir.

P148 Gutenberg

Descripción física

Dimensiones 74 x 104 mm

Formato A7

Material Papel

Color Rosa

Particularidades Plastificado

Medidas de seguridad

Sello

Características Sello de la administración que expide el permiso solapado con la fotografía y firma del funcionario o sello con su nombre impreso

Categorías nacionales

Categoría nacional Descripción de la categoría nacional

A, B Hasta 70 años de edad. Más de 70 años de edad: 5 años.

C, D, E 10 años.

Códigos

Códigos nacionales	Descripción	Códigos de la UE
Skirteinishafa ber að nota viðeigandi gleraugu við akstur	Corrección visual con gafas	01

Conductores profesionales

Se expide certificado de aptitud profesional NO

En el permiso aparece el código 95 NO

Islandia - IS4

(01/06/1993 - 14/08/1997)



ÖKUSKÍRTEINI **PERMIS DE CONDUIRE**

1. Fullt nafn

2. Fæðingardagur/Kennitala

3. Heimili

4. Útgáfustaður
Reykjavík

5. Útgáfudagur
03.02

6. Gildir til
03.02

Númer

Embættis-
stimpill

Þóttva Þóttva
Lögreglustjóri



ÍSLAND **IS** **ISLANDE**

Skírteini þetta veitir rétt til að stjórna þeirri gerð ökutækja, sem stimplað er við.

A. Bifhjóli.

B. Bifreið af annarri gerð en um getur í C-E.

C. Bifreið til farþegaflutninga í atvinnuskyni.

D. Vörubifreið sem er meira en 3500 kg að leyfðri heildarþyngd.

E. Hópbifreið.

Hvar og hvenær ökuskrteinið var fyrst gefið út. Reykjavík 03.02.

Annað gildissvið eða athugasemdir.

ÖKURITZ, Steinkobrunn-Guðberg

Descripción física

Dimensiones	74 x 105 mm
Formato	A7
Material	Papel
Color	Rosa
Particularidades	Plastificado

Medidas de seguridad

Sellos

Características	Sello de la administración que expide el permiso solapado con la fotografía y firma del funcionario o sello con su nombre impreso Escudo de armas repetido verticalmente a partir del centro del anverso
-----------------	--

Categorías nacionales

Categoría nacional	Descripción de la categoría nacional
A, B	Hasta 70 años de edad. Más de 70 años de edad: 5 años.
C, D, E	10 años.

Códigos

Códigos nacionales	Descripción	Códigos de la UE
Skírteinishafa ber að nota viðeigandi gleraugu við akstur	Corrección visual con gafas	01

Conductores profesionales

Se expide certificado de aptitud profesional NO

En el permiso aparece el código 95 NO

Islandia - IS5

(15/08/1997 - 14/10/2001)



IS ÖKUSKÍRTEINI ÍSLAND



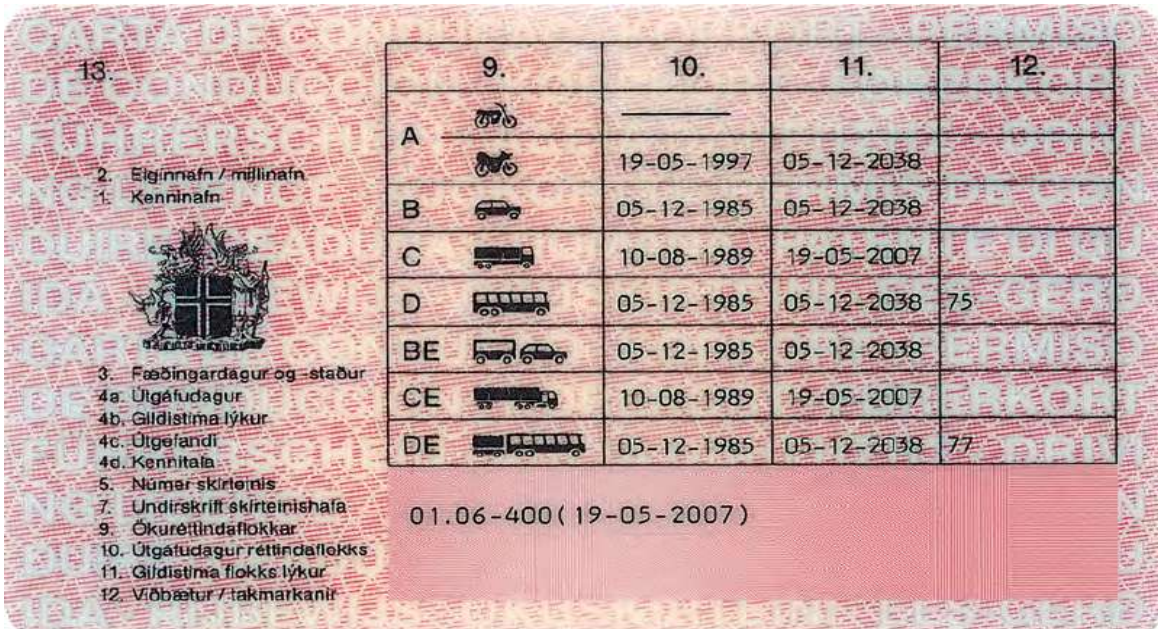











2. Hallgerður
1. Höskuldardóttir
3. 05-12-1968 Ísland
4a. 19-05-1997 4b. 05-12-2038
4c. Ríkislögreglustjórinn
4d. 051268-144
5. 006012345
7. *Hallgerður Höskuldardóttir*
9. A BE CE DE



13. Ökurettindaflokkar

2. Eiginnafr / millinamn
1. Kenninamn

3. Fæðingardagur og -staður
4a. Útgáfudagur
4b. Gildistíma lýkur
4c. Útgefandi
4d. Kennitala
5. Númer skirteinis
7. Undirskrift skirteinishafa
9. Ökurettindaflokkar
10. Útgáfudagur réttindaflökks
11. Gildistíma flokks lýkur
12. Vöðbætur / takmarkanir

	9.	10.	11.	12.
A 		—		
B 		19-05-1997	05-12-2038	
C 		05-12-1985	05-12-2038	
D 		10-08-1989	19-05-2007	
BE 		05-12-1985	05-12-2038	75
CE 		10-08-1989	19-05-2007	
DE 		05-12-1985	05-12-2038	77

01.06-400 (19-05-2007)

Descripción física

Dimensiones	86 x 54 mm
Material	Plásticos laminado
Color	Rosa

Medidas de seguridad

Símbolo

Ubicación	Anverso y reverso
Características	Película en el anverso y el reverso con un holograma del escudo de armas repetido horizontalmente en 2 líneas

Categorías nacionales

Categoría nacional	Descripción de la categoría nacional
A, B, BE	Hasta 70 años de edad. 70: 5 años. 71: 4 años. 72: 3 años. 73-80: 2 años. Más de 80 años de edad: 1 año.
C, D, CE, DE	Hasta 65 años de edad: 10 años. 65-71: 5 años. 71-72: 4 años. 72: 3 años. 73-80: 2 años. Más de 80 años de edad: 1 año.

Conductores profesionales

Se expide certificado de aptitud profesional	NO
En el permiso aparece el código 95	NO

Islandia - IS6

(15/10/2001 - 06/06/2006)



ÖKUSKÍRTEINI ÍSLANDI

1. Höskuldardóttir
 2. Hallgerður
 3. 05-12-1968 Ísland
 4a. 19-05-1997 4b. 05-12-2038
 4c. Ríkislögreglustjórnin
 4d. 051268-1449
 5. 006012345
 7. *Hallgerður Höskuldardóttir*
 9. A B BE C CE D DE



13. **ÖKUSKÍRTEINI**

2. Eigin nafn / millinamn
 1. Kenninamn

	9.	10.	11.	12.
A		—	05-12-2038	
B		05-12-1985	05-12-2038	
C		10-08-1989	19-05-2007	
D		05-12-1985	05-12-2038	75
BE		05-12-1985	05-12-2038	
CE		10-08-1989	19-05-2007	
DE		05-12-1985	05-12-2038	77

3. Fæðingardagur og -staður
 4a. Útgáfudagur
 4b. Gildistíma lýkur
 4c. Útgefandi
 4d. Kennitala
 5. Númer skirteinis
 7. Undirskrift skirteinishafa
 9. Ökurefndaflokkar
 10. Útgáfudagur réttindaflokks
 11. Gildistíma flokks lýkur
 12. Viðbætur / takmarkanir

01.06-400(19-05-2007)

Descripción física

Dimensiones	86 x 54 mm
Material	Polycarbonato
Color	Rosa

Medidas de seguridad

Símbolo

Ubicación	Cubre el anverso y el reverso del permiso
Características	Palabras "permiso de conducción", impresas en las lenguas oficiales de la UE, en el fondo del anverso y el reverso

Categorías

Categoría	Período de validez
A, B, BE	Hasta 70 años de edad. 70: 5 años. 71: 4 años. 72: 3 años. 73-80: 2 años. Más de 80 años de edad: 1 año.
C, D, CE, DE	Hasta 65 años de edad: 10 años. 65-71: 5 años. 71: 4 años. 72: 3 años. 73-80: 2 años. Más de 80 años de edad: 1 año.

Conductores profesionales

Se expide certificado de aptitud profesional	NO
En el permiso aparece el código 95	NO

Islandia - IS7

(07/06/2006 - 02/06/2013)

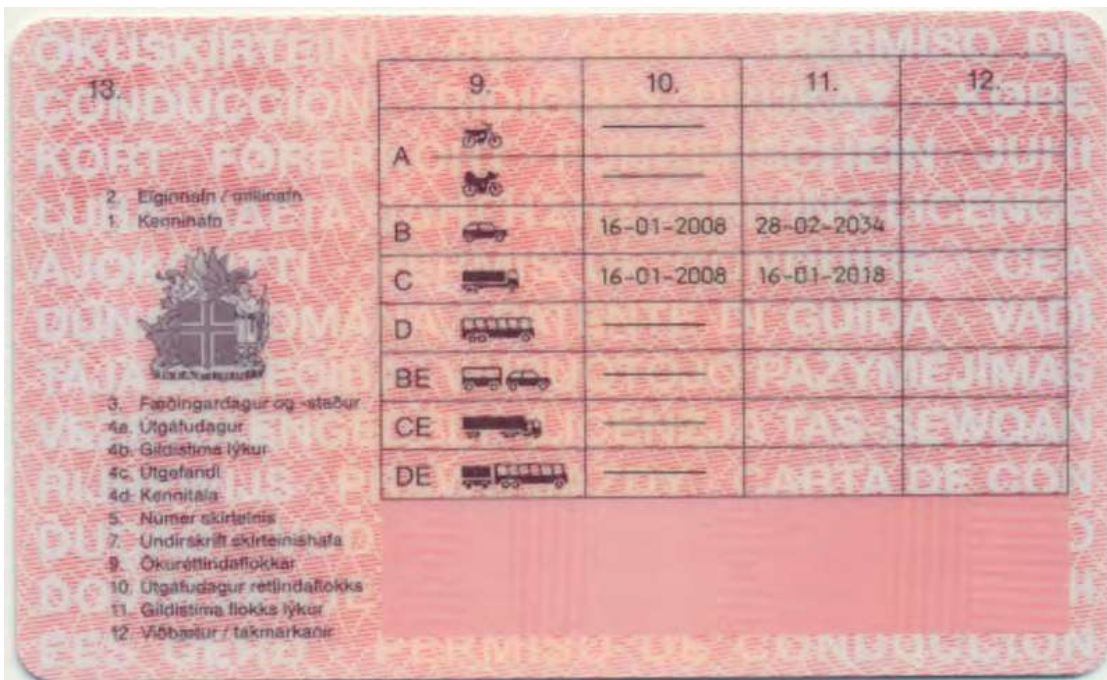

Descripción física

Dimensiones	86 x 54 mm
Material	Polycarbonato
Color	Rosa

Medidas de seguridad

Símbolo

Ubicación	Cubre el anverso y el reverso del permiso
Características	Palabras "permiso de conducción", impresas en las lenguas oficiales de la UE, en el fondo del anverso y el reverso

Microletra

Ubicación	En una línea roja junto al borde superior del anverso
Características	Las palabras "ökuskírteini"(permiso de conducción) e "Ísland" (Islandia) se repiten en caracteres blancos a lo largo de una línea roja junto al borde superior del anverso.
Método de verificación	Lupa

Luz infrarroja

Ubicación	Ángulo inferior derecho del anverso
Características	El escudo de armas brilla a la luz infrarroja
Método de verificación	Luz infrarroja

Luz ultravioleta

Ubicación	Esquina superior derecha y esquina inferior izquierda del anverso
Características	Los elementos azules brillan a la luz ultravioleta
Método de verificación	Luz ultravioleta

Categorías

Categoría	Período de validez
A, B, BE	Hasta 70 años de edad. 70: 5 años. 71: 4 años. 72: 3 años. 73-80: 2 años. Más de 80 años de edad: 1 año.
C, D, CE, DE	Hasta 65 años de edad: 10 años. 65-71: 5 años. 71-72: 4 años. 72: 3 años. 73-80: 2 años. Más de 80 años de edad: 1 año.

Conductores profesionales

Se expide certificado de aptitud profesional	NO
En el permiso aparece el código 95	SÍ

Islandia - IS8

(03/06/2013 →)

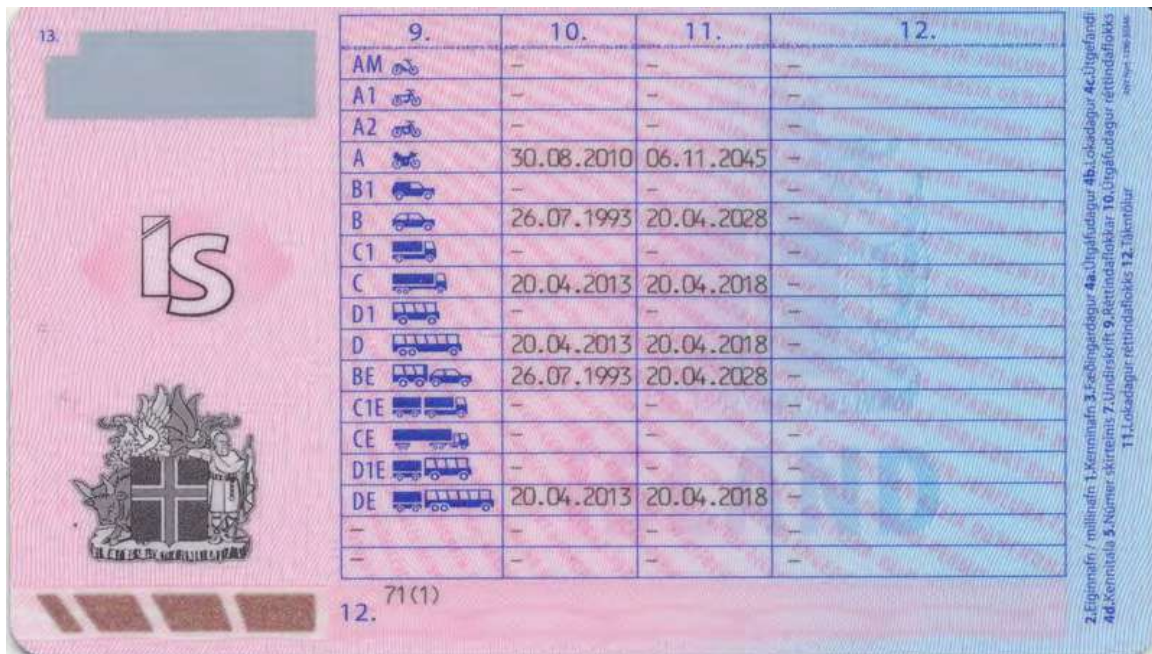

Descripción física

Dimensiones	86 x 54 mm
Material	Polycarbonato
Color	Rosa y azul

Medidas de seguridad

Marca de seguridad cuadrada

Ubicación	En la fotografía del titular
Características	Marca de seguridad cuadrada con el mapa de Islandia cubriendo parte de la fotografía del titular. Contiene las letras "is" y el escudo de armas islandés. La marca es visible al inclinar el permiso.
Método de verificación	Inclinar el permiso

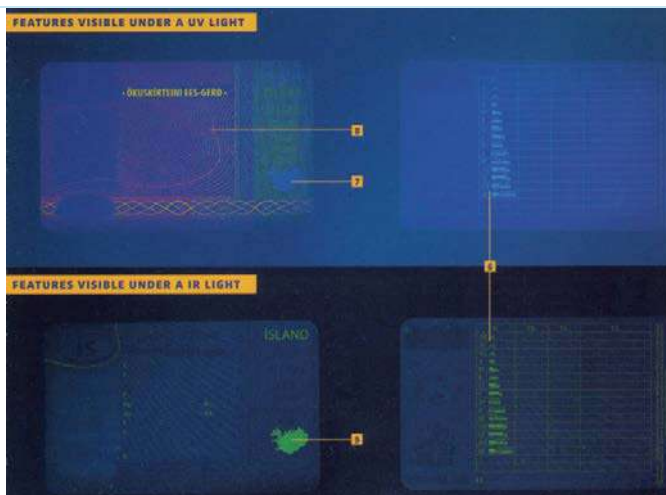

Grabado

Ubicación	En la superficie transparente del permiso
Características	Al tacto se nota claramente una superficie oval, blanca y con nervaduras. Al inclinar el permiso se aprecia el año de expedición y las letras "ISL".
Método de verificación	Tocando y/o inclinando el permiso

Microletra

Ubicación	En el reverso, a la izquierda del escudo de armas
Características	En el reverso, a la izquierda del escudo de armas, hay un puntito del tamaño de una mota de polvo: se trata de un símbolo legible con lupa. El símbolo se modifica cada cierto tiempo.
Método de verificación	Lupa

Impresión de color cambiante

Ubicación	En el reverso, bajo el escudo de armas
Características	En el reverso, bajo el escudo de armas, hay una banda que cambia de color al inclinar el permiso.
Método de verificación	Inclinar el permiso

Luz infrarroja y ultravioleta

Ubicación	En la superficie del permiso
Características	Todos los elementos de color azul oscuro brillan a la luz ultravioleta y cambian al verde a la luz infrarroja.
Método de verificación	Luz ultravioleta/infrarroja

Luz ultravioleta

Ubicación	En la superficie del permiso
Características	A la luz ultravioleta brillan determinados elementos del fondo (contornos, motivos, imágenes y texto) Los rayos ultravioletas e infrarrojos revelan diferentes elementos.
Método de verificación	Radiación infrarroja y ultravioleta

Luz ultravioleta

Ubicación	En el anverso, dentro del mapa de Islandia
Características	La luz ultravioleta revela, dentro del mapa de Islandia, el nombre y código de usuario del funcionario que solicitó el permiso, así como un número que indica si el permiso se fabricó de una sola vez o si hubo que repetirlo debido un defecto.
Método de verificación	Luz ultravioleta

Luz infrarroja

Ubicación	Anverso
Características	A la luz infrarroja, parte del permiso brilla con color verde.
Método de verificación	Luz infrarroja

Categorías

Categoría	Período de validez
AM, A1, A2, A, B, BE	Hasta 65 años de edad: 15 años; 65-71: 5 años. 71: 4 años. 72: 3 años. 73-80: 2 años. Más de 80 años de edad: 1 año.
C1, C, D1, D, C1E, CE, D1E, DE	Hasta 65 años de edad: 5 años; 65-71: 5 años. 71: 4 años. 72: 3 años. 73-80: 2 años. Más de 80 años de edad: 1 año.

Conductores profesionales

Se expide certificado de aptitud profesional	NO
En el permiso aparece el código 95	SÍ

Información adicional

Las características físicas, el número y las categorías del permiso son conformes a la versión actual de la Directiva europea sobre permisos de conducción.

Liechtenstein - LI1

(01/01/1978 - 31/12/1992)

12

Text der Verfügungen der Behörde
Texte des décisions de l'autorité
Teste delle decisioni dell'autorità

Aufgabe
Condition spéciale
Condizione speciale

Muss Bälle oder Kontaktschalen tragen
Doit porter des lunettes ou des verres de contact
Deve portare occhiali o lenti a contatto

02
Nur Fahrzeuge mit automatischem Getriebe
Nur Fahrzeuge mit automatischem Getriebe
Solo veicoli con cambio automatico

04
Nur Fahrzeuge bis 800 kg Leerpeso
Seulement pour véhicules dont le poids à vide ne dépasse pas 800 kg
Solo veicoli con peso a vuoto (o a superiore a 800 kg)

06
Nur Fahrzeuge mit elektrischem Batterieantrieb
Seulement pour véhicules avec traction à batteries électriques
Solo veicoli con trazione a batterie elettriche

07
Kat. D beschränkt auf die bezeichnete Strecke
Cat. D limitée au parcours indiqué
Cat. D limitata al percorso indicato

08
Kennzeichen / Arzt/Notfall bewilligt
Signe distinctif / Médecin/urgence autorisé
Segno distintivo / Medico/urgenza autorizzato

09
SDR Kuns/Cours/Corso I (flüssige Brennstoffe/combustibles et carburants liquides/combustibili e carburanti liquidi)

10
SDR Kuns/Cours/Corso II (explorative Stoffe/matieres explosives/materie esplosive)

11
SDR Kuns/Cours/Corso III (chemische Produkte/produits chimiques/prodotti chimici)

Vorschriften
Der Inhaber ist verpflichtet, Änderungen der im Ausweis vermerkten Tatsachen der zuständigen Behörde innert 14 Tagen anzuzeigen und den Ausweis vorzulegen.

Prescriptions
Le titulaire est tenu d'annoncer dans les 14 jours à l'autorité compétente, en lui présentant son permis, les changements de faits annotés dans le document. Si l'a transporté du domicile, il s'annoncera à l'autorité du nouveau domicile dans le même délai.

Prescritti
Il titolare è tenuto ad annunciare entro 14 giorni all'autorità competente, presentando la licenza, i cambiamenti dei dati indicati nel documento. Se trasferisce il domicilio, deve comunicarlo all'autorità del nuovo domicilio entro il medesimo termine.



Fürstentum Liechtenstein
Principauté de Liechtenstein
Principato di Liechtenstein

FL

Führerausweis
Permis de conduire
Licenza di condurre

Ausgestellt durch: Etabli par: Rilasciata da:

Motorfahrzeugkontrolle
des Fürstentum Liechtenstein

9490 Vaduz

Vorschriften auf Seite 4 beachten
Observer les prescriptions de la page 4
Osservare le prescrizioni a pagina 4

7

3

2

4a

8

1

8

6

12

9

Name, Vorname
Nom
Vahmiz

Nom, prénom
Profession
Dorticelle

Cognome, nom
Professione
Comencia

geburtsdatum
Date de naissance
Data di nascita

heimort
Lieu d'origine
Luogo d'origine

ZUV/Reg. Nr.
No. AVZ/Reg. Nr. AVZ/Reg.

Vaduz,

Neuer Wohnort
Nouveau domicile
Nuovo domicilio

Photographie
Photographie
Fotografia

Unterschrift des Antragenden
Signature du demandeur
Firma del richiedente

KATEGORIEN - CATEGORIES - CATEGORIE

A	Motorräder mit mehr als 125 cm ³ Hubraum Motocycles d'une cylindrée supérieure à 125 cm ³	Prüfungsdatum und Stempel Date de l'examen et le sceau Data dell'esame e timbro
A1	Kleinmotorräder und Motorroller bis 125 cm ³ Hubraum Motocycles légers et motocycles d'une cylindrée ne dépassant pas 125 cm ³	
B	Motorwagen bis 3,5 t Gesamtgewicht und bis max. 8 Sitzplätze excl. Fahrer Véhicules automobiles d'un poids total jant. C.A.S. 3,5 t et 8 places assises au maximum, conducteur non compris	
B1	Motorwagen der Kat. B zum gewerblichen Personentransport Véhicules automobiles de la cat. B servant au transport professionnel de personnes	
C	Motorwagen zur Güterbeförderung mit mehr als 3,5 t Gesamtgewicht Véhicules automobiles servant au transport de marchandises et dont le poids total excède 3,5 t	
C1	Sonderkraftfahrzeuge mit Arbeitssitzen Véhicules automobiles tractés des services ou des équipes sportives de travail	
D	Schwere Motorwagen für Personentransport mit mehr als 8 Sitzplätzen inkl. Fahrer Véhicules automobiles lourds servant au transport de personnes et ayant plus de 8 places assises, conducteur non compris	
D1	Kleinbusse zum gewerblichen Personentransport Minibus servant au transport professionnel de personnes	
E	Anhänger an Motorwagen der Kat. B, C oder D. Für die der Führerausweis dieser Kategorie nicht genügt Remorques attelées à des voitures automobiles des cat. B, C ou D lorsque le permis de conduire de ces catégories ne suffit pas	
F	Motorfahrzeuge bis 40 km/h Höchstgeschwindigkeit Véhicules automobiles à vitesse limitée à 40 km/h	
G	Landwirtschaftliche Motorfahrzeuge Véhicules automobiles agricoles	

Verfügungen der Behörde (Text a. Seite 4)
Décisions de l'autorité (texte v. page 4)
Decisioni dell'autorità (testo v. pagina 4)

B gehört für Kleinbus über 8 Plätze
(non considerato)

Descripción física

Dimensiones 210 x 148 mm

Formato A5

Material Papel

Color Azul

Medidas de seguridad

Papel de seguridad con marca de agua y partículas visibles a la luz ultravioleta

Ubicación Todo el permiso

Método de verificación Luz ultravioleta

Sello en seco

Ubicación Sello grabado en la fotografía

Método de verificación Al tacto

Categorías

Categoría Período de validez

A1, A, B, BE Hasta 70 años de edad. Más de 70 años de edad: 2 años.

B1, C1, C1E, C, CE, D1, D1E, D, DE Hasta 50 años de edad: 5 años. 50-70: 3 años. Más de 70 años de edad: 2 años.

Categorías nacionales

Categoría nacional	Descripción de la categoría nacional
B1	Vehículo de la categoría B para el transporte profesional de pasajeros
C1	Camiones pesados de bomberos con equipos
F	Vehículos con una velocidad máxima de 40 km/h
G	Vehículos agrícolas

Códigos

Códigos nacionales	Descripción	Códigos de la UE
02	Debe llevar gafas o lentillas	01
03	Solo puede conducir el vehículo especificado	50
04	Solo vehículos de transmisión automática	78
05	Solo vehículos de hasta 800 kg de peso en vacío	79 (<800kg)

Conductores profesionales

Se expide certificado de aptitud profesional NO

En el permiso aparece el código 95 NO

Liechtenstein - LI2

(01/01/1993 - 31/03/2003)

12

Test der Verfügungen der Behörde
Texte des décisions de l'autorité
Testo delle decisioni dell'autorità

01 Auflage
Condition spéciale
Condizione speciale

02 Muss Brille oder Kontaktlinsen tragen
Doit porter des lunettes ou des verres de contact
Deve portare occhiali o lenti a contatto

03 Darf nur das bezeichnete Fahrzeug führen
Peut conduire que le véhicule indiqué
Può condurre solo il veicolo indicato

04 Nur Fahrzeuge mit automatischem Getriebe
Seulement pour véhicules à changement de vitesses automatique
Solo veicoli con cambio automatico

05 Fahrzeuge der Kategorie B nur bis 800 kg Leergewicht
Véhicules de la catégorie B dont le poids à vide ne dépasse pas 800 kg
Veicoli della categoria B con peso a vuoto non superiore a 800 kg

06 Nur Fahrzeuge mit elektrischem Batterienantrieb
Seulement pour véhicules avec moteur à batteries électriques
Solo veicoli con trazione a batterie elettriche

07 Kat. D beschränkt auf die bezeichnete Strecke
Cat. D limitée au parcours indiqué
Cat. D limitata al percorso indicato

08 Kranzeichen -Arzt/Notfall- bewilligt
Signe distinctif -Médecin/Urgence- autorisé
Segno distintivo -Medico/Urgenza- autorizzato

09 Darf keine Anhänger der Kat. E an Motorwagen der Kat. C mitführen
Interdiction d'atteler une remorque de la cat. E à un véhicule de la cat. C
Divieto di trainare rimorchi della cat. E con veicoli della cat. C

10 Zum Führen von Trolleybussen berechtigt
Conduite de trolleybus autorisée
Autorizzato a guidare trolleybus

11 Muss Anhang zum Führerausweis mitführen
Doit être porteur de l'annexe au permis de conduire
Deve essere recato allegato alla licenza di condurre

Vorschriften
Der Inhaber ist verpflichtet, Änderungen der im Ausweis oder einem Anhang vermerkten Tatsachen für zutreffenden Bekörde innerhalb 14 Tagen anzugeben und den Ausweis vorzulegen.

Prescriptions
Le titulaire est tenu d'annoncer dans les 14 jours à l'autorité compétente, en lui présentant son permis, les changements de faits annotés dans le document ou une annexe.

Prescrizioni
Il titolare è tenuto ad annunciare entro 14 giorni all'autorità competente, presentando la licenza, i cambiamenti dei dati indicati nel documento o nell'allegato.

4c



Fürstentum Liechtenstein
Principauté de Liechtenstein
Principato di Liechtenstein

FL

Führerausweis
Permis de conduire
Licenza di condurre

Ausgestellt durch: Etabli par: Rilasciata da:

Ungültig

Motorfahrzeugkontrolle
des Fürstentum Liechtenstein
9490 Vaduz

Vorschriften auf Seite 4 beachten
Observer les prescriptions de la page 4
Osservare le prescrizioni a pagina 4

7

8

3

1

2

8

4a

6

12

9

Namen, Vorname
Nom, prénom

Nachname
Nom, prénoms

Cognome, nom
Cognome

Geburtsdatum
Date de naissance

Hamatur
Lieu d'origine

Reg.-Nr.
No. Reg.

VADUZ

Neuer Wohnort
Nouveau domicile

Unterschrift des Inhabers
Signature du titulaire

Photographie
Photographie

12

9

KATEGORIEN - CATEGORIES - CATEGORIE	Prüfungstermin Date de l'examen
A Motorräder mit mehr als 125 cm ³ Hubraum	
A1 Kleinmotorräder und Motorräder bis 125 cm ³ Hubraum	
A2 Dreirädrige Motorfahrzeuge mit einem Leergewicht bis 400 kg	
B Motorwagen bis 3500 kg Gesamtgewicht und bis maximum 8 Sitzplätze inklusive Fahrer	
C Motorwagen zur Güterbeförderung mit mehr als 3500 kg Gesamtgewicht	
C1 Feuerwehrmotorwagen und Wohnmotorwagen mit mehr als 3500 kg Gesamtgewicht	
D Motorwagen zur Personenbeförderung mit mehr als 3500 kg Gesamtgewicht und mehr als acht Sitzplätze ausser dem Führersitz	
D1 Motorwagen zur gewerbemässigen Personenbeförderung bis 3500 kg Gesamtgewicht, die keinen mehr als acht Sitzplätze ausser dem Führersitz vorhanden sein	
D2 Motorwagen zur nichtgewerbemässigen Personenbeförderung bis 3500 kg Gesamtgewicht, die keinen mehr als acht Sitzplätze ausser dem Führersitz vorhanden sein	
E Anhänger von mehr als 750 kg Gesamtgewicht an Motorwagen der Kategorie B, C oder D	
F Motorfahrzeuge bis 40 km/h Höchstgeschwindigkeit, unter Ausschluss gewerbemässiger Personentransporte	
G Landwirtschaftliche Motorfahrzeuge	

Verfügungen der Behörde (Teil 4, Seite 4)
Décisions de l'autorité (part 4, page 4)
Decisioni dell'autorità (parte 4, pagina 4)

Descripción física

Dimensiones 210 x 148 mm

Formato A5

Material Papel

Color Azul

Medidas de seguridad

Papel de seguridad con marca de agua y partículas visibles a la luz ultravioleta

Ubicación Todo el permiso

Método de verificación Luz ultravioleta

Sello en seco

Ubicación Sello grabado en la fotografía

Método de verificación Al tacto

Categorías

Categoría Período de validez

A1, A2, A, B, BE, D2, D2E Hasta 70 años de edad. Más de 70 años de edad: 2 años.

C1, C1E, C, CE, D1, D1E, D, DE Hasta 50 años de edad: 5 años. 50-70: 3 años. Más de 70 años de edad: 2 años.

Categorías nacionales

Categoría nacional	Descripción de la categoría nacional
C1	Camiones de bomberos y sus remolques con un peso total de más de 3.500 kg
F	Vehículos con una velocidad máxima de 40 km/h
G	Vehículos agrícolas

Códigos

Códigos nacionales	Descripción	Códigos de la UE
02	Debe llevar gafas o lentillas	01
03	Solo puede conducir el vehículo especificado	50
04	Solo vehículos de transmisión automática	78
05	Solo vehículos de hasta 800 kg de peso en vacío	79 (<800kg)

Conductores profesionales

Se expide certificado de aptitud profesional NO

En el permiso aparece el código 95 NO

Descripción física

Dimensiones 86 x 54 mm

Formato ID-1

Material Plástico

Color Rosa

Medidas de seguridad

Apellido, nombre y fecha de nacimiento

Ubicación Cubriendo toda la fotografía

Banda holográfica

Ubicación Cubriendo todo el anverso

Características Banda holográfica con las siglas "FL" y el motivo de una corona de príncipe

Método de verificación Inclinar el permiso

Microletra

Ubicación En el anverso, entre los puntos 7 y 9, y en el reverso, en horizontal sobre las categorías

Características Microletra "Fürstentum Liechtenstein" (Principado de Liechtenstein)

Método de verificación Lupa

Impresión especial OVI en color

Ubicación	Ángulo inferior derecho del anverso
Características	Tres símbolos impresos en color especial OVI

Tinta iridiscente

Ubicación	En el reverso, al centro
Características	Motivo de una corona de príncipe impresa con tinta iridiscente
Método de verificación	Inclinar el permiso

Categorías

Categoría	Período de validez
A1, A, B1, B, BE, F, G, M	Hasta 70 años de edad. más de 70 años de edad: 2 años.
C1, C1E, C, CE, D1, D1E, D, DE	Hasta 50 años de edad: 5 años. 50-70: 3 años. Más de 70 años de edad: 2 años.

Categorías nacionales

Categoría nacional	Descripción de la categoría nacional
F	Vehículos (excepto motocicletas) con una velocidad máxima de hasta 45 km/h
G	Vehículos agrícolas de una velocidad máxima de hasta 30 km/h y carros, carretillas y tractores registrados comercialmente de una velocidad máxima de hasta 30 km/h conducidos para fines agrícolas (salvo vehículos exentos)
M	Ciclomotores

Conductores profesionales

Se expide certificado de aptitud profesional NO

En el permiso aparece el código 95 SÍ

Noruega - N1

(→ 31/03/1979)



5

1,2

8

3

4b

4c

9

4a

GLJESTRUM-LARVIK Utst. 20/2-62 v/Asker og Barum plm
Blankett nr. 205 FØREKORT **Gjenpart**

Under kjøringen skal føreren alltid ha med seg førerkort. Det skal vises frem når politiet og Statens bilsakkyndige krever det.

Nr. [redacted] Jnr. 13034

Fullt navn [redacted]

bopel [redacted], 1342 Jar

født 17.07.1927 fødested Oslo

har inntil 20. februar 1987 n.h. attisju-

rett til å føre: Klasse 1.
Bil som har tilflett totalvekt mindre enn 7600 kg. og høyst 8 passasjerplasser.

 Stempel

8/2-77 Dato

Anne McLean
Anne McLean



4c

6

7

Fører kortet fornyet for tidsrommet 19

til 19 og omfatter:

Stempel

Dato

Asker og Barum Politikammer
Fører kortet fornyet





Førerens egenhändige underskrift

Descripción física

Dimensiones	105 x 74 mm
Formato	Libreta de 6 páginas de papel
Material	Cubierta de papel plastificado
Color	Cubierta de papel verde, interior de papel blanco

Categorías

Categoría	Período de validez
1, 3, 4	Hasta 56 años de edad: 10 años. A partir de 56 años de edad: hasta los 66 años de edad. A partir de 60 años de edad: 5 años. A partir de 71 años de edad: hasta los 76 años de edad. A partir de 75 años de edad: 1 año.
2	Hasta 56 años de edad: 10 años. A partir de 56 años de edad: hasta los 66 años de edad. A partir de 60 años de edad: 5 años. A partir de 66 años de edad: hasta los 71 años de edad. A partir de 70 años de edad: 1 año. Más de 75 años de edad: no se renueva.

Conductores profesionales

Se expide certificado de aptitud profesional	NO
En el permiso aparece el código 95	NO

Información adicional

Información adicional sobre equivalencias entre las categorías:

Este modelo es válido hasta que el titular cumpla 100 años, siempre que el permiso tuviera un período de validez de diez años y fuera válido el 2 de abril de 1982.

Los titulares que conduzcan en el extranjero con este modelo están obligados por la legislación nacional a llevar una traducción jurada o un permiso internacional con arreglo al Convenio de Viena sobre circulación por carretera.

Noruega - N2

(02/04/1979 - 28/02/1989)



FØRERKORT · PERMIS DE CONDUIRE

1. Etternavn

2. Fornavn

3. Fødselsnummer

4. Bostedskommune
GRIMSTAD
Innehaverens underskrift

5. Utstedt av
BILTILSYNET

6. Sted
ARENDAL

7. Gyldig til
25.9.91

8. Klasse
*B*****

0 7 7 6 1 6 6

25.9.81
Dato

Stempel/Underskrift



NORGE (N) **NORVÈGE**

Fører kortets gyldighetsområde er angitt med bokstav(er) på forsiden linje nummer 8.

Fullstendig gyldighetsområde for førerkortklassene er angitt i kjøretøy- og førerkortforskriftene.

<input type="checkbox"/> A	Motorsykkel
<input type="checkbox"/> B	Person-/varebil
<input type="checkbox"/> C	Lastebil
<input type="checkbox"/> D	Buss
<input type="checkbox"/> E	Tilhenger/tilhengerredskap til B, C eller D
<input type="checkbox"/> T	Traktor

Særskilte vilkår/Merknader:

Må bruke briller

Gjelder bare automatgiret kjøretøy

X

Bl.nr. 205

Descripción física

Dimensiones	105 x 74 mm
Formato	ISO/IEC 7810ID-2
Material	Papel fotográfico coloreado con un revestimiento de plástico transparente que rebasa todos los bordes
Color	Rosa
Particularidades	La fotografía va integrada en el documento.

Medidas de seguridad

Grabado en relieve

Ubicación	Cubriendo todo el anverso
Características	Emblema de la administración de vías públicas de Noruega
Método de verificación	Visual



Impresión de guilloses positivos

Ubicación	Anverso y reverso
Características	Fondo con una pauta rosa (que no cubre la fotografía del titular)
Método de verificación	Lupa



Categorías

Categoría	Período de validez
A, B, BE, (T)	Hasta los 100 años de edad
C, D, CE, DE	Hasta 60 años de edad: 10 años. A partir de 60 años de edad: 5 años. A partir de 66 años de edad: hasta los 71 años de edad. Más de 70 años de edad: 1 año.

Categorías nacionales

Categoría nacional	Descripción de la categoría nacional
T	Tractores - velocidad máxima prevista de 40 km/h
A+	Vehículos para la nieve con o sin trineos de remolque

Conductores profesionales

Se expide certificado de aptitud profesional NO

En el permiso aparece el código 95 NO

Información adicional

Información adicional sobre equivalencias entre las categorías:

1. El sello con las limitaciones figura en el reverso del permiso.
2. Los titulares de permisos de categoría BE expedidos antes del 1 de abril de 1979 y posteriormente canjeados por un modelo N2 también están habilitados para conducir vehículos de la categoría A1.
3. Para mantener la habilitación de categoría C1, el titular debe haber canjeado su permiso por el modelo N4 si renovó su permiso antes del 1 de enero de 2002.

Noruega - N3

(01/03/1989 - 31/12/1997)



Descripción física

Dimensiones	105 x 74 mm
Formato	ISO/IEC 7810ID-2
Material	Papel fotográfico coloreado con marca de agua, con un revestimiento de plástico transparente que rebasa todos los bordes
Color	Rosa y azul (mezclados) en líneas finas
Particularidades	La fotografía va integrada en el documento.

Medidas de seguridad

Tinta iridiscente

Ubicación	Parte inferior del anverso, cubriendo parte de la fotografía
Características	Oscila entre verde y rojo.
Método de verificación	Mover el documento



Grabado en relieve

Ubicación	Anverso, desde la mitad hacia arriba
Características	Emblema de la administración de vías públicas de Noruega
Método de verificación	Visual



Texto impreso en el laminado plástico

Ubicación	Anverso, en el ángulo superior derecho
Características	Texto del lugar y fecha de expedición
Método de verificación	A simple vista



Impresión de guilloses positivos

Ubicación	Anverso y reverso
Características	Fondo con una pauta rosa (que no cubre la fotografía del titular)
Método de verificación	Lupa



Categorías

Categoría	Período de validez
A, B, BE, (T), S, A1 - 01/01/1997	Hasta 100 años de edad
C, D, CE, DE, C1,D1 - 01/01/1997	Hasta 60 años de edad: 10 años. A partir de 60 años de edad: 5 años. A partir de 66 años de edad: hasta los 71 años de edad. Más de 70 años de edad: 1 año.

Categorías nacionales

Categoría nacional	Descripción de la categoría nacional
T	Tractores - velocidad máxima prevista de 40 km/h
S	Vehículos para la nieve con o sin trineos de remolque

Conductores profesionales

Se expide certificado de aptitud profesional NO

En el permiso aparece el código 95 NO

Información adicional

Información adicional sobre equivalencias entre las categorías:

1. El sello con las limitaciones figura en el reverso del permiso.
2. El titular también está habilitado para conducir vehículos de la categoría C1 si en el reverso del permiso aparece impreso lo siguiente: "Gjelder også bil med tillatt totalvekt ikke over 7 500 kg og høyst 8 passasjerplasser" (válido para automóviles cuya masa máxima autorizada sea inferior a 7.500 kg y de un máximo de ocho plazas para pasajeros). Para mantener esta habilitación, el titular debe haber canjeado su permiso por un modelo N4 antes del 1 de enero de 2002.
3. Los titulares de permisos de categoría BE expedidos antes del 2 de abril de 1979 y posteriormente canjeados por un modelo N3 están habilitados para conducir también vehículos de la categoría A1.
4. La categoría C1 se introdujo el 1 de enero de 1997.
5. Para mantener la habilitación de categoría C1, el titular debe haber canjeado su permiso por el modelo N4 antes del 1 de enero de 2002.
6. Las categorías D1 y D1E se introdujeron el 1 de enero de 1997 y reemplazaron las categorías D2 y D2E.

Noruega - N4 a

(01/01/1998 - 28/02/2002)



N **FØRARKORT** **NOREG**

1. NORDMANN *Körkort*
 2. KARI *Ajokortti*
 3. 1959-07-02 N *Permis de conduire*
 4a. 1998-01-12 *Άδεια Οδηγησης*
Carta de Condução *Rijbewijs*
 4b. - *Permiso de Conducción*
 4c. STATENS VEGVESEN *Führerschein*
 4d. 020759 23456 *Patente di guida*
 5. 67 98 123456 1 *Driving Licence*
 7. *Ceodinas Tiomda*
Okuskirteini
EØS-modell

Kari Nordmann

9. A1 BE C1 E C



13.
 020759
 23456
 1 67981234561
 

	9.	10.	11.	12.
A1 	1977-09-22	2059-07-02		
A 				
A 				
B1 				
B 	1977-09-22	2059-07-02		
C1 	1977-09-22	2008-01-12		
C 	1998-01-12	2008-01-12		
D1 				
D 				
BE 	1977-09-22	2059-07-02		
C1E 	1977-09-22	2008-01-12		
CE 				
D1E 				
DE 				
S 				
T 				

01

1. Etternamn
 2. Fornamn
 3. Født dato og land
 4a. Utferda
 4b. Gyldig til
 4c. Utferda av
 4d. Referansenummer
 5. Førarkortnummer
 9. Førarkortklassar
 10. Førarrett frå
 11. Førarrett til
 12. Merknader

Descripción física

Dimensiones	85,60 x 53,98 mm
Formato	ISO/IEC 7810ID-1
Material	Policarbonato
Color	Rosa
Particularidades	Se expedían dos documentos iguales (en noruego literario (ln) y noruego moderno (mn), "FØREKORT/NORGE" y "FØRARKORT/NOREG").

Medidas de seguridad

Grabado de texto e imagen con láser

Ubicación	Anverso y reverso
Características	El texto y la imagen están grabados con láser sobre el policarbonato (no la superficie).
Método de verificación	A simple vista



9.	10.	11.
2007-01-02	2069-12-03	
2007-01-02	2069-12-03	
2007-01-02	2017-01-02	
2007-01-02	2017-01-02	

Microletra

Ubicación	Anverso y reverso
Características	Texto normal en caracteres pequeños
Método de verificación	Lupa

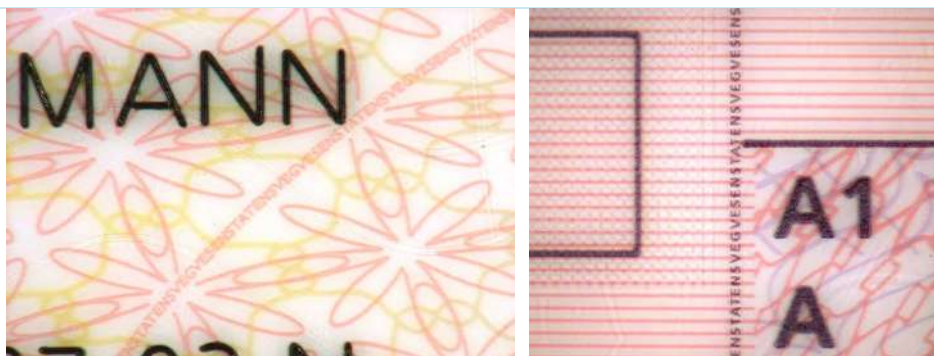

Relieve y microletra

Ubicación	Anverso y reverso
Características	Sello en seco con microletra
Método de verificación	Lupa

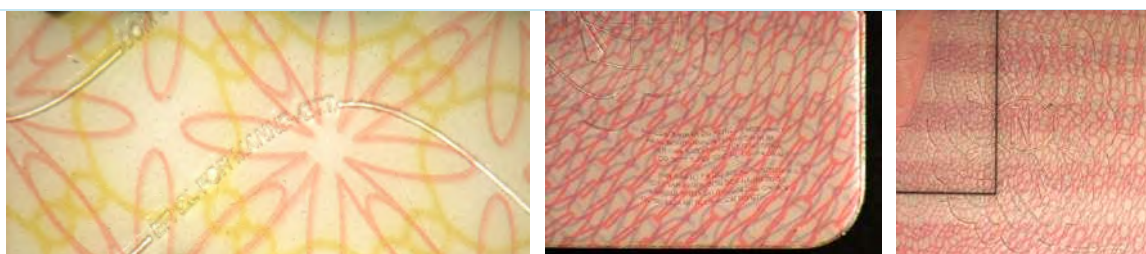

Tinta fluorescente ultravioleta

Ubicación Anverso y reverso

Características Emblema de la administración de vías públicas de Noruega

Método de verificación Luz ultravioleta

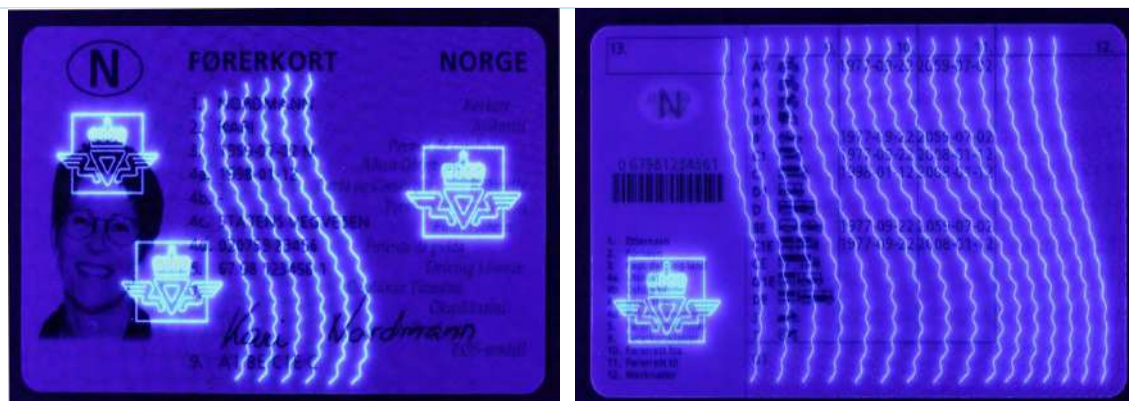

CLI (imagen láser cambiante)

Ubicación Anverso, en el ángulo superior izquierdo

Características Cambia entre la letra "N" y el número de seguridad social del titular. El número de seguridad social también figura en el punto 4d del anverso del permiso.

Método de verificación Ladear el documento por el anverso y el reverso.

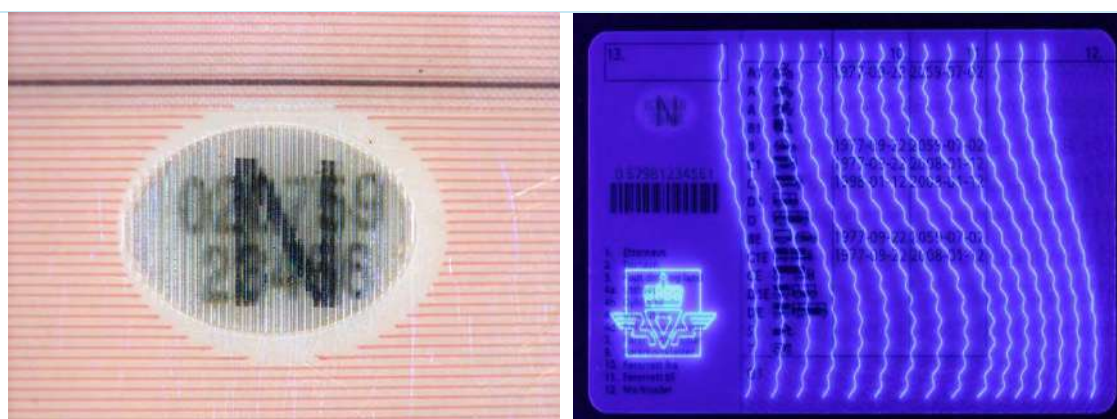

Código de barras

Ubicación	Reverso, a la izquierda
Características	Los últimos 11 dígitos del código de barras deben corresponder al punto 5 del anverso.
Método de verificación	Visual

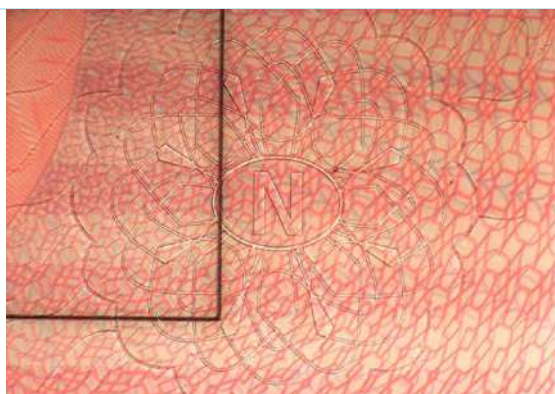

Impresión de guiloches positivos

Ubicación	Anverso y reverso
Características	Fondo con motivo rosa y amarillo (anverso) y amarillo y azul (reverso)
Método de verificación	Lupa

Categorías

Categoría	Período de validez
A1, A, B, BE, (S), (T)	Hasta 100 años de edad
C1, C, D1, D, C1E, CE, D1E, DE	Hasta 60 años de edad: 10 años. A partir de 60 años de edad: 5 años. A partir de 66 años de edad: hasta los 71 años de edad. Más de 70 años de edad: 1 año.

Categorías nacionales

Categoría nacional	Descripción de la categoría nacional
S	Vehículos para la nieve con o sin trineos de remolque
T	Tractores - velocidad máxima prevista de 40 km/h

Códigos

Códigos nacionales	Descripción
100	Periodo de prácticas de dos años (fecha de expiración del período de prácticas)
101	No ha cursado una formación de conducción nocturna
110	Limitaciones geográficas (nombre de la ciudad o región impresos en el permiso) (código no utilizado después del 28 de febrero de 2002)
120	Limitado a una determinada categoría (AM, S o T) o número de matrícula
130	También se aplica a un determinado vehículo o matrícula.
131	También se aplica a los camiones de bomberos clasificados como equipos motorizados a efectos fiscales.
132	También se aplica a la conducción con remolques o equipos remolcados de una masa máxima autorizada de 2.000 kg y 3.500 kg respectivamente, siempre y cuando se utilicen vehículos de categorías C o D.

140

Habilitación para conducir equipos motorizados

152

Habilitación para conducir vehículos motorizados con una masa máxima autorizada de 7.500 kg y equipos motorizados con una masa máxima autorizada de más de 7.500 kg a una velocidad máxima prevista de hasta 50 km/h.

Conductores profesionales

Se expide certificado de aptitud profesional NO

En el permiso aparece el código 95 NO

Noruega - N4 b

(01/03/2002 - 30/06/2004)





N **FØRERKORT** **NORGE**

1. NORDMANN *Körkort*
 2. KARI *Ajokortti*
 3. 1959-07-02- *Permis de conduire*
Άδεια Οδήγησης
 4a. 1998-01-12 *Carta de Condução* *Rijbewijs*
 4b. - *Permiso de Conducción*
 4c. STATENS VEGVESEN *Führerschein*
 4d. 020759 23456 *Patente di guida*
 5. 67 98 123456 1 *Driving Licence*
 7. *Ceadúnas Tiomána*
Okuskorttini
EØS-modell



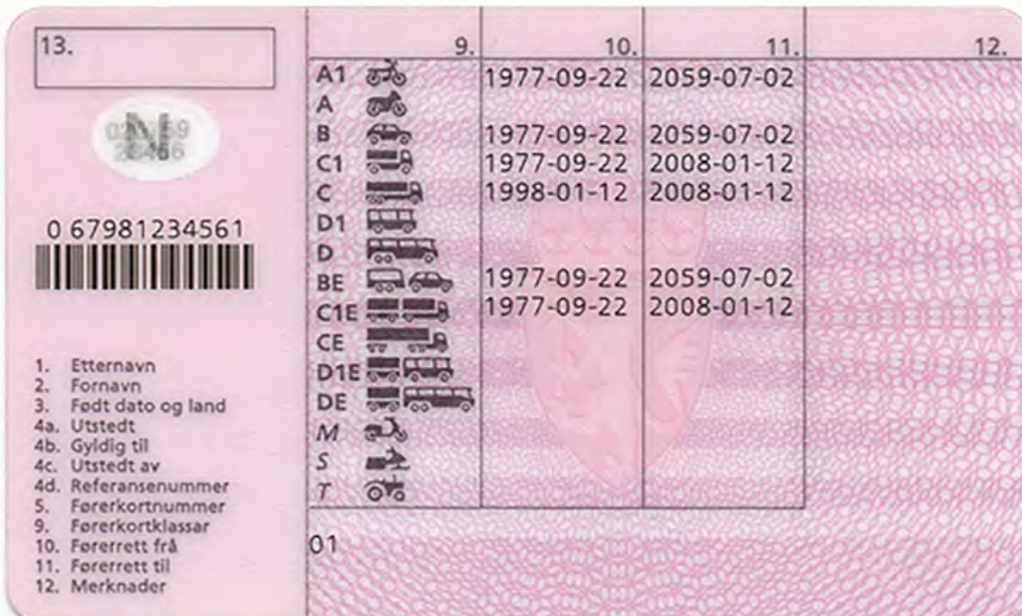











Kari Nordmann

9. A1 BE C1 E C



13. 

0 67981234561

	9.	10.	11.	12.
A1 	1977-09-22	2059-07-02		
A 	1977-09-22	2059-07-02		
B 	1977-09-22	2059-07-02		
C1 	1977-09-22	2008-01-12		
C 	1998-01-12	2008-01-12		
D1 				
D 				
BE 	1977-09-22	2059-07-02		
C1E 	1977-09-22	2008-01-12		
CE 				
D1E 				
DE 				
M 				
S 				
T 				

01

1. Etternavn
 2. Fornavn
 3. Født dato og land
 4a. Utstedt
 4b. Gyldig til
 4c. Utstedt av
 4d. Referansenummer
 5. Førerkortnummer
 9. Førerkortklassar
 10. Førerrett frå
 11. Førerrett til
 12. Merknader

Descripción física

Dimensiones	85,60 x 53,98 mm
Formato	ISO/IEC 7810ID-1
Material	Policarbonato
Color	Rosa
Particularidades	Se expedían dos documentos iguales (en noruego literario (ln) y noruego moderno (mn), "FØRERKORT/NORGE" y "FØRARKORT/NOREG").

Medidas de seguridad

Grabado de texto e imagen con láser

Ubicación	Anverso y reverso
Características	El texto y la imagen están grabados con láser sobre el policarbonato (no la superficie).
Método de verificación	A simple vista



9.	10.	11.
2007-01-02	2069-12-03	
2007-01-02	2069-12-03	
2007-01-02	2017-01-02	
2007-01-02	2017-01-02	

Microletra

Ubicación	Anverso y reverso
Características	Texto normal en caracteres pequeños
Método de verificación	Lupa



Relieve y microletra

Ubicación	Anverso y reverso
Características	Sello en seco con microletra
Método de verificación	Lupa

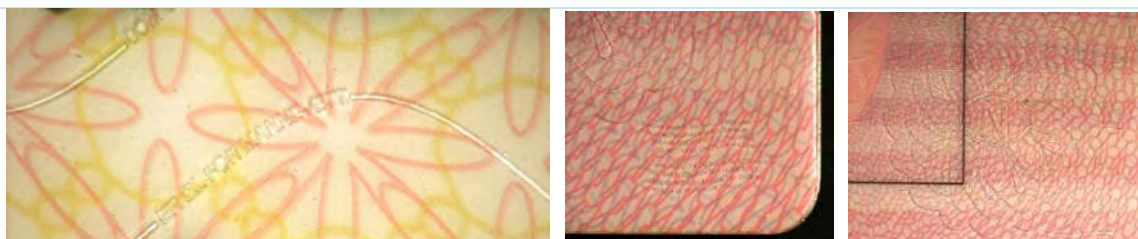

Tinta fluorescente ultravioleta

Ubicación	Anverso y reverso
Características	Emblema de la administración de vías públicas de Noruega
Método de verificación	Luz ultravioleta



Código de barras

Ubicación	Reverso, a la izquierda
Características	Los últimos 11 dígitos del código de barras deben corresponder al punto 5 del anverso.
Método de verificación	Visual

Impresión de guiloches positivos

Ubicación	Anverso y reverso
Características	Fondo con motivo rosa y amarillo (anverso) y amarillo y azul (reverso)
Método de verificación	Lupa

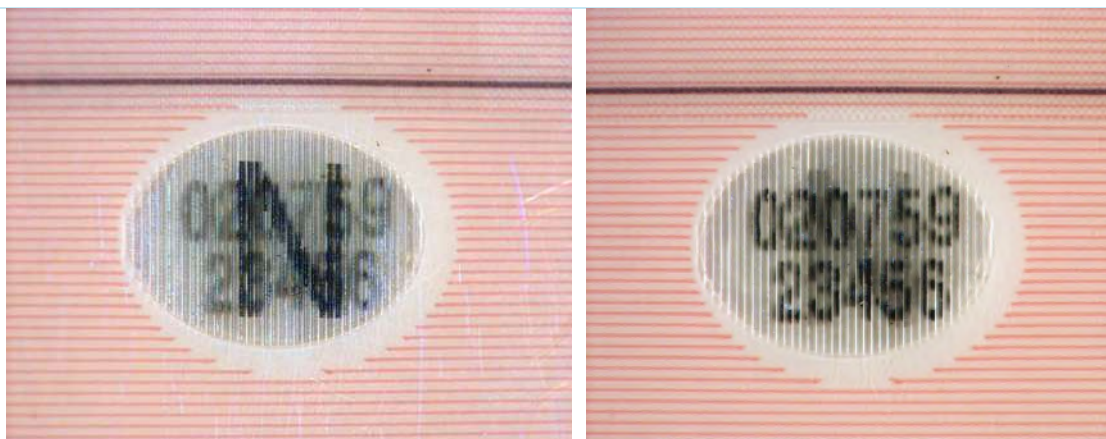

Categorías

Categoría	Período de validez
A1, A, B, BE, (S), (T) (M) 01.01.2003	Hasta 100 años de edad
C1, C, D1, D, C1E, CE, D1E, DE	Hasta 60 años de edad: 10 años. A partir de 60 años de edad: 5 años. A partir de 66 años de edad: hasta los 71 años de edad. Más de 70 años de edad: 1 año.

Categorías nacionales

Categoría nacional	Descripción de la categoría nacional
S	Vehículos para la nieve con o sin trineos de remolque
T	Tractores - velocidad máxima prevista de 40 km/h
M	Ciclomotores de 2 ruedas

Códigos

Códigos nacionales	Descripción
100	Periodo de prácticas de dos años (fecha de expiración del período de prácticas)
101	No ha cursado una formación de conducción nocturna
110	Limitaciones geográficas (nombre de la ciudad o región impresos en el permiso) (código no utilizado después del 28 de febrero de 2002)
120	Limitado a una determinada categoría (AM, S o T) o número de matrícula
130	También se aplica a un determinado vehículo o matrícula.
131	También se aplica a los camiones de bomberos clasificados como equipos motorizados a efectos fiscales.
132	También se aplica a la conducción con remolques o equipos remolcados de un peso máximo autorizado de 2.000 kg y 3.500 kg respectivamente, siempre y cuando se utilicen vehículos de categorías C o D.
140	Habilitación para conducir equipos motorizados
146	Limitado a ciclomotores de dos ruedas y triciclos o cuatriciclos de baja potencia (ciclomotores) (todos de un peso máximo de 150 kg)
147	Limitado a triciclos o cuatriciclos de baja potencia (ciclomotores)

152	Habilitación para conducir vehículos motorizados con un peso máximo autorizado de 7.500 kg o más a una velocidad máxima de 50 km/h
160	Habilitación para conducir vehículos de emergencia (fecha de expiración de la autorización)

Conductores profesionales

Se expide certificado de aptitud profesional NO

En el permiso aparece el código 95 NO

Noruega - N4 c

(01/07/2004 - 30/06/2007)



N **FØRERKORT** **NORGE**

Driving Licence
Řidičský průkaz
Vadītāja apliecība
Permis de conduire *Körkort*
Άδεία Οδήγησης *Ajokortti*
Carta de Condução *Juhiluba*
Permiso de Conducción
Patente di guida
Ceadúnas Tiomána
Vairuotojo pažymėjimas
Prawo Jazdy *Licenzja tas-Sewqan*
Veretki engedély *Führerschein*
Vodičský preukaz
Ökuskirteini *Korekort*
Vozniška dovoljenje *Rijbewijs*

1 NORMANN
2 KARI
3 1969-12-03-
4a 2007-01-02
4b -
4c STATENS VEGVESEN
4d 031269 23456
5 67 98 123456 1
7
Kari Normann
9 A1 BE C1 E C

EØS-modell



13. **N**

067981234561

	9.	10.	11.	12.
A1		2007-01-02	2069-12-03	
A				
B		2007-01-02	2069-12-03	
C1		2007-01-02	2017-01-02	
C		2007-01-02	2017-01-02	
D1				
D				
BE		2007-01-02	2069-12-03	
C1E		2007-01-02	2017-01-02	
CE				
D1E				
DE				
M				
S				
T				

110 ANDEBU

1. Etternavn
2. Fornavn
3. Født dato og land
4a. Utstedt
4b. Gyldig til
4c. Utstedt av
4d. Referansenummer
5. Førerkortnummer
9. Førerkortklasser
10. Førerrett fra
11. Førerrett til
12. Merknader

Descripción física

Dimensiones	85,60 x 53,98 mm
Formato	ISO/IEC 7810ID-1
Material	Policarbonato
Color	Rosa
Particularidades	Se expedían dos documentos iguales (en noruego literario (ln) y noruego moderno (mn), "FØRERKORT/NORGE" y "FØRARKORT/NOREG").

Medidas de seguridad

Grabado de texto e imagen con láser

Ubicación	Anverso y reverso
Características	El texto y la imagen están grabados con láser sobre el policarbonato (no la superficie).
Método de verificación	A simple vista

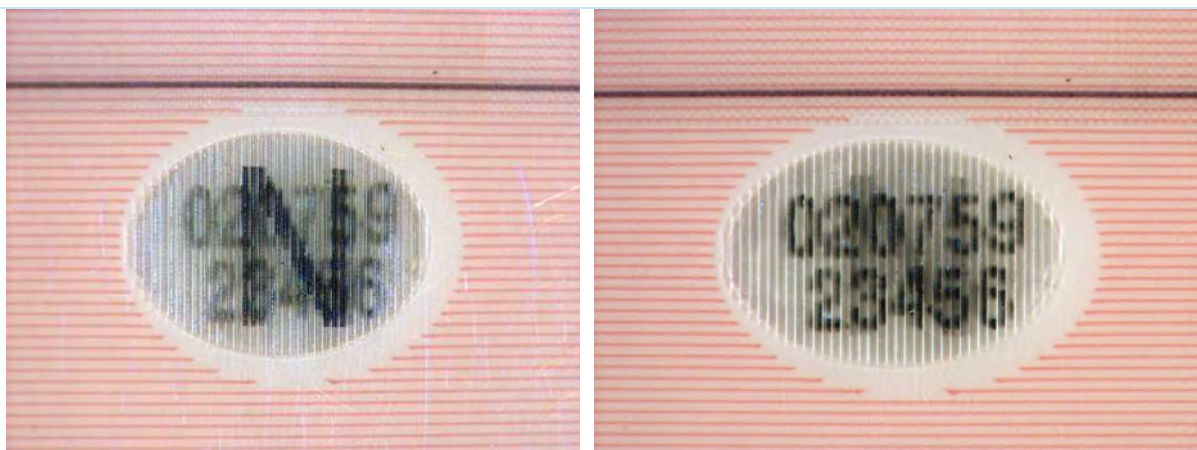

Microletra

Ubicación	Anverso y reverso
Características	Texto normal en caracteres pequeños
Método de verificación	Lupa

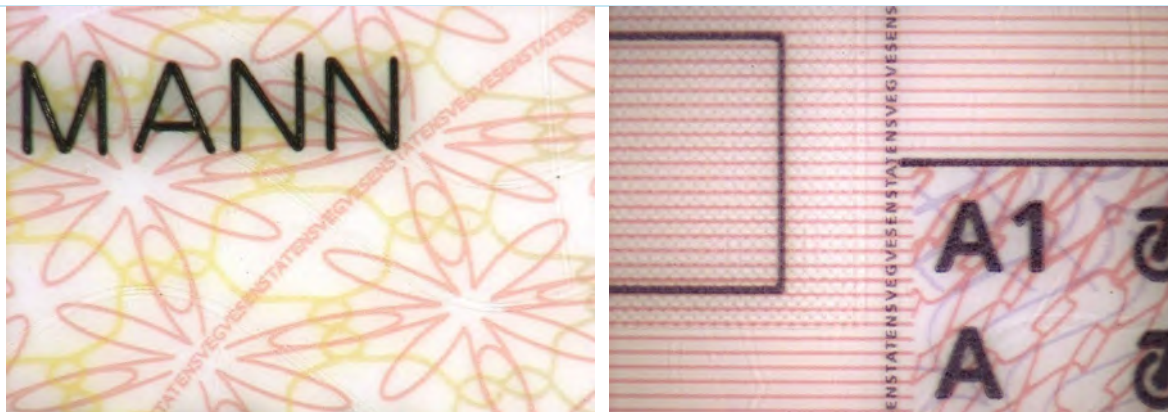

Relieve y microletra

Ubicación	Anverso y reverso
Características	Sello en seco con microletra
Método de verificación	Lupa



Tinta fluorescente ultravioleta

Ubicación	Anverso y reverso
Características	Emblema de la administración de vías públicas de Noruega
Método de verificación	Luz ultravioleta



CLI (imagen láser cambiante)

Ubicación	Anverso, en el ángulo superior izquierdo
Características	Cambia entre la letra N y el número de seguridad social del titular, que también figura en el punto 4d del anverso.
Método de verificación	Ladear el documento por el anverso y el reverso.

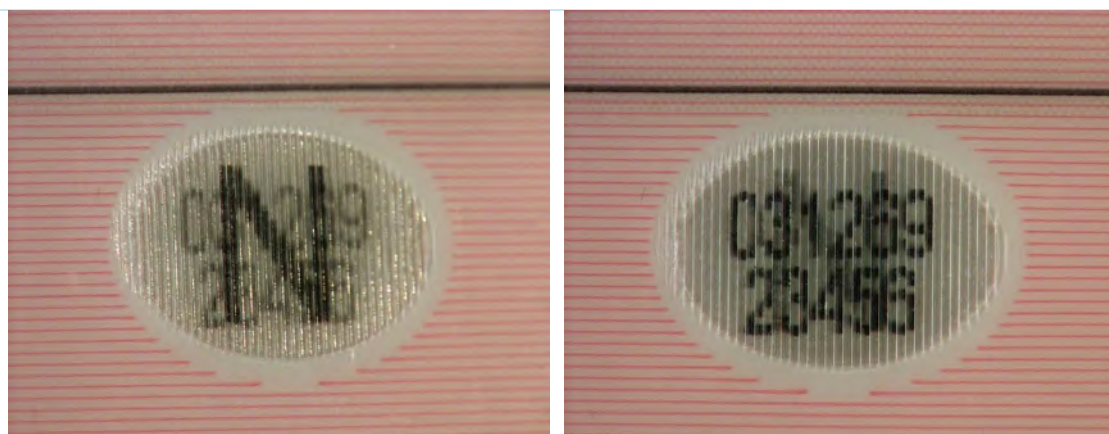

Código de barras

Ubicación	Reverso, a la izquierda
Características	Los últimos 11 dígitos del código de barras deben corresponder al punto 5 del anverso.
Método de verificación	A simple vista

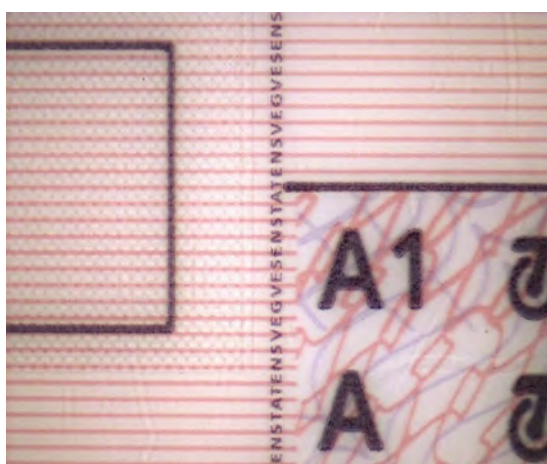
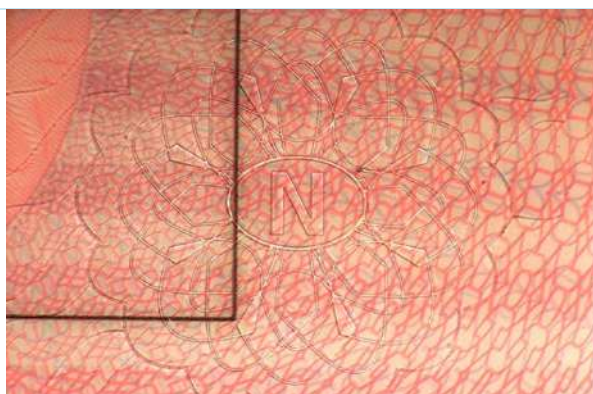

Impresión de guiloches positivos

Ubicación	Anverso y reverso
Características	Fondo con motivo rosa y amarillo (anverso) y amarillo y azul (reverso)
Método de verificación	Lupa

Categorías

Categoría	Período de validez
A1, A, B, BE, (S), (T), (M)	Hasta 100 años de edad
C1, C, D1, D, C1E, CE, D1E, DE	Hasta 60 años de edad: 10 años. A partir de 60 años de edad: 5 años. A partir de 66 años de edad: hasta los 71 años de edad. Más de 70 años de edad: 1 año.

Categorías nacionales

Categoría nacional	Descripción de la categoría nacional
S	Vehículos para la nieve con o sin trineos de remolque
T	Tractores - velocidad máxima prevista de 40 km/h
M	Ciclomotores de 2 ruedas

Códigos

Códigos nacionales	Descripción
100	Periodo de prácticas de dos años (fecha de expiración del período de prácticas)
101	No ha cursado una formación de conducción nocturna
110	Limitaciones geográficas (nombre de la ciudad o región impresos en el permiso) (código no utilizado después del 28 de febrero de 2002)
120	Limitado a una determinada categoría (AM, S o T) o número de matrícula
130	También se aplica a un determinado vehículo o matrícula.
131	También se aplica a los camiones de bomberos clasificados como equipos motorizados a efectos fiscales.

132	También se aplica a la conducción con remolques o equipos remolcados de una masa máxima autorizada de 2.000 kg y 3.500 kg respectivamente, siempre y cuando se utilicen vehículos de categorías C o D.
140	Habilitación para conducir equipos motorizados
142	Tractores (sin limitación) con o sin remolque También se aplica a los vehículos motorizados (cf. artículos 3-18) con o sin remolque.
143	Tractores (sin limitación), con o sin remolque, de una masa máxima autorizada de 750 kg También se aplica a los vehículos motorizados (cf. artículos 3-18), con o sin remolque, de una masa máxima autorizada de 750 kg
144	Tractores de una velocidad máxima prevista de hasta 40 km/h y masa máxima autorizada de 25.000 kg, con o sin remolque. También se aplica a los vehículos motorizados correspondientes (cf. artículos 3-18) con o sin remolque.
145	Limitado a ciclomotores de dos ruedas y triciclos o cuatriciclos de baja potencia (ciclomotores) de un peso específico máximo de 150 kg La categoría no exime al conductor de cursar una formación básica de conducción.
146	Limitado a ciclomotores de dos ruedas y triciclos o cuatriciclos de baja potencia (ciclomotores) de un peso específico máximo de 150 kg
147	Limitado a triciclos o cuatriciclos de baja potencia (ciclomotores)
152	Habilitación para conducir vehículos motorizados con un peso máximo autorizado de 7.500 kg o más a una velocidad máxima de 50 km/h
160	Habilitación para conducir vehículos de emergencia (fecha de expiración de la autorización)

Conductores profesionales

Se expide certificado de aptitud profesional NO

En el permiso aparece el código 95 NO

Noruega - N4 d

(01/07/2007 - 18/01/2013)



N **FØRERKORT** **NORGE**
Driving Licence Permis de conduire Führerschein
 1 NORMANN *Körkort Ajokortti*
 2 KARI *Kortkort Ökuskirteini*
 3 1969-12-03 *Carta de Condução*
 4a 2007-01-02 *Άδεία Οδήγησης Právo Jazdy*
 4b - *Vodičský průkaz Vadiņtāja apliecība*
 4c STATENS VEGVESEN *Patente di guida Vodičský preukaz*
 4d 031269 23456 *Ceadúnas Tiomána*
 5 87 98 123456 1 *Licenzja tas-Sewqan Rijbewijs*
 6 *Јуhilуба Vozniško dovoljenje*
 7 *Свидетелство за управление на МПС*
 8 *Permis de conducere*
 9 A1 BE C1E C *Vezetői engedély*
Vairuotojo pažymėjimas
Permiso de Conducción

EØS-modell



13.
 031269
23456
 067981234561
 1. Etternavn
 2. Fornavn
 3. Født dato og land
 4a. Utstedt
 4b. Gyldig til
 4c. Utstedt av
 4d. Referansenummer
 5. Førerkortnummer
 9. Førerkortklasser
 10. Førerrett fra
 11. Førerrett til
 12. Merknader

	9.	10.	11.	12.
A1 		2007-01-02	2069-12-03	
A 				
B 		2007-01-02	2069-12-03	
C1 		2007-01-02	2017-01-02	
C 		2007-01-02	2017-01-02	
D1 				
D 				
BE 		2007-01-02	2069-12-03	
C1E 		2007-01-02	2017-01-02	
CE 				
D1E 				
DE 				
M 				
S 				
T 				

110 ANDEBU

Descripción física

Dimensiones	85,60 x 53,98 mm
Formato	ISO/IEC 7810ID-1
Material	Policarbonato
Color	Rosa
Particularidades	Se expedían dos documentos iguales (en noruego literario (ln) y noruego moderno (mn), "FØREKORT/NORGE" y "FØRARKORT/NOREG").

Medidas de seguridad

Holograma

Ubicación	Anverso; ángulo inferior derecho de la fotografía del titular
Características	Imagen trasparente que cambia de forma y color
Método de verificación	Mover el documento (a - c a la luz natural, d - r con visor OVD)

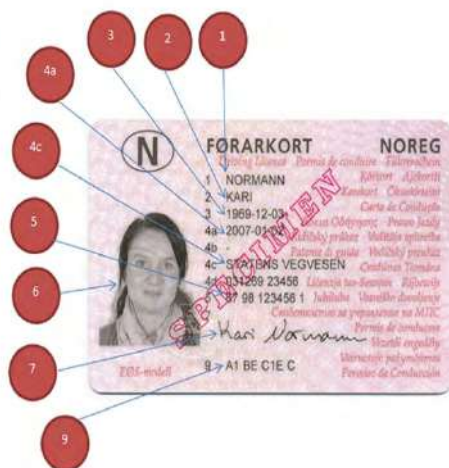

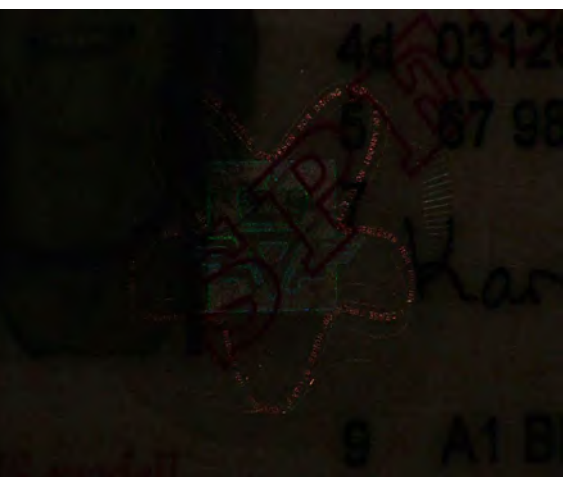
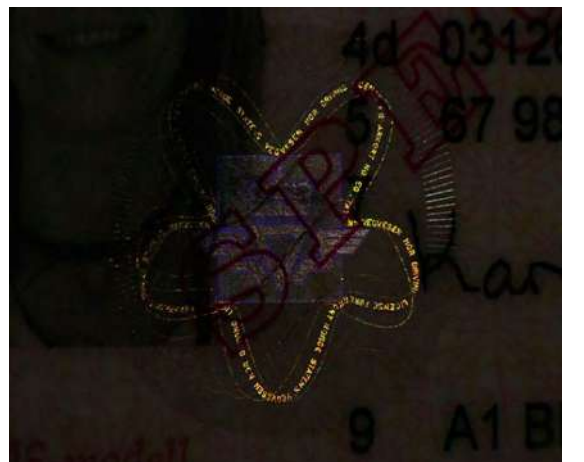
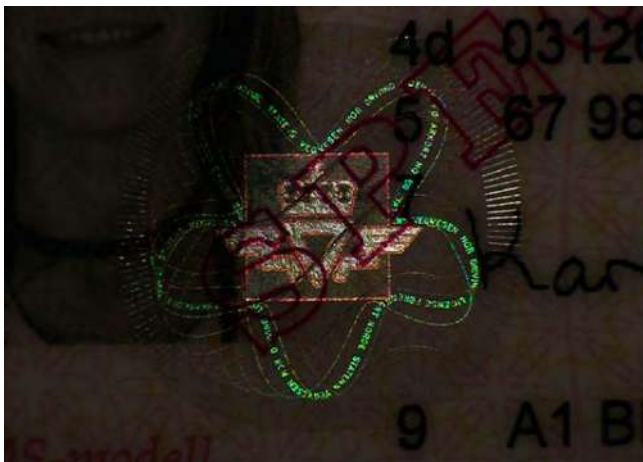

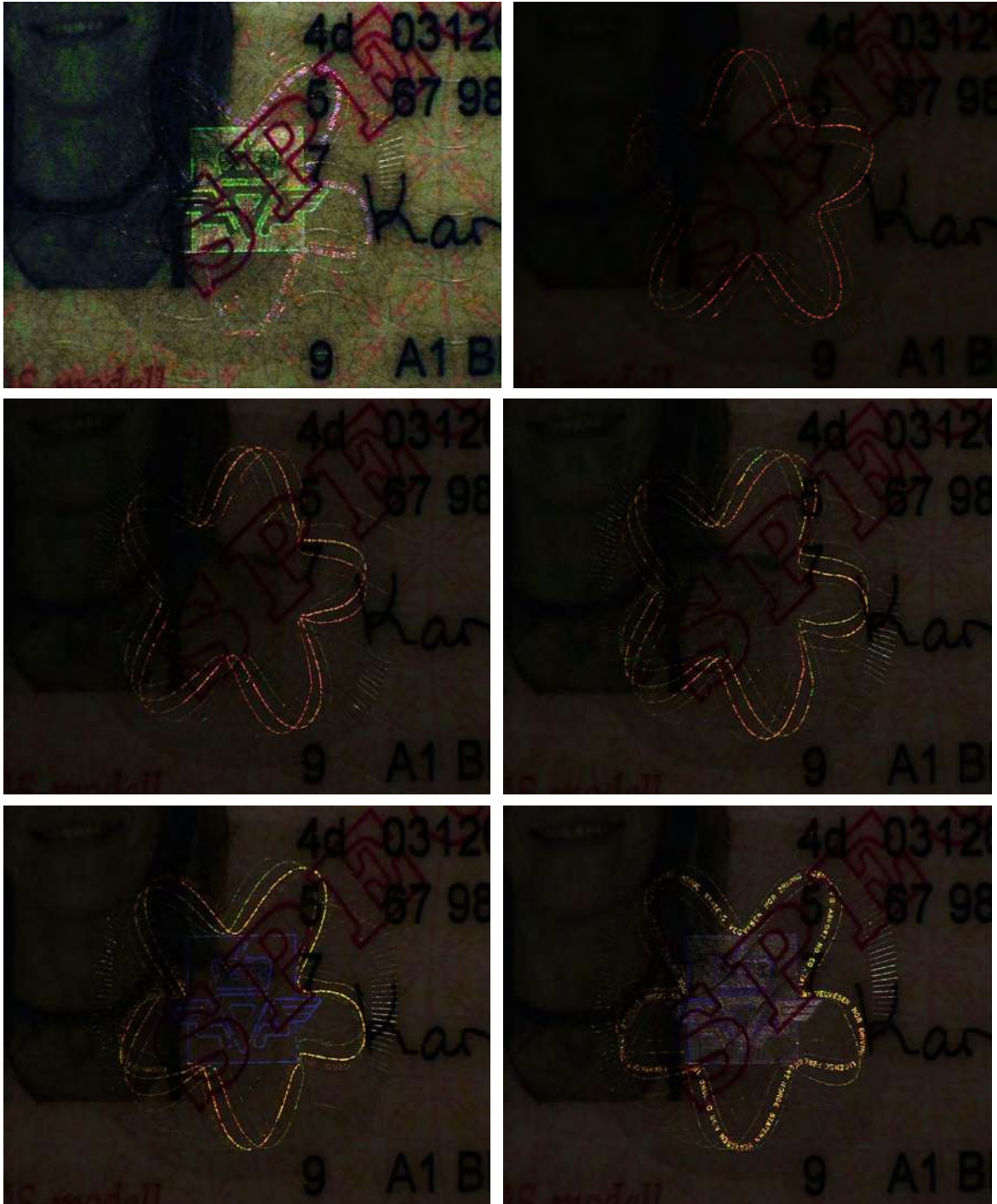

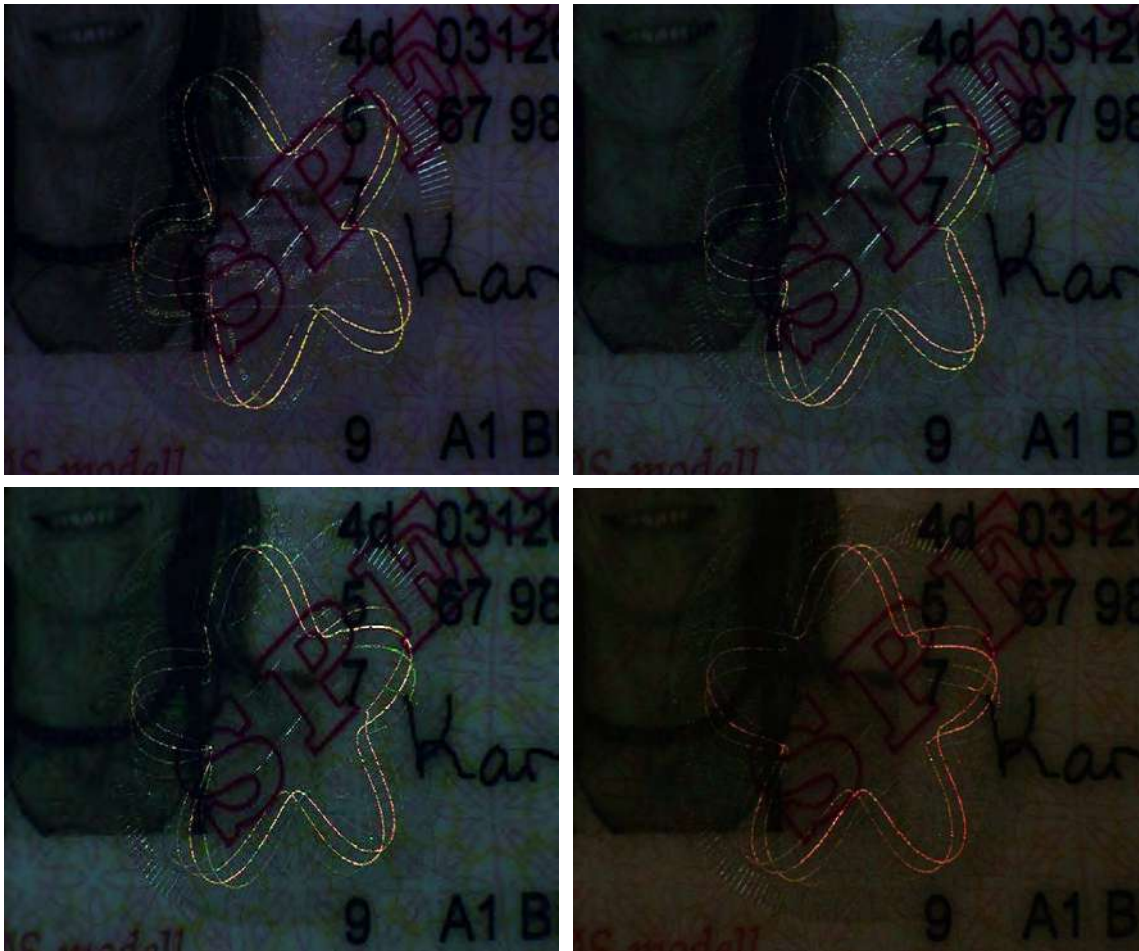

Grabado de texto e imagen con láser

Ubicación	Anverso y reverso
Características	El texto y la imagen están grabados con láser sobre el policarbonato (no la superficie).
Método de verificación	A simple vista



9.	10.	11.
2007-01-02	2069-12-03	
2007-01-02	2069-12-03	
2007-01-02	2017-01-02	
2007-01-02	2017-01-02	

Microletra

Ubicación	Anverso y reverso
Características	Texto normal en caracteres pequeños
Método de verificación	Lupa

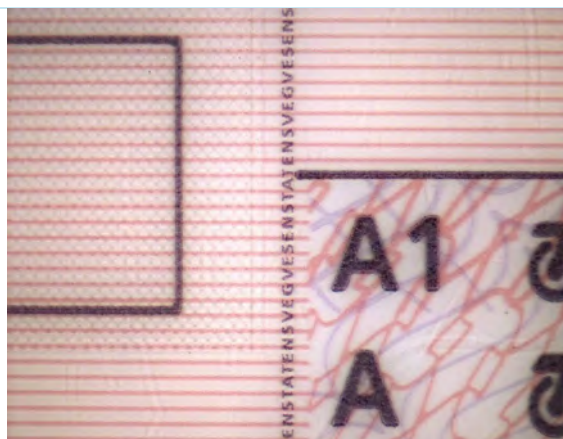

Relieve y microletra

Ubicación	Anverso y reverso
Características	Sello en seco con microletra
Método de verificación	Lupa

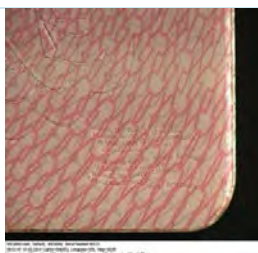

Tinta fluorescente ultravioleta

Ubicación	Anverso y reverso
Características	Emblema de la administración de vías públicas de Noruega
Método de verificación	Luz ultravioleta

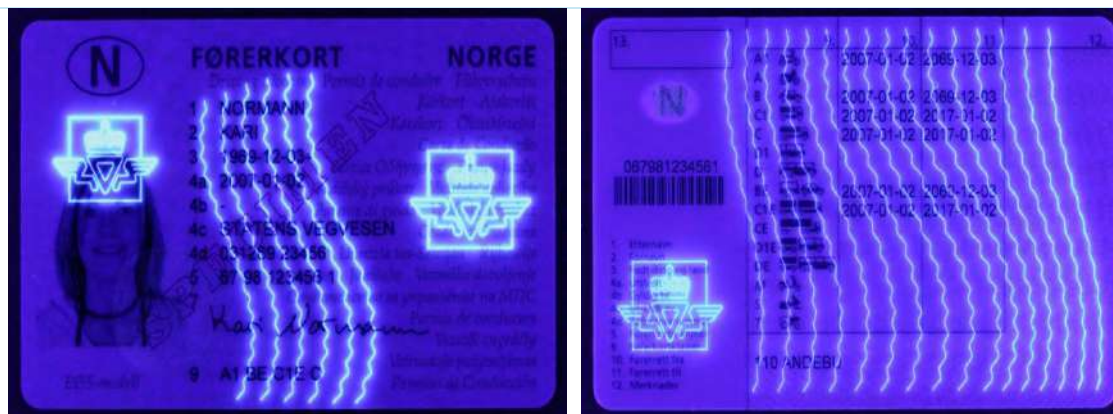

CLI (imagen láser cambiante)

Ubicación	Anverso, en el ángulo superior izquierdo
Características	Cambia entre la letra N y el número de seguridad social del titular, que también figura en el punto 4d del anverso.
Método de verificación	Ladear el documento por el anverso y el reverso.

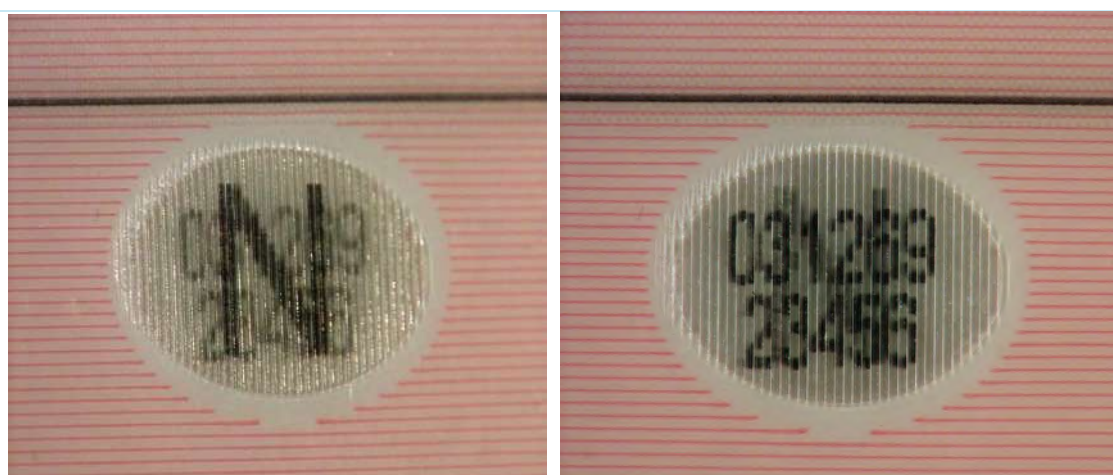

Código de barras

Ubicación	Reverso, a la izquierda
Características	Los últimos 11 dígitos del código de barras deben corresponder al punto 5 del anverso.
Método de verificación	A simple vista

Impresión de guiloches positivos

Ubicación	Anverso y reverso
Características	Fondo con motivo rosa y amarillo (anverso) y amarillo y azul (reverso)
Método de verificación	Lupa

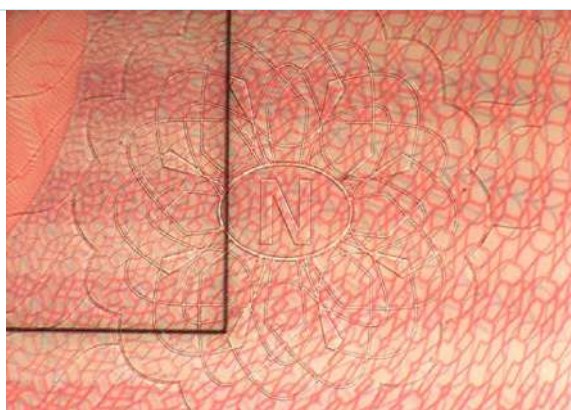

Categorías nacionales

Categoría nacional	Descripción de la categoría nacional
S	Vehículos para la nieve con o sin trineos de remolque
T	Tractores - velocidad máxima de 40 km/h
M	Ciclomotores de 2 ruedas

Códigos

Códigos nacionales	Descripción
100	Periodo de prácticas de dos años (fecha de expiración del período de prácticas)
101	No ha cursado una formación de conducción nocturna
110	Limitaciones geográficas (nombre de la ciudad o región impresos en el permiso) (código no utilizado después del 28 de febrero de 2002)
120	Limitado a una determinada categoría (AM, S o T) o número de matrícula
130	También se aplica a un determinado vehículo o matrícula.
131	También se aplica a los camiones de bomberos clasificados como equipos motorizados a efectos fiscales.
132	También se aplica a la conducción con remolques o equipos remolcados de un peso máximo autorizado de 2.000 kg y 3.500 kg respectivamente, siempre y cuando se utilicen vehículos de categorías C o D.
140	Habilitación para conducir equipos motorizados
142	Tractores (sin limitación) con o sin remolque También se aplica a los vehículos motorizados (cf. artículos 3-18) con o sin remolque.
143	Tractores (sin limitación), con o sin remolque, de un peso máximo autorizado de 750 kg También se aplica a los vehículos motorizados (cf. artículos 3-18), con o sin remolque, de un peso máximo autorizado de 750 kg.

144	<p>Tractores de una velocidad máxima de 40 km/h y peso máximo autorizado de 25.000 kg, con o sin remolque</p> <p>También se aplica a los vehículos motorizados correspondientes (cf. artículos 3-18) con o sin remolque.</p>
145	<p>Limitado a ciclomotores de dos ruedas y triciclos o cuatriciclos de baja potencia (ciclomotores) de un peso específico máximo de 150 kg</p> <p>La categoría no exime al conductor de cursar una formación básica de conducción.</p>
146	<p>Limitado a ciclomotores de dos ruedas y triciclos o cuatriciclos de baja potencia (ciclomotores) de un peso específico máximo de 150 kg</p>
147	<p>Limitado a triciclos o cuatriciclos de baja potencia (ciclomotores)</p>
150	<p>Habilitación para conducir vehículos para la nieve de relación potencia/peso ilimitada</p>
152	<p>Habilitación para conducir vehículos motorizados con un peso máximo autorizado de 7.500 kg o más a una velocidad máxima de 50 km/h</p>
160	<p>Habilitación para conducir vehículos de emergencia (fecha de expiración de la autorización)</p>

Conductores profesionales

Se expide certificado de aptitud profesional NO

En el permiso aparece el código 95 NO

Noruega - N5

(19/01/2013 →)



N

FØREKORT FØRARKORT NORGE NOREG

1. NORMANN *Driving Licence*
2. OLA *Körkort Ajokortti*
3. 05.10.1974 - *Patente di guida Vodičský preukaz*
Άδειά Οδήγησης Carta de Condução
Řidičský průkaz Ceadúnas Tiomána
4a. 19.01.2013 4c. STATENS VEGVESEN *Rijbewijs*
Kørekort Okuskirteini
4b. 19.01.2028 4d. 051074 23456 *Pravo Jazdy*
5. 67 98 123456 1 *Свидетельство за управление на МПС*
Juhiluba Vozniško dovoljenje
7. *Ola Normann* *Vadītāja apliecība*
Vairuotojo pažymėjimas
Uhrerschein Vezetői engedély
Permis de conduire Permis de conduire
9. A2 C BE C1E *EØS-modell* *Ličenzja tas-Sewqan* *Permiso de Conducción*

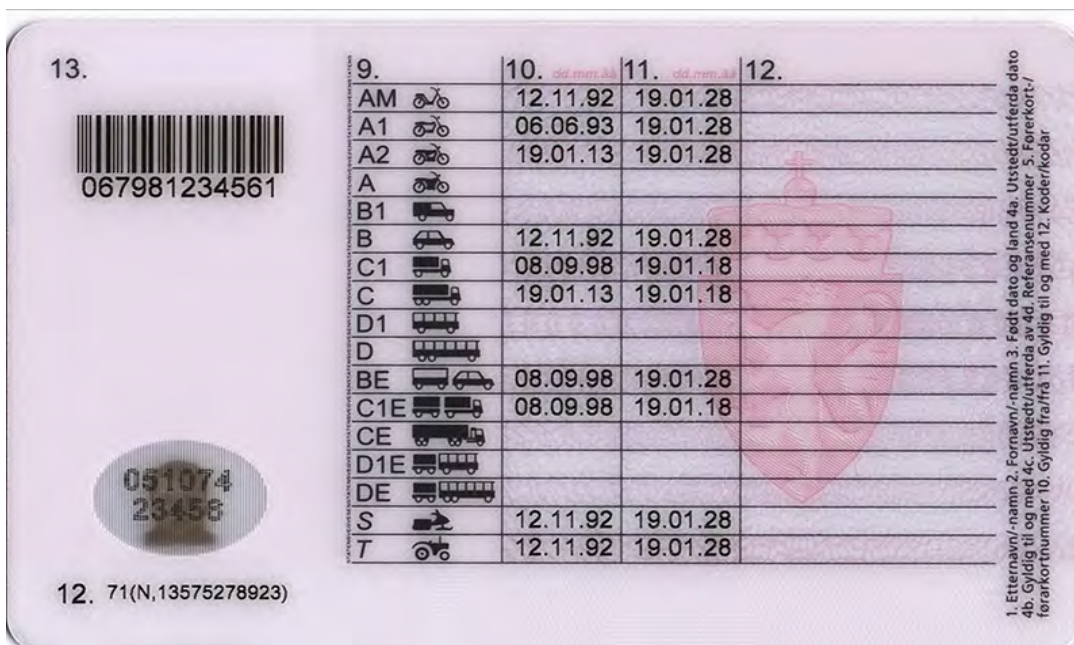

13.

067981234561

051074
23456

9.	10. dd.mm.aa	11. dd.mm.aa	12.
AM	12.11.92	19.01.28	
A1	06.06.93	19.01.28	
A2	19.01.13	19.01.28	
A			
B1			
B	12.11.92	19.01.28	
C1	08.09.98	19.01.18	
C	19.01.13	19.01.18	
D1			
D			
BE	08.09.98	19.01.28	
C1E	08.09.98	19.01.18	
CE			
D1E			
DE			
S	12.11.92	19.01.28	
T	12.11.92	19.01.28	

12. 71(N,13575278923)

1. Etternavn/-namn 2. Fornavn/-namn 3. Født dato og land 4a. Utstedt/utferda dato
4b. Gyldig til og med 4c. Utstedt/utferda av 4d. Referansenummer 5. Førerkort-/
førarkortnummer 10. Gyldig fra/fra 11. Gyldig til og med 12. Koder/kodar

Descripción física

Dimensiones	85,60 x 53,98 mm
Formato	ISO/IEC 7810ID-1
Material	Polycarbonato
Color	Rosa
Particularidades	Bilingüe (noruego literario y noruego moderno, "Førerkort/Førarkort, Norge/Noreg").

Medidas de seguridad

Holograma

Ubicación	Anverso, ángulo inferior derecho de la fotografía del titular
Características	Imagen trasparente que cambia de forma y color
Método de verificación	Mover el documento (a - c a la luz natural, d - r con visor OVD)







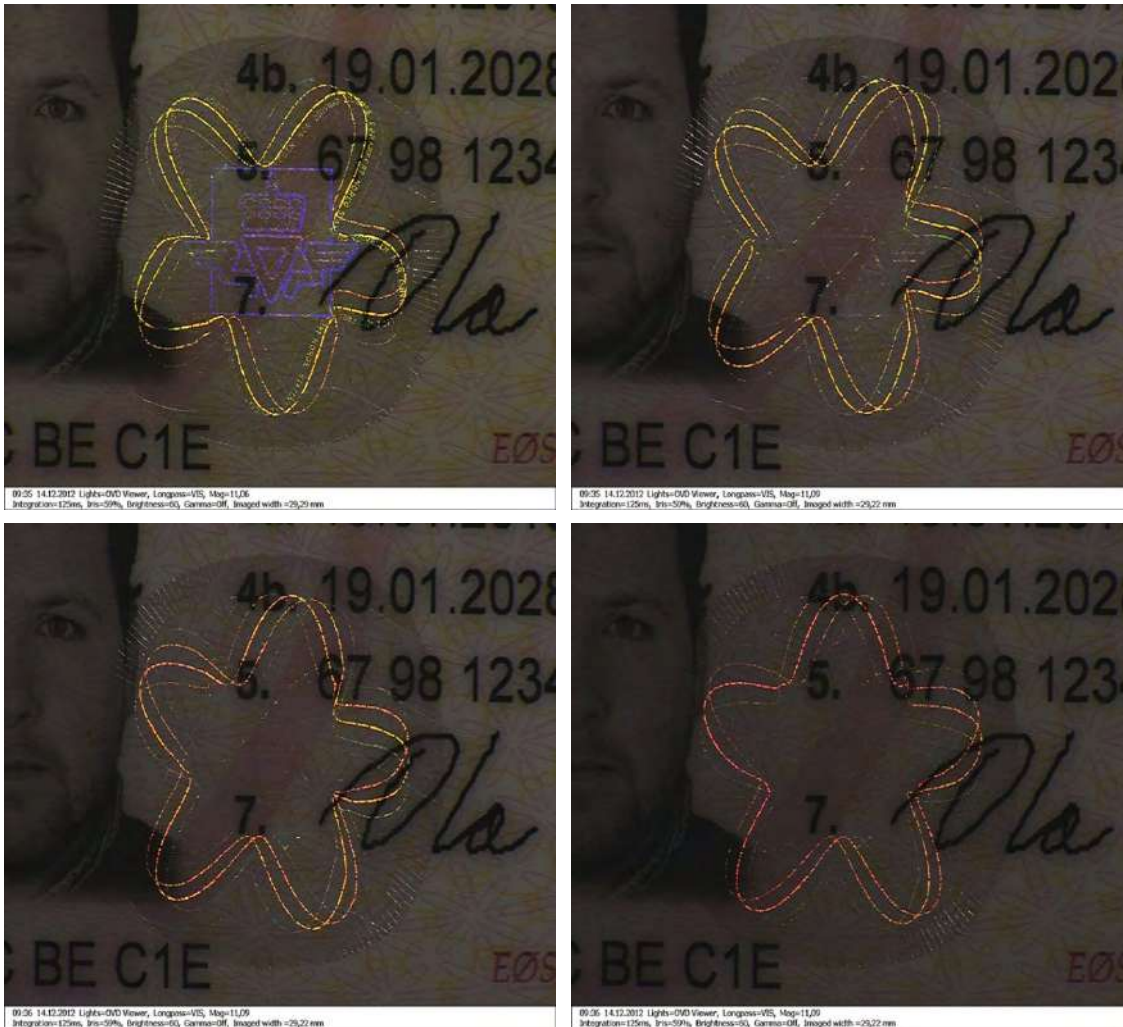

Tinta infrarroja transparente

Ubicación	Anverso y reverso
Características	Parte del texto preimpreso desaparece.
Método de verificación	Aplicar luz infrarroja (espectro 800-900 nm)



Grabado de texto e imagen con láser

Ubicación Anverso y reverso

Características El texto y la imagen están grabados con láser sobre el policarbonato (no la superficie).

Método de verificación A simple vista

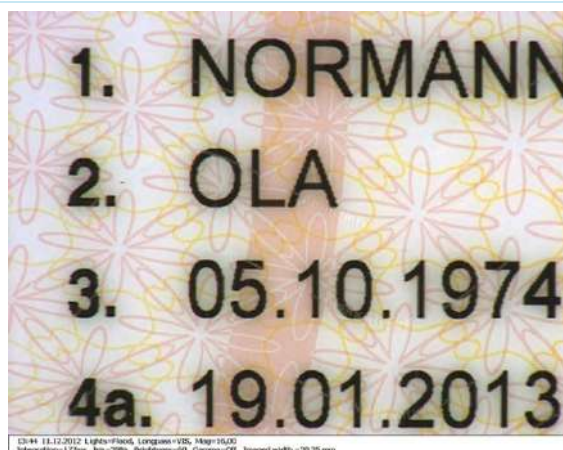

Microletra

Ubicación Anverso y reverso

Características Texto normal en caracteres pequeños

Método de verificación Lupa

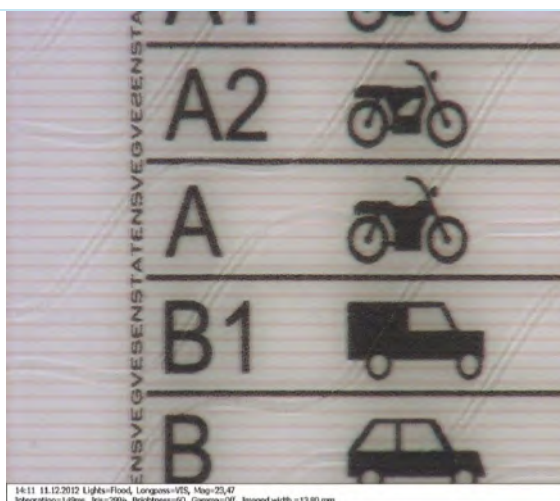

Relieve y microletra

Ubicación	Anverso y reverso
Características	Sello en seco con microletra
Método de verificación	Lupa

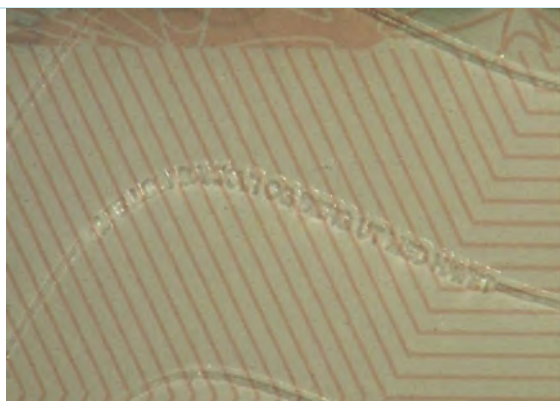

Impresión de guilliches positivos y negativos

Ubicación	Anverso
Características	Motivo de fondo que cambia de positivo a negativo
Método de verificación	Lupa



13-89 11.12.2012 Lights=Floor, Lenspos=V18, Mag=26,50
 Informatio=177ms, Iris=29%, Brightness=60, Gamma=Off, Imageid width =11,27mm

Tinta fluorescente ultravioleta

Ubicación	Anverso y reverso
Características	Emblema de la administración de vías públicas de Noruega
Método de verificación	Luz ultravioleta

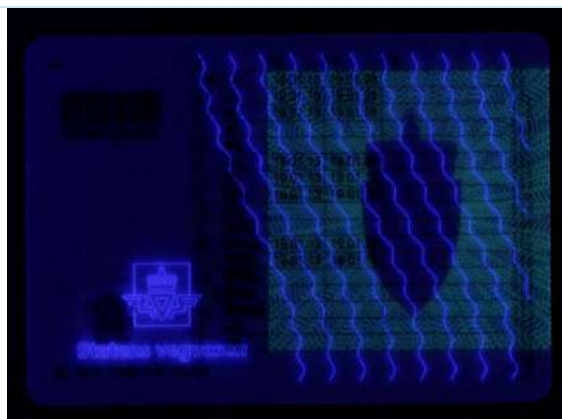

CLI (imagen láser cambiante)

Ubicación	Reverso, en el ángulo inferior izquierdo
Características	Cambia entre la fotografía y el número de seguridad social del titular, que también figura en el punto 4d del anverso del permiso.
Método de verificación	Ladear el documento por el anverso y el reverso.



Código de barras

Ubicación	Anverso, en el ángulo superior izquierdo
Características	Los últimos 11 dígitos del código de barras deben corresponder al punto 5 del anverso.
Método de verificación	A simple vista

Categorías

Categoría	Período de validez
AM, A1, A2, A, B, BE, (S), (T)	Hasta 60 años de edad: 15 años. Más de 60 años de edad: hasta los 75. Entre 75-77 años de edad: 3 años. Más de 78 años de edad: 2 años.
C1, C, D1, D, C1E, CE, D1E, DE	Hasta 66 años de edad: 5 años. A partir de 66 años de edad: hasta los 71 años de edad. Más de 70 años de edad: 1 año.

Categorías nacionales

Categoría nacional	Descripción de la categoría nacional
T	Tractores - velocidad máxima prevista de 40 km/h
S	Vehículos para la nieve con o sin trineos de remolque

Códigos

Códigos nacionales	Descripción
100	Periodo de prácticas de dos años (fecha de expiración del período de prácticas)
101	No ha cursado una formación de conducción nocturna
110	Limitaciones geográficas (nombre de la ciudad o región impresos en el permiso) (código no utilizado después del 28 de febrero de 2002)
120	Limitado a una determinada categoría (AM, S o T) o número de matrícula
130	También se aplica a un determinado vehículo o matrícula.
131	También se aplica a los camiones de bomberos clasificados como equipos motorizados a efectos fiscales.
132	También se aplica a la conducción con remolques o equipos remolcados de un peso máximo autorizado de 2.000 kg y 3.500 kg respectivamente, siempre y cuando se utilicen vehículos de categorías C o D.
140	Habilitación para conducir equipos motorizados
142	Tractores (sin limitación) con o sin remolque También se aplica a los vehículos motorizados (cf. artículos 3-18) con o sin remolque.
143	Tractores (sin limitación), con o sin remolque, de un peso máximo autorizado de 750 kg También se aplica a los vehículos motorizados (cf. artículos 3-18), con o sin remolque, de un peso máximo autorizado de 750 kg.

144	<p>Tractores de una velocidad máxima de 40 km/h y peso máximo autorizado de 25.000 kg, con o sin remolque</p> <p>También se aplica a los vehículos motorizados correspondientes (cf. artículos 3-18) con o sin remolque.</p>
145	<p>Limitado a ciclomotores de dos ruedas y triciclos o cuatriciclos de baja potencia (ciclomotores) de un peso específico máximo de 150 kg</p> <p>La categoría no exime al conductor de cursar una formación básica de conducción.</p>
146	<p>Limitado a ciclomotores de dos ruedas y triciclos o cuatriciclos de baja potencia (ciclomotores) de un peso específico máximo de 150 kg</p>
147	<p>Limitado a triciclos o cuatriciclos de baja potencia (ciclomotores)</p>
150	<p>Habilitación para conducir vehículos para la nieve de relación potencia/peso ilimitada</p>
152	<p>Habilitación para conducir vehículos motorizados con un peso máximo autorizado de 7.500 kg o más a una velocidad máxima de 50 km/h</p>
160	<p>Habilitación para conducir vehículos de emergencia (fecha de expiración de la autorización)</p>

Conductores profesionales

Se expide certificado de aptitud profesional NO

En el permiso aparece el código 95 Sí